

Technik fürs Leben



BOSCH

accent|line

Einbaugeräte- Verkaufshandbuch

Programm für den Küchen- und Möbelfachhandel.
Gültig ab 1. Oktober 2022.

Information
nur für den
Fachhandel





Backofen-Sets

Seite 19



Kompakt-geräte

Seite 62



Autarke Kochfelder

Seite 82



Tisch-lüftungs-Konzepte

Seite 98



Kühl- und Gefriergeräte

Seite 158



Geschirrspüler

Seite 188

Backöfen

Seite 22



Dunstabzüge

Seite 120



accent|line

#LikeABosch

- 19 Backofen-Sets**
- 61 Einbauzeichnungen

- 22 Backöfen**
- 44 Backöfen
- 59 Sonderzubehör
- 61 Einbauzeichnungen

- 62 Kompaktgeräte**
- 68 Kompaktbacköfen mit Mikrowellen-/Dampf-Funktion
- 71 Mikrowellengeräte
- 73 Einbau-Kaffeevollautomat
- 74 Vakuumschublade und Wärmeschubladen
- 76 Sonderzubehör
- 78 Einbauzeichnungen

- 82 Autarke Kochfelder**
- 86 Autarke Induktionskochfelder
- 94 Autarke Elektrokochfelder
- 97 Sonderzubehör

- 98 Tischlüftungs-Konzepte**
- 100 Autarke Kochfelder mit integriertem Dunstabzug
- 106 Glas Dunstabzug
- 110 Einbauzeichnungen

- 120 Dunstabzüge**
- 126 Wandessen
- 135 Inseessen
- 137 Deckenlüfter
- 140 Integrierte Designhauben
- 144 Flachschildhauben
- 148 Sonderzubehör
- 150 Einbauzeichnungen

- 158 Kühl- und Gefriergeräte**
- 164 Kühl-Gefrier-Kombinationen
- 177 Einbau-Gefrierschränke, Unterbau-Kühlgeräte und -Gefriergerät
- 178 Solitaire Kühl-Gefrier-Kombinationen
- 182 Sonderzubehör
- 183 Einbauzeichnungen

- 188 Geschirrspüler**
- 202 Geschirrspüler 60 und 45 cm breit
- 210 Sonderzubehör
- 211 Einbauzeichnungen



Bosch Hausgeräte, die das Leben zu Hause noch smarter, gesünder, nachhaltiger und einfacher machen.

Fantastisch leben
#LikeABosch.



Informationen zum Energielabel.

Für Waschmaschinen, Wäschetrockner, Geschirrspüler, Kühl- und Gefriergeräte.

Das Europäische Energielabel.

Indem Sie energiesparende Hausgeräte nutzen, schonen Sie wertvolle Ressourcen und sparen Geld. Daher sollten Sie Wert auf niedrige Energie- und Wasserverbrauchswerte legen, wenn Sie ein Hausgerät kaufen. Seit 1995 stellt das europäische Energielabel einheitliche Informationen zum Energie- und Wasserverbrauch von Hausgeräten bereit, um Sie hierbei zu unterstützen. Das seit 2012 gültige Energielabel gibt die Effizienzklasse des jeweiligen Geräts an. Zudem verwendet es sprachneutrale Piktogramme, um zusätzliche Informationen zum Gerät bereitzustellen, wie z. B. Lautstärke und Fassungsvermögen sowie Energie- und Wasserverbrauch. Die technische Entwicklung der vergangenen Jahre hat jedoch zu einer höheren Konzentration an Produkten mit einem Labelwert von A+ oder besser geführt.

Folglich erfüllte das Label seine ursprüngliche Funktion als Hilfe bei der Kaufentscheidung weniger gut als früher. Andere grundlegende Bedingungen, wie etwa das Verbraucherverhalten, haben sich ebenfalls geändert. Deshalb war es an der Zeit, das bestehende Energielabel anzupassen. Die ersten Hausgeräte, die mit dem neuen Label ausgezeichnet wurden, sind Waschmaschinen, Wäschetrockner, Geschirrspüler, Kühlgeräte und Weinkühlschränke.

Seit dem 1. März 2021 müssen diese Geräte, wenn sie im Handel, online, etc. verkauft werden, das neue Label tragen. Das Energielabel für Backöfen, Kochfelder, Lüftungsgeräte, etc. bleibt unverändert. Aus diesem Grund finden Sie z. B. auf Webseiten und in Broschüren für die unterschiedlichen Geräte unterschiedliche Labelangaben.

Das aktuelle Energielabel: Gültig seit 1. März 2021.

Die wichtigste Änderung ist der Wegfall der Plus-Klassen bei der Energieeffizienz wie beispielsweise A+++ . Die Klassifikation erfolgt nun von A bis G. Zudem werden auch neue Methoden zur Messung des Energieverbrauchs und zur Bestimmung der Labelklasse verwendet. Entsprechend EU-Vorgabe sollten sie möglichst den realen Gebrauch des Produkts berücksichtigen und das durchschnittliche Verbraucherverhalten widerspiegeln. Daher werden z. B. der Energie- und Wasserverbrauch von Waschmaschinen, Wäschetrocknern und Geschirrspülern nicht mehr pro Jahr, sondern pro 100 Gebrauchszyklen des jeweiligen Geräts angegeben. Für diese Produkte wird auch die Laufzeit des Testprogramms angegeben.

Bei Waschmaschinen und Wäschetrocknern wird sogar eine maximale Programmlaufzeit angegeben, die nicht überschritten werden darf. Auch das Testprogramm für die Kennzeichnung von Waschmaschinen und Wäschetrocknern hat sich geändert.

Deshalb gibt es jetzt auch das neue Programm „Eco 40-60“. Bei Geschirrspülern ändert sich auch die Zusammensetzung des Standardgedecks. Aus diesen und anderen Gründen lassen sich die aktuellen Effizienzklassen nicht direkt auf die neuen Klassen abbilden.

Darüber hinaus können weitere Produktinformationen direkt über den QR-Code auf dem Energielabel abgerufen werden. Der QR-Code verweist auf eine Datenbank, die von der EU betrieben wird. Hier können Datenblätter für alle Geräte angezeigt und heruntergeladen werden, die das neue Label tragen müssen. Der Zugang zu dieser Datenbank ist auch über das Internet möglich.

Weitere Information über das neue Energielabel unter:
www.bosch-home.at/service/energielabel



Das neue Energieeffizienzklassen Piktogramm reicht von G bis A und wird für Waschmaschinen, Wäschetrockner, Geschirrspüler, Kühlgeräte und Weinkühlschränke verwendet.

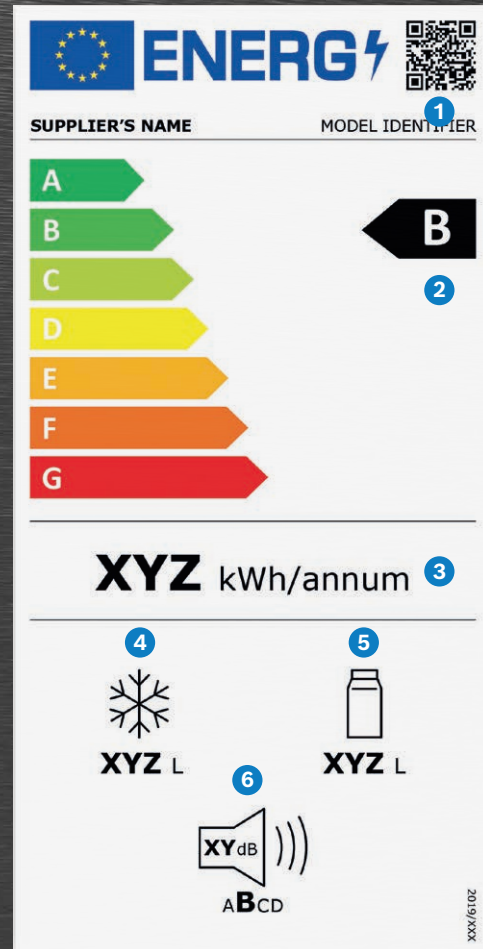

Beispielhafte Darstellung eines Energielabels für Kühl- und Gefriergeräte:

Das Verfahren zur Ermittlung der Energieeffizienzklasse ist jetzt umfassender. Jetzt gehen Gerätetyp, Funktionsprinzip, Raumtemperatur sowie Anzahl und Größe der Fächer in die Ermittlung ein.

Die restlichen Elemente des neuen Energielabels bleiben im wesentlichen unverändert. Der Energieverbrauch wird weiterhin als Jahresverbrauch („Annum“) in kWh angegeben. Darüber hinaus gibt das Label auch das Gesamtfassungsvermögen aller Kühlfächer und gegebenenfalls aller Gefrierfächer sowie die Lautstärke und die Lautstärkeklasse an.

Zeichenerklärung

- 1 QR-Code
- 2 Energieeffizienzklasse
- 3 Energieverbrauch in kWh/Jahr (gemessen unter neuen Normbedingungen)
- 4 Gesamtvolumen aller Tiefkühlfächer
- 5 Gesamtvolumen aller Kühlfächer
- 6 Geräuschemission in Schallleistung (dB(A) re 1 PW) sowie Geräuschemissionsklasse

Bedienen Sie Ihre Geräte doch einfach intuitiv.

**Innovative Technik.
Unglaublich einfach.
Einfach schön.**

Intuitive Technik muss nicht nur einfach zu verstehen sein, sie muss auch einladen, sie muss Spaß machen. Einfache Bedienung und klares Design gehen bei Bosch Hand in Hand. Dass uns dies bei der neuen Serie 8 besonders gut gelungen ist, finden nicht nur wir.



Drehen Sie den Spieß doch einfach um: Lassen Sie sich von Ihren Geräten bedienen. Erwarten Sie Hausgeräte, die mitdenken. Zugegeben, ganz ohne Eingaben geht es auch bei uns nicht. Ihr Hausgerät sollte Sie verstehen, damit Sie es nicht verstehen müssen. So müssen Sie dank Bosch Assist nicht wissen, bei wieviel Grad, mit welcher Heizart, wie lange etwas Garen soll. Es reicht völlig aus, wenn Sie wissen, was Sie machen wollen.

Vernetzen Sie Ihre Küche zukunftssicher
mit Home Connect.

**Smart today.
Smart tomorrow.**

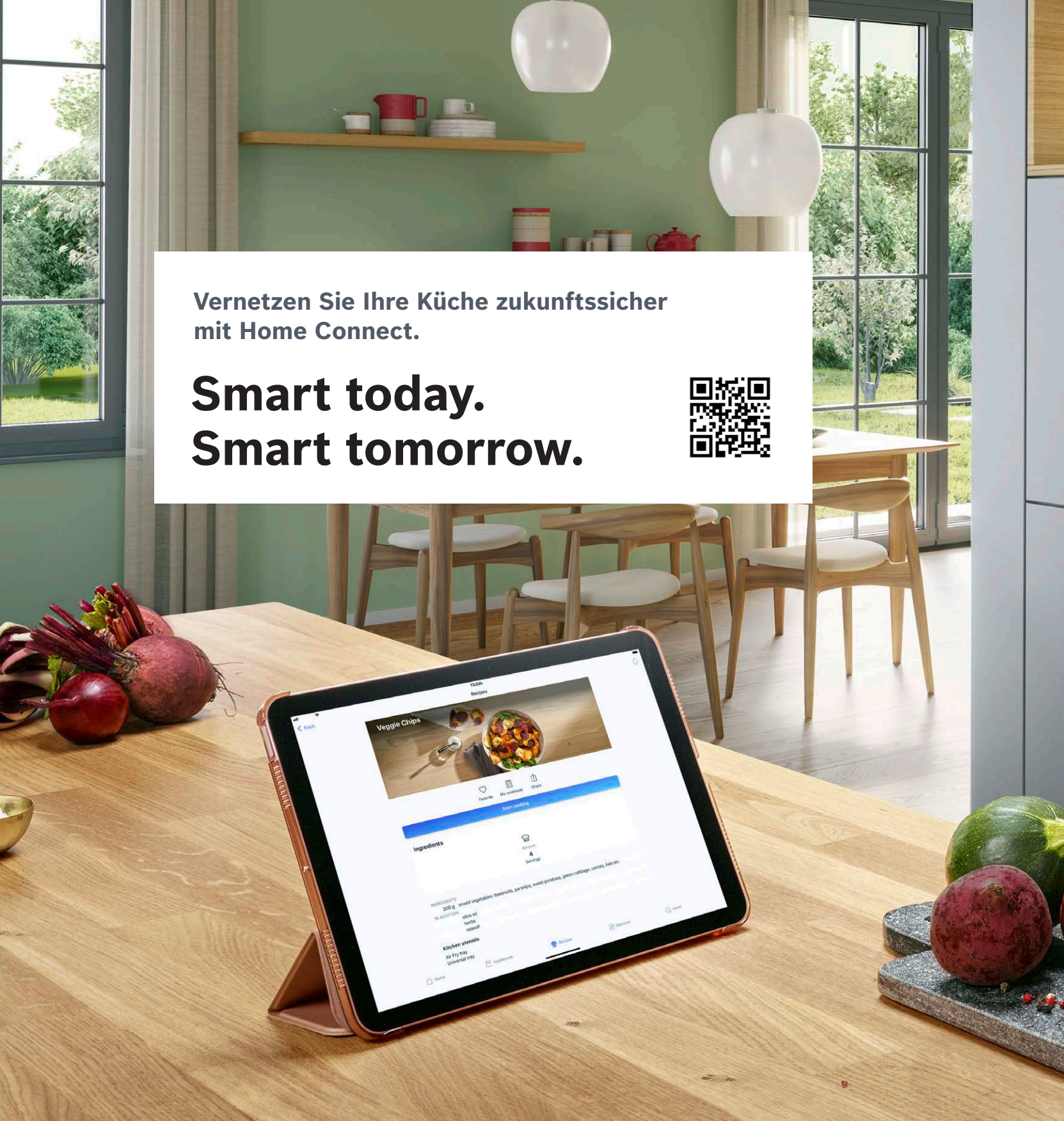

Machen Sie Ihre Küche startklar für die Zukunft und genießen Sie ein bisschen Zukunft schon heute. Mit Home Connect und der Home Connect App können Sie Bosch Hausgeräte über Ihr Tablet oder Smartphone steuern und überwachen. Senden Sie z. B. Rezepte an Ihren Backofen oder schauen Sie von unterwegs in Ihren Kühlschrank.

Alle Geräte, die gerade etwas für Sie tun, halten Sie auf dem Laufenden. Natürlich nur, wenn Sie das wollen. Das, und noch viel mehr, ist möglich mit Home Connect Hausgeräten von Bosch. Übrigens auch bei Kochfeldern, Dunstabzugshauben, Geschirrspülern sowie Waschmaschinen und Trocknern.

Mehr unter www.bosch-homeconnect.at



CONNECTED BY
 Home Connect



Jetzt Sally App downloaden:

„Sallys Welt“



Gut vernetzt.

Rezept zubereiten und via Sally-App den Backofen nach Sallys Vorgaben mit Home Connect automatisch einstellen.

Viele gute Gründe für Home Connect. Jetzt und in Zukunft.

Top-Mehrwerte und einzigartige Funktionen in jedem Produktbereich.



Backöfen	Waschmaschinen und Trockner	Kühlgeräte
<p>Fernstart: Bedienung von unterwegs, z.B. Vorheizen</p> <p>Riesige Rezeptauswahl: saisonal aktualisierte Rezepte, Rezepte nach Kategorien filtern, Inspirationen für neue Rezepte</p> <p>Programmeinstellungen direkt an den Ofen senden</p> <p>Favoriten-Funktion: Speichern und Steuern von persönlichen Geräteeinstellungen über die App</p> <p>Bräunungssensor mit Kamera*: Bräunungssensor mit Kamera und KI – für perfekte Ergebnisse und gewünschten Bräunungsgrad</p> <p>Backofen Assistent: Mit dem Backofen Assistent schnell die passenden Einstellungen oder Programme finden</p> <p>Ferndiagnose*</p> <p>Sprachsteuerung: Einschalten und Einstellungen vornehmen</p>	<p>Fernstart: Bedienung von unterwegs, z.B. Starten, Pausieren, Ausschalten</p> <p>Easy Start: für das passende Wasch-/Trocken-Programm</p> <p>SmartDry*: Waschmaschine und Trockner clever vernetzt</p> <p>Push-Nachricht: informiert werden, wenn die Wäsche fertig ist</p> <p>Fleckenhilfe: Tipps, um Flecken einfach loszuwerden</p> <p>Energiemanager*</p> <p>Sprachsteuerung*: Gerät starten, Programme einstellen oder Programmstatus abfragen</p>	<p>Fernsteuerung: Bedienung von unterwegs, z.B. Temperatureinstellungen vornehmen</p> <p>Super Kühlen/Super Gefrieren: hilft, einen Temperaturanstieg beim Einräumen neuer Lebensmittel zu vermeiden</p> <p>Zwei Kameras im Kühlschrank*: jederzeit einen Blick in den Kühlschrank werfen</p> <p>Smarte Lagerhinweise*: Lebensmittelerkennung und Tipps zur optimalen Lagerung von Lebensmitteln</p> <p>Open Assist*: Öffnet Ihren voll integrierten Kühlschrank per Sprachbefehl oder leichtem Druck auf die Tür</p> <p>Ferndiagnose*</p>

*In ausgewählten Geräten.



Geschirrspüler

Fernstart:

Bedienung von unterwegs

Intelligent Programm*:

personalisierte und optimierte Spülergebnisse per Feedback

Programm Assistent:

für das passende Reinigungsprogramm

Emotion Light Pro*:

personalisierbare Beleuchtung über App einstellbar

Silence on demand Funktion:

Spülgeräusche für maximal 30 Minuten reduzieren

Favoritenprogramm:

individuell belegbare Programm-Favoriten-Taste am Gerät

Tab Zähler:

automatische Nachbestellung von Spültabs per App

Ferndiagnose*

Sprachsteuerung:

Gerät starten, Programme einstellen oder Programmstatus abfragen



Kochfelder und Dunstabzüge

Fernsteuerung:

individuelle Einstellungen vornehmen, Dunstabzug flexibel von überall starten und beenden

Kochfeldbasierte Haubensteuerung:

Kochfeld und Dunstabzug sind smart vernetzt. Die Dunstabzugshaube über das Kochfeld steuern. Die Kochstelle reguliert automatisch die Lüfterleistung

Dekorative LED-Beleuchtung*:

personalisierbare Beleuchtung über App einstellbar

Service-Hinweis:

bei Filtersättigung Benachrichtigung auf das Handy

Ferndiagnose*



Smart Kitchen Dock

verfügbar ab Frühjahr 2023

Eine App, viele Möglichkeiten:

Smart Kitchen Dock App installieren und schon können die vernetzten Hausgeräte überall in der Küche bedient werden

Einfache Verbindung:

Das Smartphone oder Tablet per Bluetooth mit dem Smart Kitchen Dock verbinden

Volle Flexibilität:

Smartphone oder Tablet per Sprache, Touch oder sogar per Geste steuern

Das volle Potenzial der Hausgeräte entdecken: alle Aufgaben organisieren, die im Haushalt anfallen

Die neue Koch-Vielfalt:

Kochen neu erleben dank einer Vielfalt inspirierender Partner-Apps, wie Sallys Welt, Simply Yummy, FoodFittery oder Kitchen Stories

Hier dreht sich alles um Ihren Geschäftserfolg.

Das Bosch Handelsportal auf Tradeplace.

Entdecken Sie unser überarbeitetes und optimiertes Bosch Online-Portal auf der Handelsplattform Tradeplace. Es vereint alles, was Sie als unser Handelspartner für Ihren Erfolg benötigen und **erleichtert** Ihnen ganz erheblich **Ihren Geschäftsalltag**.

Denn **Tradeplace ist informativ** – mit allen aktuellen Neuigkeiten und Aktionen von Bosch. Tradeplace ist **effizient** – mit umfassenden Produktinformationen, bequemen Bestellmöglichkeiten und einer Auftragsverfolgung. Und Tradeplace ist **umsatzfördernd** – hier finden Sie alle relevanten Informationen zu unseren verkaufsstarken Marketingaktionen und können auch außerhalb der Geschäftszeiten Produkte bestellen oder Ihren eigenen Katalog erstellen – **alles rund um die Uhr**.



Alle Vorteile auf einen Blick.

- ▶ Unkompliziert und umfassend über Produkte informieren
- ▶ Schnell und einfach Produkte bestellen und Bestellungen nachverfolgen
- ▶ Von exklusiven Angeboten profitieren
- ▶ Umsatzsteigernde Marketing-Aktionen und -Materialien nutzen
- ▶ 24 Stunden täglich, 365 Tage im Jahr erreichbar
- ▶ Kostenfreie Nutzung

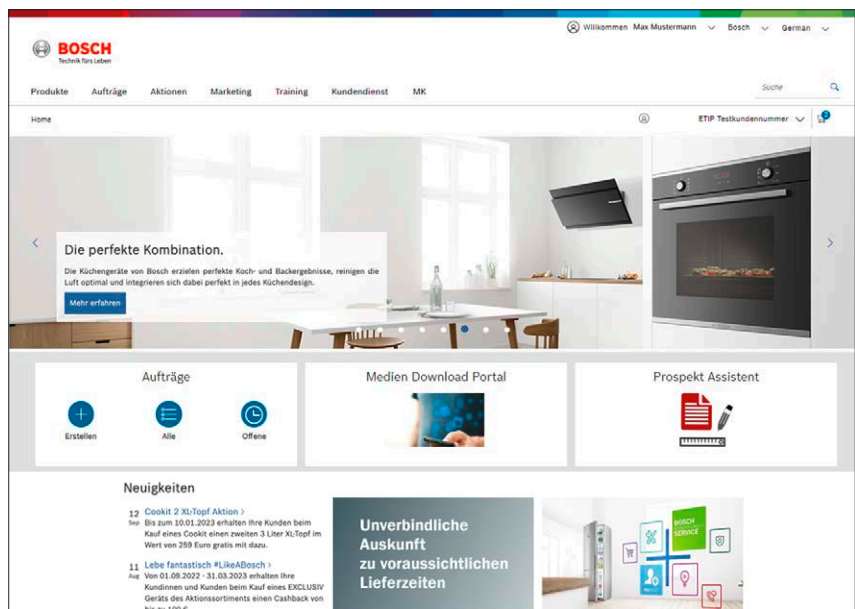

Ihre Anmeldung bei Tradeplace.

Sie können sich wie gewohnt mit Ihren Zugangsdaten auf **www.tradeplace.de** anmelden und gelangen von dort zum Bosch Online-Portal.

Wenn Sie noch keinen Zugang zu unserem Bosch Online-Portal haben, dann registrieren Sie sich bitte unter **tradeplace.at** in wenigen Schritten:

1. Über „Registrieren“ können Sie mit Ihrer Bosch Kundennummer ein neues Benutzerkonto anlegen
 - ▶ Wählen Sie einfach „Neues Konto“.
2. Im Registrierungsprozess gelangen Sie zur Auswahl der Services
 - ▶ Wählen Sie „ONLINE-PORTAL“. Dieser Service ist kostenlos.

> Jetzt registrieren

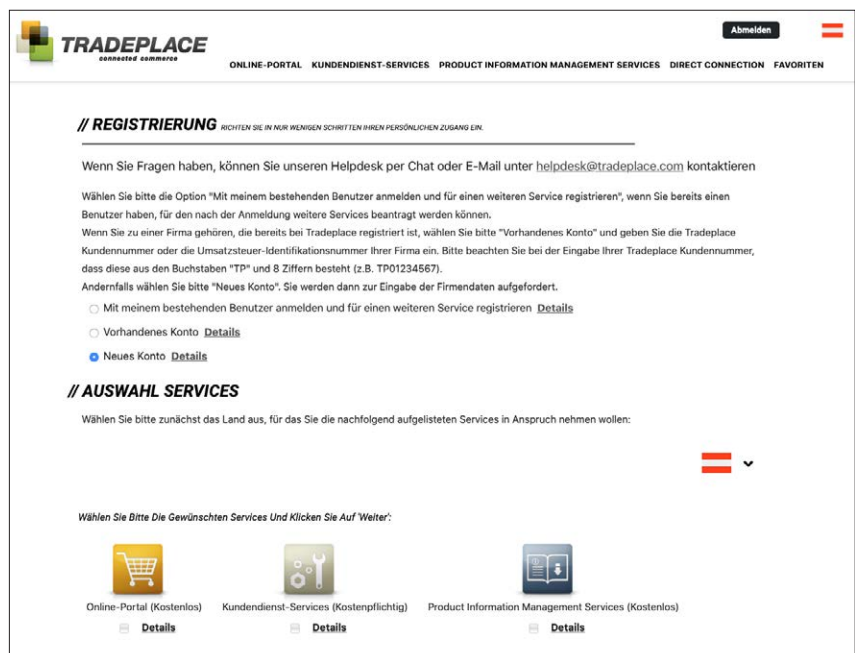

3-in-1: Produkt-, Einkaufs- und Marketing-Portal in einem.

Neu:
Aktionen
und Rabatte

Das lohnt sich –
für Sie und Ihre
Kunden.

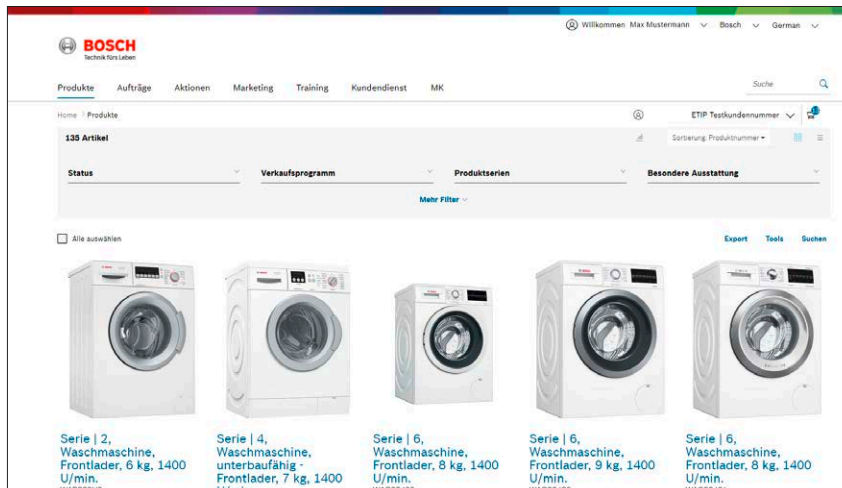

1. Ihr Produkt-Portal:

Ihr direkter Zugang zu unserem Online-Produktkatalog: Im Bereich „Produkte“ finden Sie alle Informationen zum Sortiment von Bosch.

- ▶ Benutzerfreundlicher Produktkatalog mit intuitiven Produktfiltern und unkomplizierter Produktsuche
- ▶ Umfangreiche Produktinformationen
- ▶ Vielfältige Download- und Export-Möglichkeiten
- ▶ Zugriff auf Bedienungsanleitungen
- ▶ Anzeige von Kundenbewertungen

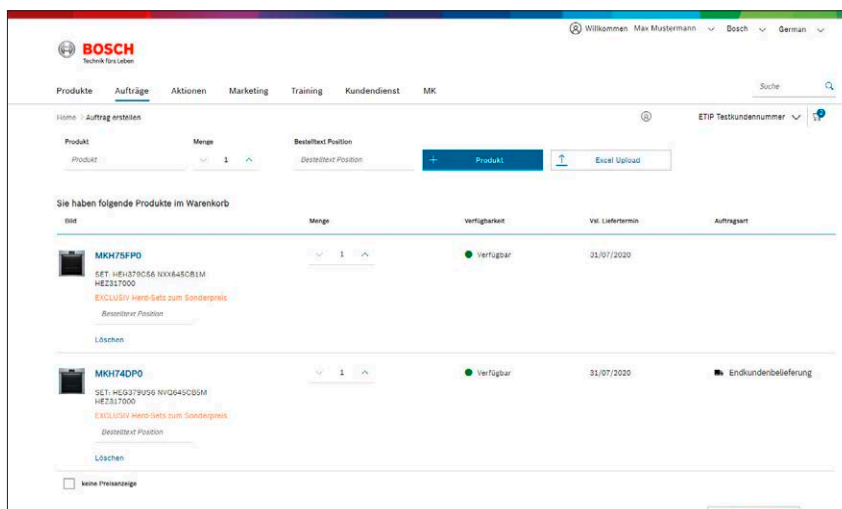

2. Ihr professionelles Einkaufs-Portal:

Immer Ihre Geschäfte im Blick: Im Bereich „Aufträge“ können Sie bequem und direkt Bosch Produkte bestellen, Aufträge nachverfolgen und Verfügbarkeiten prüfen.

- ▶ Geführte Auftragsanlage bis zum Kaufabschluss
- ▶ Preis- und Verfügbarkeitsauskunft mit voraussichtlichem Wiederverfügbarkeitsdatum
- ▶ Einfacher Excel-Upload zur Erfassung größerer Aufträge

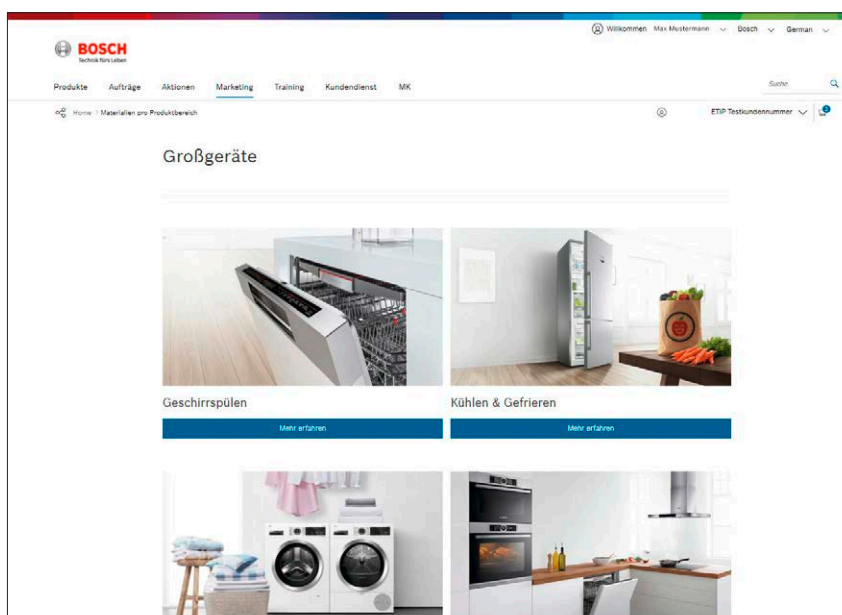

3. Ihr Marketing-Portal:

Mehr Aufmerksamkeit, mehr Erfolg: Im Bereich „Marketing“ erhalten Sie alle relevanten Informationen zu unseren umsatzsteigernden Marketingaktionen.

- ▶ Download von Marketing-Materialien wie Bilder, Marketingtexte, Maßzeichnungen, Videos, Logos und Broschüren
- ▶ Marketing-Pakete für verkaufsfördernde Marketing-Aktionen
- ▶ Prospekt-Assistent zur Erstellung von individuellen Verkaufsunterlagen

Unser Trainingsangebot für den Fachhandel.

**Sie sind gut?
Wir machen Sie besser.**

Kompaktes Wissen für überzeugende Argumente und erfolgreiche Kundengespräche.

Mit Freude verkaufen, sicher argumentieren und Kunden mit Sympathie und erstklassigem Produktwissen für sich gewinnen – der Erfolg im Verkauf baut auf vielen Säulen auf. Damit Sie bei Bosch Hausgeräten alle Trümpfe in der Hand haben, bieten wir Ihnen ein fein abgestimmtes Trainingsprogramm, das Ihnen viel nützliches Wissen für zielführende Beratungsgespräche an die Hand gibt. Ob als Präsenz-Training im Trainings- und Tagungszentrum oder online im virtuellen Training. Sie arbeiten mit einem erfahrenen Trainingsteam zusammen, das kompetente Antworten auf Ihre Fragen hat. Sie lernen Bosch Hausgeräte noch besser kennen und werden in die Lage versetzt, die jeweiligen Vorteile und Innovationen im Verkaufsgespräch noch erfolgreicher

zu präsentieren. Denn unser Ziel ist es, Ihnen das Wissen und Know-how zu vermitteln, das Ihnen hilft, den Erfolg der Marke Bosch zu Ihrem ganz persönlichen Erfolg zu machen.

Unser aktuelles Trainingsangebot finden Sie auf unserer Lernplattform netTrainment
<https://nettrainment.bsh-group.com/at/de-AT/Home>

Über unsere Apps für iOS und Android ist es möglich, rund um die Uhr Trainings zu buchen und Produktinformationen, abgestimmt auf Ihr individuelles Lernverhalten, abzurufen. Damit bleiben Sie immer „up to date“ und sind zu Bosch Produkten top informiert.

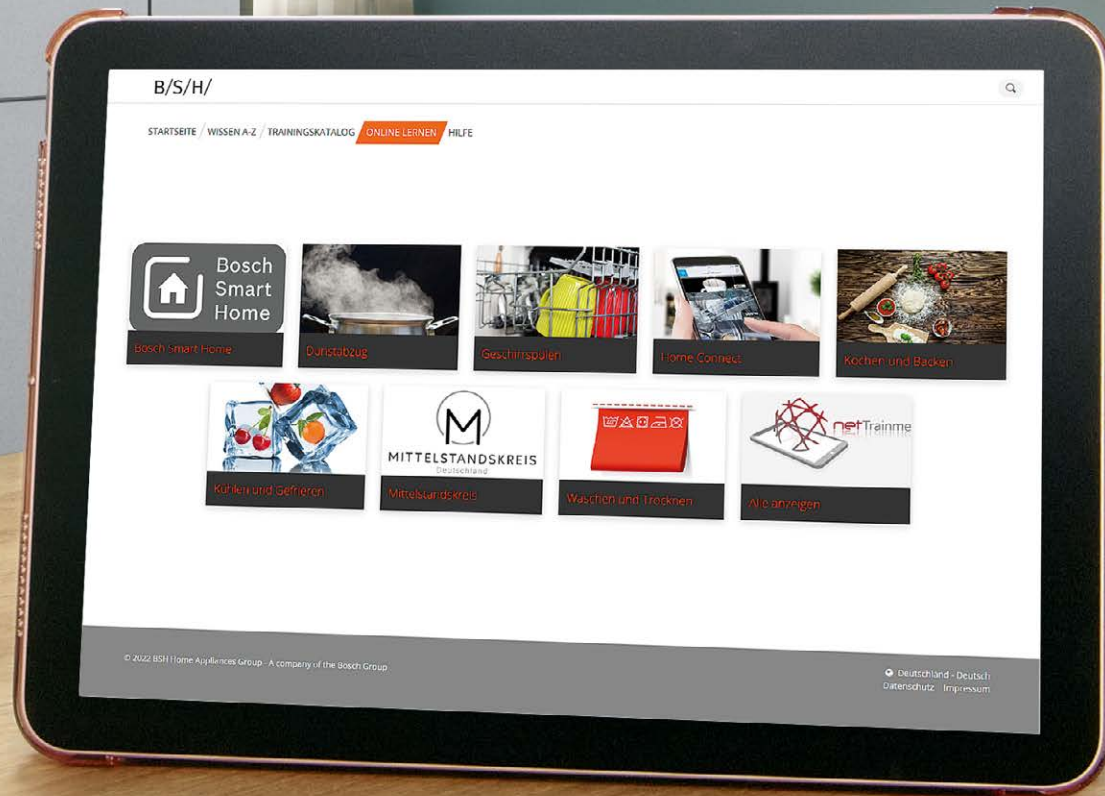

Präsenz-Training

Erleben Sie die Marke Bosch und ihre Einzigartigkeit im Trainings- und Tagungszentrum, in den Werken oder an einem Standort in Ihrer Nähe. Unsere Trainings haben lebendigen, inspirierenden Workshop-Charakter. Sie vermitteln Produkt-Know-how im direkten Umgang mit aktuellen Bosch Hausgeräten und sind deshalb praxisorientiert und nachhaltig. Im Trainingszentrum bieten großzügige Ausstellungsflächen und Kochmöglichkeiten ideale Voraussetzungen, um sich Produktwissen praxisnah anzueignen.

Individuelles Training

Schnell, intensiv, persönlich: Erhalten Sie wichtiges Produktwissen rund um aktuelle Bosch Hausgeräte direkt bei Ihnen vor Ort oder im Bosch Trainingszentrum. In persönlichen Gesprächen mit dem Trainingsteam haben Sie die Möglichkeit, sich in kurzer Zeit direkt an den Geräten wichtiges Produktwissen anzueignen. In kleinen Gruppen bleibt genug Raum für Ihre ganz persönlichen Fragen. Kontaktieren Sie uns für eine persönliche Terminvereinbarung.

Virtuelles Training

Wir kommen zu Ihnen an den Schreibtisch. Alles was Sie benötigen, ist ein Internet-Zugang (per PC oder Tablet), ein Headset und eine ungestörte Stunde Zeit. In den virtuellen Trainings werden Ihnen zu aktuellen Themen Produktinformationen vermittelt und wir geben Ihnen Argumente für einen erfolgreichen Verkauf an die Hand. Im direkten Austausch mit dem Trainingsteam werden Fragen sofort kompetent beantwortet.

Online Lernen

Die Bosch Lernplattform netTrainment gibt Ihnen alle Freiheiten, Ihren Wissensaufbau zeitlich und örtlich ganz individuell zu gestalten. Vom PC aus lernen Sie in kompakten Lerneinheiten und kleinen Filmen alles über den Aufbau und die Funktionen von Bosch Hausgeräten. Mit kurzen Testfragen im Trainingsmodul können Sie überprüfen, ob Sie das Erlernte verinnerlicht haben und im Verkaufsgespräch abrufen können.

Immer und überall.

100% auch nach dem Kauf.

Unsere Service-Experten stehen Ihnen jederzeit mit Rat und Tat zur Seite – persönlich, kompetent und zuverlässig.



Von Mensch zu Mensch.



Reparaturannahme und Ersatzteilbestellung.
Unser Kundendienst ist täglich erreichbar.
Für Groß- und Kleingeräte unter: **0810 550 511**



Beratung vor und nach dem Kauf.
Das Info-Team steht mit Rat und Tat zur Seite.
Mo. - Do. von 8:00 - 17:00 Uhr und
Fr. von 8:00 - 13:00 Uhr unter **0810 700 400.**

MyBosch. Der digitale Produktbegleiter unter www.mybosch.at



Einmal registrieren. Vielfach profitieren.
Verlängerte Garantien, Produktzugaben und exklusive VIP-Angebote.



Alles, was man wissen muss. Wenn man es wissen muss.
Gebrauchsanleitungen und Gerätedaten einfach abrufen.



Der Draht zu uns. Einfach und schnell.
Über die MyBosch Homepage www.mybosch.at
oder die MyBosch Service-Hotline: **0810 550 511**



Tipps und Tricks. Individueller Service.
MyBosch erklärt alles, was man zu seinem Bosch Hausgerät wissen muss.

Perfekt war noch nie so einfach.

accent|line Backofen-Sets.



Backofen-Sets der Serie 8, 6 und 4



Induktionskochfeld PVS875FB5E Comfort Profil

- 80 cm Induktionskochfeld
- 17 Leistungsstufen
- 1 Combi Zone
- Kindersicherung
- weitere Ausstattungen auf Seite 91



A+



Einbaubackofen HBG972KB1

Schwarz

- 11 Beheizungsarten
- TFT-Touchdisplay
- Touch Control-Bedienung
- Digitaler Bedienring
- Selbstreinigungs-Technik (Pyrolyse)
- Temperaturregelung von 30°C-300°C
- inkl. 1-fach Teleskopvollauszug, ebenenunabhängig, pyrolysefähig, mit Stopp-Funktion
- weitere Ausstattungen auf Seite 52

Backofen-Set HBD876AS82

Kombination aus Einbaubackofen HBG972KB1 und Induktionskochfeld PVS875FB5E

Lieferbar ab 01/2023¹
UPE: 3.675,- €*



A

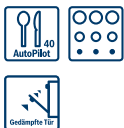

Einbaubackofen HBG4790B1

Schwarz

- 13 Beheizungsarten
- Auto Pilot 40 Programme
- Bedienung mit TFT-Display
- Elektronikuhr
- Selbstreinigungs-Technik (Pyrolyse)
- Temperaturregelung von 30°C-275°C
- Inkl. 1-fach Teleskopauszug, ebenenunabhängig, mit Stopp-Funktion
- weitere Ausstattungen auf Seite 54

Backofen-Set HBD776AB87

Kombination aus Einbaubackofen HBG4790B1 und Induktionskochfeld PVS875FB5E

UPE: 3.018,- €*



A

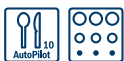

Einbaubackofen HBA4710S0

Edelstahl

- 5 Beheizungsarten
- Auto Pilot 10 Programme
- LED-Touch Control (rot/weiß)
- Elektronikuhr
- Selbstreinigungs-Technik (Pyrolyse)
- Temperaturregelung von 30°C-275°C
- Inkl. 1-fach Teleskopauszug, ebenenunabhängig, mit Stopp-Funktion
- weitere Ausstattungen auf Seite 57

Backofen-Set HBD476AS82

Kombination aus Einbaubackofen HBA4710S0 und Induktionskochfeld PVS875FB5E

Lieferbar ab 11/2022¹
UPE: 2.909,- €*



A

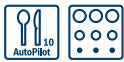

Einbaubackofen HBA4710B0

Schwarz

- 5 Beheizungsarten
- Auto Pilot 10 Programme
- LED-Touch Control (rot/weiß)
- Elektronikuhr
- Selbstreinigungs-Technik (Pyrolyse)
- Temperaturregelung von 30°C-275°C
- Inkl. 1-fach Teleskopauszug, ebenenunabhängig, mit Stopp-Funktion
- weitere Ausstattungen auf Seite 57

Backofen-Set HBD476AB82

Kombination aus Einbaubackofen HBA4710B0 und Induktionskochfeld PVS875FB5E

Lieferbar ab 11/2022¹
UPE: 2.909,- €*



A



Einbaubackofen HBA4330S0

Edelstahl

- 5 Beheizungsarten
- Bedienung mit LED-Display (rot)
- Elektronikuhr
- Eco Clean Direct Ausstattung: Rückwand
- Temperaturregelung von 50°C-275°C
- Inkl. 1-fach Teleskopauszug, ebenenunabhängig, mit Stopp-Funktion
- weitere Ausstattungen auf Seite 57

Backofen-Set HBD436AS81

Kombination aus Einbaubackofen HBA4330S0 und Induktionskochfeld PVS875FB5E

UPE: 2.579,- €*



A



Einbaubackofen HBA4330B1

Schwarz

- 5 Beheizungsarten
- Bedienung mit LED-Display (rot)
- Elektronikuhr
- Eco Clean Direct Ausstattung: Rückwand
- Temperaturregelung von 50°C-275°C
- Inkl. 1-fach Teleskopauszug, ebenenunabhängig, mit Stopp-Funktion
- weitere Ausstattungen auf Seite 57

Backofen-Set HBD436AB82

Kombination aus Einbaubackofen HBA4330B1 und Induktionskochfeld PVS875FB5E

UPE: 2.619,- €*

¹ Anlauftermine sind vorläufig. Eine Lieferfähigkeit zu diesem Datum kann nicht zugesagt werden.
* Unverbindliche Preisempfehlung des Herstellers inkl. gesetzlicher MwSt.

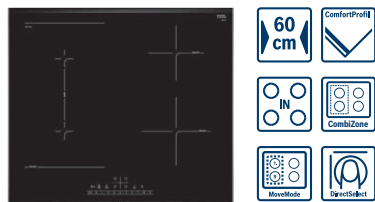

Induktionskochfeld PVS675FB5E Comfort Profil

- 60 cm Induktionskochfeld
- 17 Leistungsstufen
- 1 Combi Zone
- Kindersicherung
- weitere Ausstattungen auf Seite 93

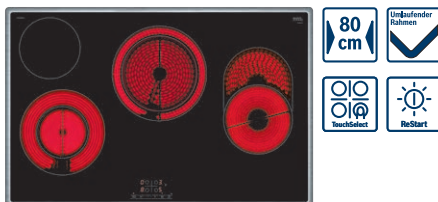

Kochfeld PKH845BB1D umlaufender Rahmen

- 80 cm Elektrokochfeld
- 17 Leistungsstufen
- 1 Bräterzone, 2 Zweikreis-Zone
- Kindersicherung
- weitere Ausstattungen auf Seite 95

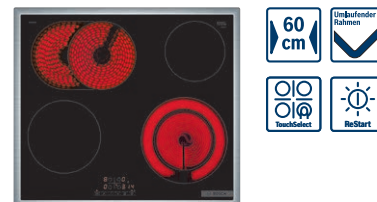

Kochfeld PKN645BB2E umlaufender Rahmen

- 60 cm Elektrokochfeld
- 17 Leistungsstufen
- 1 Bräterzone, 1 Zweikreis-Zone
- Kindersicherung
- weitere Ausstattungen auf Seite 95

Backofen-Set HBD876AS61

Kombination aus
Einbaubackofen HBG972KB1 und
Induktionskochfeld PVS675FB5E

Lieferbar ab 01/2023¹
UPE: 3.365,- €*

Backofen-Set HBD872AS81

Kombination aus
Einbaubackofen HBG972KB1 und
Elektrokochfeld PKH845BB1D

Lieferbar ab 01/2023¹
UPE: 2.842,- €*

Backofen-Set HBD871AS61

Kombination aus
Einbaubackofen HBG972KB1 und
Elektrokochfeld PKN645BB2E

Lieferbar ab 01/2023¹
UPE: 2.517,- €*

Backofen-Set HBD776AB61

Kombination aus
Einbaubackofen HBG4790B1 und
Induktionskochfeld PVS675FB5E

UPE: 2.959,- €*

Backofen-Set HBD772AB81

Kombination aus
Einbaubackofen HBG4790B1 und
Elektrokochfeld PKH845BB1D

UPE: 2.439,- €*

Backofen-Set HBD761AB61

Kombination aus
Einbaubackofen HBG4790B1 und
Elektrokochfeld PKN645BB2E

UPE: 2.079,- €*

Backofen-Set HBD476AS62

Kombination aus
Einbaubackofen HBA4710S0 und
Induktionskochfeld PVS675FB5E

Lieferbar ab 11/2022¹
UPE: 2.779,- €*

Backofen-Set HBD472AS81

Kombination aus
Einbaubackofen HBA4710S0 und
Elektrokochfeld PKH845BB1D

Lieferbar ab 11/2022¹
UPE: 2.249,- €*

Backofen-Set HBD471AS61

Kombination aus
Einbaubackofen HBA4710S0 und
Elektrokochfeld PKN645BB2E

Lieferbar ab 11/2022¹
UPE: 1.889,- €*

Backofen-Set HBD476AB62

Kombination aus
Einbaubackofen HBA4710B0 und
Induktionskochfeld PVS675FB5E

Lieferbar ab 11/2022¹
UPE: 2.779,- €*

Backofen-Set HBD472AB81

Kombination aus
Einbaubackofen HBA4710B0 und
Elektrokochfeld PKH845BB1D

Lieferbar ab 11/2022¹
UPE: 2.249,- €*

Backofen-Set HBD471AB61

Kombination aus
Einbaubackofen HBA4710B0 und
Elektrokochfeld PKN645BB2E

Lieferbar ab 11/2022¹
UPE: 1.889,- €*

Backofen-Set HBD436AS61

Kombination aus
Einbaubackofen HBA4330S0 und
Induktionskochfeld PVS675FB5E

UPE: 2.429,- €*

Backofen-Set HBD432AS80

Kombination aus
Einbaubackofen HBA4330S0 und
Elektrokochfeld PKH845BB1D

UPE: 1.896,- €*

Backofen-Set HBD431AS61

Kombination aus
Einbaubackofen HBA4330S0 und
Elektrokochfeld PKN645BB2E

Lieferbar ab 11/2022¹
UPE: 1.552,- €*

Backofen-Set HBD436AB62

Kombination aus
Einbaubackofen HBA4330B1 und
Induktionskochfeld PVS675FB5E

UPE: 2.479,- €*

Backofen-Set HBD432AB81

Kombination aus
Einbaubackofen HBA4330B1 und
Elektrokochfeld PKH845BB1D

Lieferbar ab 01/2023¹
UPE: 2.001,- €*

Backofen-Set HBD431AB61

Kombination aus
Einbaubackofen HBA4330B1 und
Elektrokochfeld PKN645BB2E

UPE: 1.595,- €*

¹ Anlauftermine sind vorläufig. Eine Lieferfähigkeit zu diesem Datum kann nicht zugesagt werden.

* Unverbindliche Preisempfehlung des Herstellers inkl. gesetzlicher MwSt.



Perfekt war noch nie so einfach.

accent | line

Backöfen der Serie 8.



Der schnelle Weg zum gesunden Genuss.

Dampf-Funktion Plus

Mit Dampf gegartes Gemüse bleibt besonders knackig, und auch Geflügel und Fisch werden so superzart. Zudem behalten gedämpfte Lebensmittel nicht nur ihr volles, natürliches Aroma, sondern auch mehr Vitamine und Nährstoffe. Mit der neuen Dampf-Funktion Plus werden Gerichte bei einer Temperatur von 100°C bis zu 120°C gedämpft. Das verkürzt die Zubereitungsdauer der Gerichte und ist zudem besonders vitamin- und nährstoffschonend.

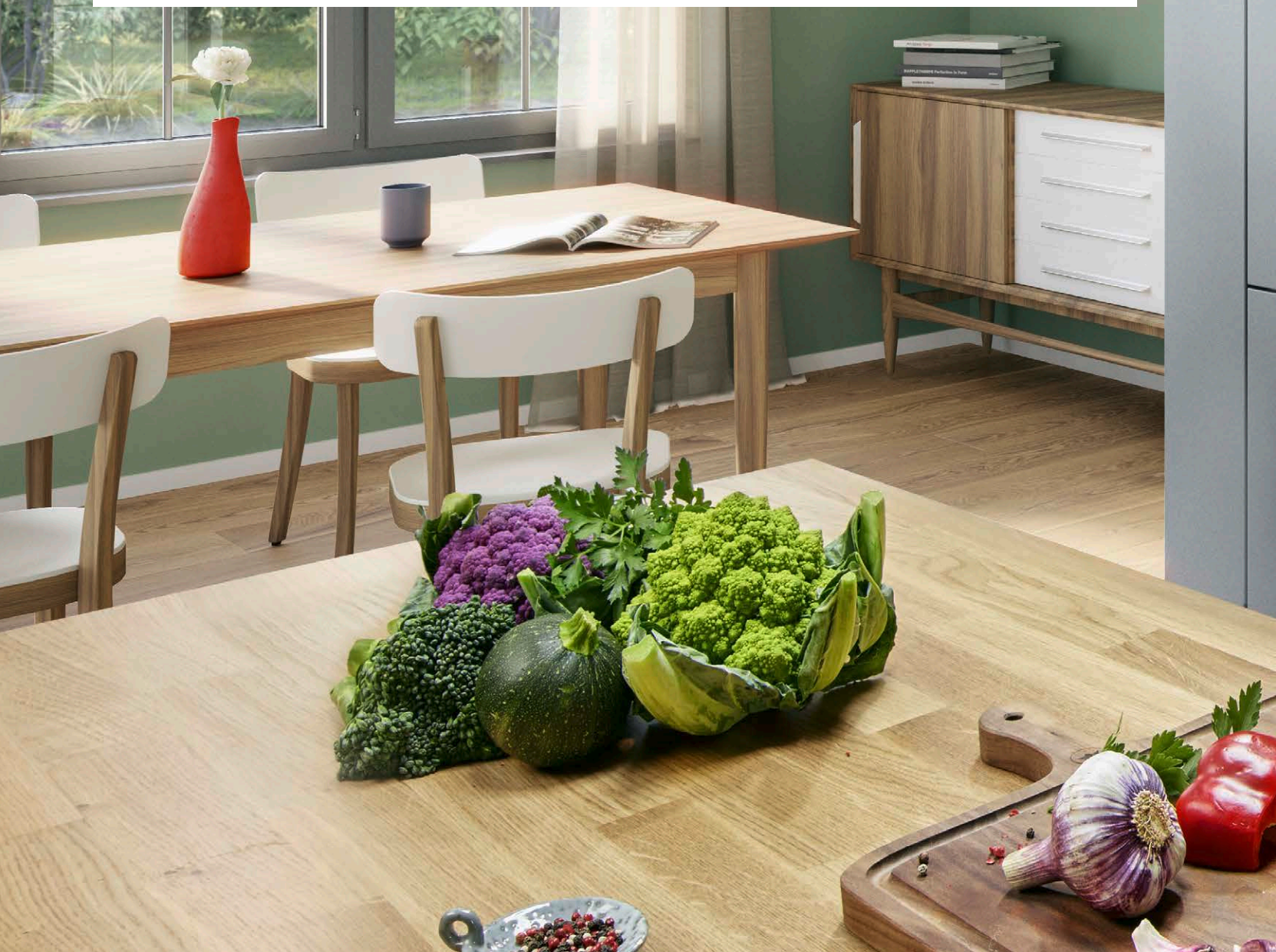





Die besondere Zutat für perfekte Kochergebnisse: Dampf.

Was gib es besseres als den Duft von frisch gebackenem Brot – mit knuspriger Kruste und lockerer Krume? Oder einen perfekten Braten, innen saftig und außen kross gebraten? Kein Problem mit den Dampf-Funktionen unserer Backöfen.



Dampfstoß-Funktion.

Die Dampfstoß-Funktion mit 3 Intensitätsstufen sorgt durch die exakte Dosierung der Dampfmenge zum genau richtigen Zeitpunkt innen und außen für eine optimale Textur des Garguts und eignet sich damit perfekt zum Dampfbacken. Bei der Kombination einer klassischen Heizart mit der Dampfstoß-Funktion wird z.B. der Braten innen saftig und außen schön knusprig. Die Dampfstoß-Funktion lässt sich mit 4D Heißluft, Ober-/Unterhitze, Umluftgrillen und Warmhalten kombinieren. Einfach den Wassertank auffüllen – der Backofen erledigt den Rest.

Perfect Steam Dampfstoß.

Unsere Backöfen mit integriertem Perfect Steam-Sensor machen das Backen und Braten noch komfortabler. Sobald man die Dampfstoß-Funktion auswählt, wird der Sensor aktiviert und sorgt automatisch für die Zufuhr der optimalen Dampfmenge. Unabhängig vom Bratgut sorgt der Perfect Steam-Sensor dafür, dass genau die gewünschte Luftfeuchtigkeit im Backofen gehalten wird. Damit wird das Brathähnchen garantiert außen knusprig und bleibt innen schön zart und saftig.



Manueller Dampfstoß – Dampf auf Abruf.

Selbst gebackenes Brot schmeckt einfach am besten. Eine schnelle und intensive Dampfzugabe macht es noch einfacher, erfolgreich Brot zu backen. Zur Unterstützung kann deshalb die Steam Boost-Funktion aktiviert werden. Sobald der Dampf bereit steht, können nach Bedarf einzelne Dampfstöße in den Backofen abgegeben werden. So wird das Brot außen knusprig und innen locker und saftig.

Festwasseranschluss.

Exklusiv bei accent line Backöfen: Frisches Wasser, wann immer man es braucht. Backöfen mit integriertem Wasseranschluss machen einen Wassertank überflüssig. So wird der Dampfbackofen bei Bedarf stets mit ausreichend frischem Wasser versorgt.

Gesünder frittieren. Mit weniger Fett.

Beim Frittieren mit der Beheizungsart Air Fry gelingt die Zubereitung leckerer, krosser Gerichte mit weniger Fett und Kalorien als bei der herkömmlichen Zubereitung. Frittiertes gelingt perfekt: außen knusprig und innen weich. Hinzu kommt, dass die Küche sauber bleibt und es nicht nach Frittiertem riecht.



Air Fry.

Wie wäre es mit selbst gemachten Pommes frites? Oder mit Chips aus frischem Gemüse? Einfach auf das Air Fry & Grill-Blech* legen, etwas Öl hinzu geben und die Heizart „Air Fry“ auswählen. Schon kurze Zeit später kann man es sich mit einem Snack vor dem Fernseher bequem machen. Und noch ein Tipp: Das Air Fry & Grill-Blech* kann auch zur Zubereitung von Grillgerichten verwendet werden.

*Als Sonderzubehör erhältlich





Der Perfect Browning Bräunungssensor für die perfekte Pizza.

Damit die Pizza, die Lasagne oder die Sonntagsbrötchen wie gewünscht gebräunt werden, kann man zwischen fünf Bräunungsgraden auswählen. Der Bräunungssensor in der Backofen-Kamera* erkennt, wann der gewünschte Bräunungsgrad erreicht ist und stoppt den Garvorgang. Perfektion war noch nie so einfach. Um die Funktion „Individuelle Bräunung“ nutzen zu können, wird der Backofen einfach mit dem registrierten Home Connect Konto verbunden. Die Home Connect App informiert darüber, wenn das Essen fertig ist, und der Backofen schaltet sich automatisch ab.



Backofen-Kamera.*

Dank der integrierten Backofen-Kamera* kann man jetzt einen Blick in den Backofen werfen und das Essen auf dem Smartphone begutachten! Erstellte Fotos können direkt an Freunde verschickt oder auf Social Media geteilt werden.

*Nur in der accent line





Individuelle
Bräunung

BOSCH

accent | line



BOSCH

Braten und Backen wie die Profis. Einfach zum perfekten Genuss.

Dank der Bosch Sensortechnik lassen sich immer perfekte Ergebnisse erzielen. Der perfekte Zeitpunkt zum fertigen Ergebnis hängt dabei von vielen Faktoren ab und konnte bisher nicht vorausgesagt werden. Mit den neuen Serie 8 Backöfen von Bosch wird mit Hilfe von künstlicher Intelligenz auch der voraussichtliche Zeitpunkt ermittelt, wann der Kuchen oder Braten fertig ist. Je öfter und intensiver der Backofen genutzt wird, desto besser kann der Zeitpunkt bestimmt werden.



CONNECTED BY

Home Connect



PerfectRoast Bratenthermometer Plus.

Um einen Braten auf den Punkt zu garen, braucht es viel Erfahrung – oder PerfectRoast Plus. Das Bratenthermometer misst die Temperatur des Garguts an drei verschiedenen Messpunkten. Ausschlaggebend ist die niedrigste gemessene Temperatur: Wenn die ausgewählte Kerntemperatur erreicht ist, ist das Gericht perfekt gegart. Und dank künstlicher Intelligenz weiß man genau, in wie vielen Minuten der Braten perfekt fertig ist. Das macht es leichter, alle Gerichte gleichzeitig auf den Tisch zu bringen.



PerfectBake Backsensor Plus.

Backen war noch nie so einfach. Einfach ein Gericht auswählen, z.B. „Kuchen in Form“ oder „Muffins“, und auf „Start“ drücken. Den Rest erledigt der Backofen von selbst. Das Beste ist: Der Backsensor misst permanent die Feuchtigkeit im Backofeninnenraum und ermittelt mithilfe künstlicher Intelligenz, wie viele Minuten es noch dauert, bis der Kuchen fertig ist.



Perfekt war noch nie so einfach.

accent|line

Backöfen der Serie 6 und 4.

Perfekte Back- und Bratergebnisse mit der passenden Dampf-Option.

Die Einbau-Backöfen der Serien 6 und 4 mit Dampf-Varianten.



Serie 6 Backöfen.

Dampf-Option: Dampfstoß-Funktion.

Mit den Backöfen der Serie 6 mit Dampfstoß-Funktion kann man braten, backen, grillen, garen und regenerieren. Bei den Backöfen ist der röhrenförmige Wassertank mit 200 ml Fassungsvermögen direkt in der Bedienblende integriert. Nach dem Befüllen kann unter den Heizarten 3D Heißluft, Ober-/Unterhitze und Umluftgrill gewählt sowie die Dampfintensität in 2 Stufen eingestellt werden.

Dampfstoß-Funktion: Diese eignet sich perfekt zum Dampfbacken. Bei der Kombination einer klassischen Heizart mit Dampf erhalten Kartoffeln eine leckere Kruste und Braten werden innen saftig und außen schön knusprig. Dampf kann mit 3D Heißluft, Umluftgrill, Ober-/Unterhitze sowie Warmhalten kombiniert werden.



Serie 4 Backöfen. Dampf-Option: Dampfunterstützung.

Bei den Serie 4 Backöfen mit Dampfunterstützung erfolgt die Dampferzeugung über eine im Backofenboden integrierte, herausnehmbare Wasserschale. Diese wird vor der Zubereitung mit Wasser befüllt. Durch das verdampfende Wasser wird z.B. beim Backen eines Brotes das Backergebnis noch besser. Mit der Beheizungsart „Dampfunterstützung“ erhalten auch andere Gerichte, die gebacken und gebraten werden, einen intensiveren Geschmack.

Die smarte Art des Kochens.

Das Smart Kitchen Dock macht Kochen zum persönlichen Erlebnis. Es kombiniert die Möglichkeiten von Amazon Alexa mit den innovativen Features vernetzter Hausgeräte.



Tablet oder Smartphone in das Smart Kitchen Dock einsetzen. Fertig ist der perfekte Küchenassistent.

- ▶ Digitale Services und Home Connect Geräte können von überall in der Küche genutzt und gesteuert werden. Ganz einfach berührungsfrei über Gesten- und Sprachsteuerung (Alexa) oder klassisch über den Touch-Screen.
- ▶ Das Tablet oder Smartphone verbindet sich über Bluetooth mit dem Smart Kitchen Dock und wird mit der Smart Kitchen Dock App¹ so zum Dreh- und Angelpunkt in der smarten Küche.

Das Smart Kitchen Dock macht das Kocherlebnis komfortabler.

- ▶ Das Smart Kitchen Dock ermöglicht die einfache Bedienung vernetzter Geräte. Es erleichtert die individuellen Anforderungen bei der täglichen Küchenarbeit. Ausgestattet mit vier Mikrofonen und exzellenter Ton-Qualität kann es per Sprachsteuerung von überall aus in der Küche bedient werden.
- ▶ Bei der Nutzung des Smart Kitchen Docks hat man volle Kontrolle über die Privatsphäre. Das Mikrofon lässt sich bei Bedarf ganz einfach deaktivieren.

¹Kostenlos ab Frühjahr 2023 im App Store – und im Laufe des Jahres 2023 auch im Google Play Store erhältlich.



Das Setup ist einfach. Man benötigt lediglich WiFi, ein Home Connect- und ein Amazon-Konto.

Made for
iPhone | iPad

Smart Kitchen Dock App verfügbar ab Frühjahr 2023. Kompatibel mit Tablets/ Smartphones mit iOS 14.0 oder höher und im Laufe des Jahres 2023 auch mit Android™ 8.0 oder höher. Das Gerät unterstützt Bluetooth Low Energy (BLE).

Neues Kochen mit unseren Home Connect Partnern: Rezepte, Kochhilfen und Inspiration mit Geling-Garantie.



 SIMPLY YUMMY



Hört praktisch aufs Wort und hilft wo es kann. Mit jeder Menge Programme und Anwendungen.

- ▶ Das Smart Kitchen Dock ermöglicht die Interaktion mit den Home Connect Hausgeräten, liefert automatisch Updates oder Tipps und Tricks von Amazon Alexa.
- ▶ Alle Apps, die sich bereits auf dem Tablet oder Smartphone befinden, können in Verbindung mit dem Smart Kitchen Dock weiter genutzt werden.
- ▶ Sprach- und Gestensensor ermöglichen eine freihändige Nutzung des Smart Kitchen Docks und der Home Connect Hausgeräte.
- ▶ Ohne das Kochen unterbrechen zu müssen, können z.B. per Sprachsteuerung Artikel auf der Einkaufsliste ergänzt werden.

Neue Rezeptideen entdecken und bei der Lieblingsmusik ausprobieren.

- ▶ Rezepte wie maßgeschneidert: Rezepte können nach persönlichen Vorlieben angepasst und nach einfachen Schritt-für-Schritt Anleitungen umgesetzt werden.
- ▶ Mit der Lieblings-Playlist macht das Kochen noch mehr Spaß.

Das Smart Kitchen Dock kann mit Leistungsangeboten unserer Partner personalisiert werden – zum Beispiel mit:

 amazon music



 SIMPLY YUMMY

kitchen stories





BOSCH

Ausstattung Backöfen

Die Ausstattungsmerkmale der Backöfen und Herde von A – Z.



3D Heißluft.

Die Wärme verteilt sich schnell und gleichmäßig im Backofen. Es kann auf bis zu drei Ebenen gleichzeitig gebacken werden. Aufgrund der Hitzeverteilung kann sowohl Süßes als auch Pikantes zur selben Zeit zubereitet werden, ohne dass sich der Geschmack überträgt.



4D Heißluft – Serie 8.

Mit 4D Heißluft können Sie Ihre Speisen beliebig auf den Einschubhöhen 1 bis 4 platzieren – die Hitze wird gleichmäßig auf alle Ebenen verteilt. Dies ermöglicht auf bis zu 4 Ebenen gleichzeitig zu backen und zu garen. Für perfekt einheitliche Ergebnisse vom ersten bis zum letzten Blech.



Air Fry.

Knusprig garen auf einer Ebene mit Heißluft und wenig Fett. Besonders geeignet für Speisen, die üblicherweise in Öl frittiert werden, z.B. Pommes frites. Der Ventilator lässt die vom Grillheizkörper erhitzte Luft mit hoher Geschwindigkeit um das Frittiergut zirkulieren.



Bosch Assist.

Wirklich präzise Angaben zu Temperatur und Garzeit sucht man in manchen Kochbüchern und Familienrezepten vergeblich. Dank Bosch Assist gelingt es trotzdem: Einfach das gewünschte Gericht auswählen und der Backofen stellt automatisch die ideale Heizart, Temperatur und Zubereitungszeit ein. Diese Einstellungen lassen sich natürlich auch einfach selbst vornehmen.



Auftauen.

Zum schonenden Auftauen von Fleisch, Geflügel, Fisch, Brot und Gebäck.



Aufwärmen.

Mit dieser Funktion lassen sich Speisen besonders schonend und geschmackvoll erwärmen.



Auto Pilot.

Mit Auto Pilot 10/30/40 gelingt Ihr Essen perfekt. Nachdem Sie das Gericht in den Backofen bzw. Herd gestellt haben, wählen Sie im Anzeigemenü aus den 10/30/40 Möglichkeiten das passende Automatikprogramm aus. Geben Sie dann nur noch das Gewicht des Gerichts ein und drücken Sie „Start“. Den Rest erledigt Auto Pilot für Sie: Ermittlung von Heizart, Temperatur und Garzeit. Er schaltet gegen Ende der Garzeit sogar das Programm aus. Da Auto Pilot bei einigen Gerichten Kochgeschirr mit Deckel voraussetzt, bleibt auch der Backofen sauber. Einfacher kann man nicht kochen.



Beleuchtungs-Varianten.

Backöfen der Serie 8 sind je nach Modell mit unserer klassischen Halogen-Beleuchtung oder der seitlichen LED-Beleuchtung ausgestattet. LED bietet Ihnen neben einer perfekten Ausleuchtung einen extrem niedrigen Verbrauch sowie höchste Langlebigkeit. Die zusätzliche Dual LED-Beleuchtung mit zwei in der Decke integrierten LED-Leuchten sorgt für eine gleichmäßige Ausleuchtung des Garguts.



Crisp-Funktion.

Während des Brat- oder Backvorgangs wird die Feuchtigkeit direkt aus dem Garraum entfernt. Dies verleiht Ihrem fertigen Gericht die gewünschte zusätzliche Knusprigkeit.



Dampf-Funktion Plus.

Der extra heiße Dampf, der Dampf-Funktion Plus unterstützt einen gesunden Lebensstil dank einer Zubereitung der Speisen bei einer Temperatur von bis zu ca. 120 Grad im Wasserdampf. Das spart zum einen bis zu 15% Zeit im Vergleich zum Volldampfbetrieb und die Lebensmittel behalten ihren natürlichen Geschmack und ihre wertvollen Vitamine und Nährstoffe. Ermöglicht durch ein perfektes Gleichgewicht zwischen Dampf und konventioneller Energie, das durch den Ringheizkörper erzeugt wird. Im Vergleich zu der Zubereitung im Schnellkochtopf ist mit der Dampf-Funktion Plus auch eine Kontrolle des Garprozesses möglich – für knackiges Gemüse und saftige, zarte Fisch- und Fleischgerichte – ohne Farbverlust der Speisen.



Dörren – Serie 8.

Unsere Heizfunktion Dörren ist eine gesunde Alternative zum Trockenobst aus dem Supermarkt. Egal, ob Sie z. B. Dörräpfel fürs Müsli oder getrocknete Tomaten für Ihre Antipasti wünschen – Ihr Backofen bereitet alles ganz einfach selbst zu. Und das besonders schmackhaft und ohne Zusatzstoffe wie etwa Schwefel.



Eco Clean Direct.

Backofen reinigen leicht gemacht – mit Eco Clean Direct, der energiesparenden Reinigungsunterstützung. Eine spezielle Beschichtung der Backofenrückwand aus mikrofeinen Keramikkügelchen baut Spritzer bereits während des Backens und Bratens ab – und das ein Geräteleben lang. Das spart Zeit und Energie.



Eco Clean Direct Plus.

Backofen reinigen leicht gemacht – mit Eco Clean Direct Plus, der energiesparenden Reinigungsunterstützung. Eine spezielle Beschichtung der Backofenseiten, -rückwand und der -decke aus mikrofeinen Keramikkügelchen baut Spritzer bereits während des Backens und Bratens ab – und das ein Geräteleben lang. Das spart Zeit und Energie.

**Festwasseranschluss.**

Mit einem Festwasseranschluss ist der Backofen direkt an einer Wasserleitung und damit an das Leitungswasser angeschlossen. Zusätzlich stehen das 3-Pumpensystem im festen Tank und eine Entkalkungsschnittstelle im Garraum zur Verfügung. Damit entfällt das ständige Auffüllen und Entleeren des Wassertanks. Praktisch und komfortabel. Ganz gleich, wie viele oder welche Lebensmittel gedämpft werden – es steht immer frisches Wasser zur Verfügung.

Fronttemperaturen.

Backöfen von Bosch erfüllen höchste Sicherheitsstandards: Die maximale Temperatur der Backofen-Tür wurde um 10°C gesenkt. Die kühlfeste Bosh Backofentür wird somit nur noch 30°C warm. Kleine und große Hände sind dadurch noch besser geschützt.

**Großflächengrill.**

Besonders für das Grillen größerer Mengen geeignet, wie etwa Steak, Würstchen, Fisch oder Gemüse.

**Heißluft sanft (Eco).**

Mit Heißluft sanft haben wir die im Haushalt am häufigsten verwendete Heizart „Heißluft“ verbessert. Der Ventilator verteilt die Hitze gleichmäßig im Backofeninnenraum und kann dabei dazu noch Energie sparen. Backen auf nur einer Ebene, wie etwa Kleingebäck, Kuchen in Formen oder Kuchen auf dem Blech und das ohne Vorheizen.

**Home Connect.**

Warum nicht mal ein bisschen zu Hause backen, während Sie woanders sind? Nutzen Sie einfach Ihr Smartphone, um Ihren Backofen per Fernsteuerung anzustellen – mit der Home Connect Funktion. Außerdem versorgt Sie die App mit allen Informationen zum Backvorgang, die Sie benötigen. So wissen Sie immer, wann der Kuchen fertig ist und ob Sie den Backofen ausgeschaltet haben oder nicht.

**Intensivhitze.**

Oberhitze und extrem starke Unterhitze kombiniert – für beste Backergebnisse mit knusprigem Boden und saftigem Belag, wie etwa Flammkuchen oder Käsekuchen.

Intuitiver Bedienring – Serie 8.

Ein kleiner Dreh am intuitiven Bedienring genügt, um alle Einstellungen vorzunehmen. Hilfreiche Piktogramme und Infotexte im Inneren des Bedienrings sowie das hochauflösende TFT-Touchdisplay mit Klartext bieten alle wichtigen Informationen auf einen Blick.

**Kamera mit Bräunungssensor.**

Kein Überwachen des Garguts mehr und immer ein perfektes Ergebnis – einfach den gewünschten Bräunungsgrad für das ausgewählte Gericht einstellen und den Backofen starten. Die integrierte Kamera mit Bräunungssensor überwacht das Gericht kontinuierlich und dank der Hilfe von künstlicher Intelligenz weiß der Backofen, wann der gewünschte Bräunungsgrad erreicht ist und schaltet sich dann automatisch ab. Zusätzlich erhalten Sie eine Meldung auf Ihrer Home Connect App.

Kindersicherung.

Durch Aktivierung der Kindersicherung wird die Elektronik vor Kinderhänden und unbeabsichtigter Bedienung geschützt – ein Verstellen ist unmöglich. So wird ein höchster Standard an Sicherheit gewährleistet, um eine mögliche Verletzungsgefahr zu unterbinden.

**Komfort Tür – vollgedämpft.**

Alle Backöfen der Serie 8 mit Klapptür verfügen über die praktische Soft Open & Soft Close-Funktion, die Ihnen ein noch sanfteres und leises Öffnen und Schließen ermöglicht.

**Ober-/Unterhitze sanft (Eco).**

Zusätzlich zur klassischen Ober- und Unterhitze steht Ihnen ab sofort auch eine zusätzliche Variante zur Verfügung. Mit dieser Heizart bereiten Sie Kleingebäck, Brot und Brötchen immer perfekt zu und je nach Zubereitung und Lebensmittel kann dabei Energie gespart werden.

**PerfectBake Backsensor Plus – Serie 8.**

So einfach war Backen noch nie: Mit dem einmalig exakten PerfectBake Backsensor Plus misst der Backofen permanent den Feuchtigkeitsgehalt im Ofen und regelt dabei alle Einstellungen ganz automatisch. Alles, was man dafür tun muss: Die passende Gerichte-Kategorie auswählen und auf „Start“ drücken. Das Ergebnis: Brot, Kuchen und Quiche in Perfektion – inklusive Anzeige der Restlaufzeit.

**PerfectRoast Bratenthermometer Plus – Serie 8.**

Mit dem PerfectRoast Bratenthermometer Plus gelingt jedes Gericht wie von Profihand – inklusive Anzeige der Restlaufzeit. Über drei hochempfindliche Messpunkte ermittelt es die Kerntemperatur im Inneren des Bratguts – und das auf Grad und Sekunde genau. Diese maximale Messgenauigkeit garantiert jederzeit perfekte Ergebnisse beim Braten.

**Pizzastufe.**

Die Kombination von Unterhitze und Heißluft eignet sich besonders für die Zubereitung von Tiefkühlprodukten wie Pizza oder Pommes frites.

**Pyrolyse – Selbstreinigung.**

Mit aktivierter Pyrolyse-Funktion heizt sich Ihr Gerät auf und verbrennt eingebrannte Speisereste, Fette und Öle mit der Kraft von 480°C. Zurück bleibt nur etwas Asche, die Sie mühelos mit Küchenpapier entfernen können. Wählen Sie einfach, je nach Verschmutzungsgrad, eine von drei Stufen aus und drücken Sie auf Start – den Rest erledigt Ihr Backofen automatisch. Die Bleche, Gestelle und Auszüge der Serie 8 sind pyrolysefest und können deshalb während der Selbstreinigung im Backofen bleiben.

**Sanftgaren.**

Eine schonende und langsame Zubereitung für z. B. extra zartes Gemüse oder Geflügel.

**Schnellaufheizung.**

Die Schnellaufheizung sorgt für bis zu 30% kürzere Vorheizzeiten – bei gleich bleibendem Energieverbrauch. Nach Erreichen der gewünschten Temperatur weist Sie eine Kontrollleuchte darauf hin umzuschalten. Die automatische Schnellaufheizung übernimmt dies ganz von selbst.

Ebenenunabhängiger Teleskop-Auszug.

Der ebenenunabhängige Teleskop-Auszug kann flexibel auf jeder gewünschten Ebene im Backofen eingesetzt werden. Die Handhabung hierbei ist schnell und einfach – auch die Grillebene kann genutzt werden. Dank der Pyrolysebeständigkeit ist er leicht zu reinigen. Erhältlich als praktisches Zubehör erhältlich für Pyrolyse-, Voll dampf- und konventionelle Serie 8 Backöfen.

**Umluftgrill.**

Der Grillheizkörper und der Ventilator schalten sich im Wechsel ein und aus – ideal für perfekt knusprige Braten.

**Unterhitze.**

Diese gezielte Hitze eignet sich speziell für Gerichte, die im Wasserbad gegart oder von unten nachgebräunt werden.

**Vorwärmen.**

Mit dieser Funktion lassen sich Speisen besonders schonend und geschmackvoll erwärmen.

**Warmhalten.**

Mit dieser Funktion lässt sich Geschirr perfekt vorwärmen, damit Speisen nicht so schnell abkühlen.

Einfach gesünder leben.



Innovative Technologien von Bosch machen Ihr Leben zuhause etwas einfacher, entspannter und gesünder. Hausgeräte, die mindestens eine der unten stehenden Kategorien oder Funktionen erfüllen, kennzeichnen wir mit dem Simply Healthy Signet.

Ernährung



Backofen mit Dampf-Funktion*

Vielseitigkeit in der Zubereitung für Gaumenfreuden ganz nach Ihrem Geschmack. Mit unseren Sensor Backöfen mit Dampffunktion können Sie backen, braten, grillen, garen und dämpfen.



Dörren

Obst, Früchte und Kräuter selbst dörren. Durch die entzogene Feuchtigkeit treten fruchtigere Aromen deutlicher zutage, das Gedörnte schmeckt intensiver und ist zudem lange haltbar.



Sanftgaren

Ideal für die schonende Zubereitung von zartem Gemüse oder Geflügel bei 70-120 °C.

Schutz



PerfectRoast Plus

Mit dem PerfectRoast Bratenthermometer Plus gehen Sie bei der Zubereitung von Fleisch, Geflügel und Fisch auf Nummer sicher. Alle Gerichte werden perfekt gegart und können bedenkenlos serviert werden.



PerfectFry

Dieser innovative Bratsensor kontrolliert während des Bratvorgangs die Temperatur, passt sie bei Bedarf automatisch an und lässt jeden Braten perfekt gelingen. Nichts brennt mehr an.

Die Blenden der Backöfen und Herde auf einen Blick.

Serie | 8

TFT-Touchdisplays

- ▶ Führen mit Abbildungen der Speisen und Klartext selbst-erklärend durch das Menü. Je nach Programmauswahl erhält man leicht verständliche Hinweise.
- ▶ Bildhafte Darstellung der Speisekategorien zur schnellen Orientierung.
- ▶ Leichte Reinigung durch glatte Touch-Display-Oberfläche.

Intuitiver Bedienring

- ▶ Der intuitive Bedienring lässt sich mit minimalem Druck und nur einem Finger genau steuern.



Backofen HBG976MB1 – **TFT-Touchdisplay Plus**

- ▶ Vergrößertes, hochauflösendes TFT-Touchdisplay Plus mit Klartextanzeige und direkt anwählbaren Tasten.

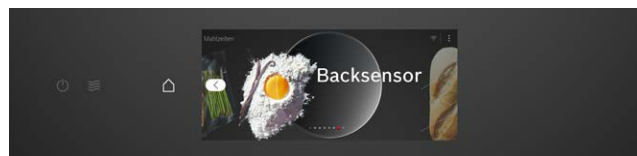

Backofen HMG978NB1 – **TFT-Touchdisplay Pro**

- ▶ Vollflächiges, hochauflösendes 6,8-Zoll TFT-Touchdisplay Pro mit Klartextanzeige und direkt anwählbaren Tasten.



Backofen HBG934BB1 – **TFT-Touchdisplay**

- ▶ Hochauflösendes TFT-Touchdisplay mit Klartextanzeige und integrierten, direkt anwählbaren Tasten.

Serie | 6



Backofen HBG4790B1

TFT-Display

- ▶ Die Backöfen mit TFT-Display sind mit Versenkknebeln ausgestattet.
- ▶ Klare, leicht verständliche Text-, Symbol- und Bildanzeigen.
- ▶ Bis zu 13 Beheizungsarten auswählbar.
- ▶ Bratenthermometer, Auto Pilot-Programme und Reinigungsfunktion über das Display steuerbar.



Backofen HRG4785B7

LCD-Display

- ▶ Die Backöfen mit weiß leuchtendem LCD-Display sind mit Versenkknebeln ausgestattet.
- ▶ Temperaturanzeige und Anzeige der ansteigenden Temperatur mit anwachsend roter Lichtlinie.
- ▶ Bis zu 9 Beheizungsarten auswählbar.
- ▶ Auto Pilot-Programme und Reinigungsfunktion über Display steuerbar.

Serie | 4



Backofen HRA4720B0

LED-Display

- ▶ Die Backöfen mit weiß leuchtendem LED-Display sind mit TouchControl-Bedienung ausgestattet.
- ▶ Bis zu 8 Beheizungsarten auswählbar.



Backofen HRA4340B1

LED-Display

- ▶ Die Backöfen mit rot leuchtendem LED-Display sind mit Versenkknebeln ausgestattet.
- ▶ Bis zu 8 Beheizungsarten auswählbar.

Serie 8 Backofen 60 cm mit Mikrowellen- und Dampf-Funktion



Lieferbar ab Q1/2023¹
 UPE: 5.510,- €*

Serie | 8
HNG978QB1 carbon black
 mit Kamera inklusive Bräunungssensor



Lieferbar ab Q1/2023¹
 UPE: 4.616,- €*

Serie | 8
HNG978NB1 carbon black



Backofentyp und Heizart

- **Backofen mit 28 Beheizungsarten:** 4D Heißluft, Ober-/Unterhitze, Umluftgrill, Großflächengrill, Kleinflächengrill, Pizzastufe, Unterhitze, Intensivhitze, Sanftgaren, Auftauen, Vorwärmen, Dörren, Warmhalten, Heißluft sanft, Ober-/Unterhitze sanft, Air Fry, Regenerieren, Gären mit Dampf, Mikrowelle, Umluftgrill + Dampf, Wärmen + Dampf, 4D Heißluft + Dampf, Ober-/Unterhitze + Dampf, 4D Heißluft + Mikrowelle, Großflächengrill + Mikrowelle, Kleinflächengrill + Mikrowelle, Ober-/Unterhitze + Mikrowelle, Umluftgrillen + Mikrowelle
- Max. Power: 800 W; 5 Mikrowellen-Leistungsstufen (90 W, 180 W, 360 W, 600 W, boost) mit Inverter (MW)
- Intelligente Inverter-Technologie: die Maximal-Leistung wird bei längerem Betrieb bis auf 600 W reguliert
- Temperaturregelung von 30°C - 300°C
- Garraumvolumen: 67 l

Zubehörträger / Auszugssystem

- 1-fach Teleskopvollauszug, pyrolysefähig

Design

- Dunkles Türglas
- Digitaler Bedienring
- Garraum: Email anthrazit

Reinigung

- **Selbstreinigungs-Technik (Pyrolyse)**
- Reinigungsunterstützung (Programm)

Komfort

- **Kamera mit Bräunungssensor**
- **Home Connect**
- **TFT-Touchdisplay Pro**
- Bosch Assist
- **PerfectRoast Plus**
- **PerfectBake Plus**
- Schnellaufheizung
- Manueller Dampfstoß
- 3 unterschiedliche Dampfzugaben möglich: stark, mittel, gering
- Crisp Finish
- Backofenbeleuchtung abschaltbar, LED-Innenbeleuchtung
- Dual LED Beleuchtung
- Leeranzeige Wassertank
- Externe Dampferzeugung
- Kühlgebläse
- Klapptür mit Soft Close und Soft Open

Zubehör

- 1 x Backblech emailliert, 1 x Kombirost, 1 x Universalpfanne

Umwelt und Sicherheit

- Sehr geringe Türtemperatur
- 4-fache Türverglasung
- Kindersicherung, Türverriegelung bei Pyrolysebetrieb, Sicherheitsabschaltung, Restwärmeanzeige, Starttaste, Türkontaktschalter

Technische Info

- Länge des Anschlusskabels: 120 cm
- Nennspannung: 220 - 240 V
- Gesamtanschlusswert Elektro: 3,6 kW

Maße

- Gerätemaße (HxBxT): 595 x 594 x 548 mm
- Nischenmaße (HxBxT): 595 x 560 x 550 mm
- Maße und Einbauhinweise zu diesem Gerät gemäß technischer Zeichnung beachten

Sonderzubehör

- HEZ531010 Backblech, Keramik antihaft beschichtet
- HEZ629070 Air Fry Blech, emailliert, anthrazit
- HEZ631070 Backblech, emailliert, anthrazit
- HEZ635001 Grillset, Edelstahl

Weiteres Sonderzubehör inkl. Abbildungen und Preise finden Sie ab Seite 59.

Backofentyp und Heizart

- **Backofen mit 28 Beheizungsarten:** 4D Heißluft, Ober-/Unterhitze, Umluftgrill, Großflächengrill, Kleinflächengrill, Pizzastufe, Unterhitze, Intensivhitze, Sanftgaren, Auftauen, Vorwärmen, Dörren, Warmhalten, Heißluft sanft, Ober-/Unterhitze sanft, Air Fry, Regenerieren, Gären mit Dampf, Mikrowelle, Umluftgrill + Dampf, Wärmen + Dampf, 4D Heißluft + Dampf, Ober-/Unterhitze + Dampf, 4D Heißluft + Mikrowelle, Großflächengrill + Mikrowelle, Kleinflächengrill + Mikrowelle, Ober-/Unterhitze + Mikrowelle, Umluftgrillen + Mikrowelle
- Max. Power: 800 W; 5 Mikrowellen-Leistungsstufen (90 W, 180 W, 360 W, 600 W, boost) mit Inverter (MW)
- Intelligente Inverter-Technologie: die Maximal-Leistung wird bei längerem Betrieb bis auf 600 W reguliert
- Temperaturregelung von 30°C - 300°C
- Garraumvolumen: 67 l

Zubehörträger / Auszugssystem

- 1-fach Teleskopvollauszug, pyrolysefähig

Design

- Dunkles Türglas
- Digitaler Bedienring
- Garraum: Email anthrazit

Reinigung

- **Selbstreinigungs-Technik (Pyrolyse)**
- Reinigungsunterstützung (Programm)

Komfort

- **Home Connect**
- **TFT-Touchdisplay Pro**
- Bosch Assist
- **PerfectRoast Plus**
- **PerfectBake Plus**
- Schnellaufheizung
- Manueller Dampfstoß
- 3 unterschiedliche Dampfzugaben möglich: stark, mittel, gering
- Crisp Finish
- Backofenbeleuchtung abschaltbar, LED-Innenbeleuchtung
- Leeranzeige Wassertank
- Externe Dampferzeugung
- Kühlgebläse
- Klapptür mit Soft Close und Soft Open

Zubehör

- 1 x Backblech emailliert, 1 x Kombirost, 1 x Universalpfanne

Umwelt und Sicherheit

- Sehr geringe Türtemperatur
- 4-fache Türverglasung
- Kindersicherung, Türverriegelung bei Pyrolysebetrieb, Sicherheitsabschaltung, Restwärmeanzeige, Starttaste, Türkontaktschalter

Technische Info

- Länge des Anschlusskabels: 120 cm
- Nennspannung: 220 - 240 V
- Gesamtanschlusswert Elektro: 3,6 kW

Maße

- Gerätemaße (HxBxT): 595 x 594 x 548 mm
- Nischenmaße (HxBxT): 595 x 560 x 550 mm
- Maße und Einbauhinweise zu diesem Gerät gemäß technischer Zeichnung beachten

Sonderzubehör

- HEZ531010 Backblech, Keramik antihaft beschichtet
- HEZ629070 Air Fry Blech, emailliert, anthrazit
- HEZ631070 Backblech, emailliert, anthrazit
- HEZ635001 Grillset, Edelstahl

Weiteres Sonderzubehör inkl. Abbildungen und Preise finden Sie ab Seite 59.

¹ Anlauftermine sind vorläufig. Eine Lieferfähigkeit zu diesem Datum kann nicht zugesagt werden.

* Unverbindliche Preisempfehlung des Herstellers inkl. gesetzlicher MwSt.

Serie 8 Backöfen 60 cm mit Mikrowellen-Funktion



accent|line
carbon black

Lieferbar ab Q1/2023¹
UPE: 3.721,- €*
Serie | 8
HMG978NB1 carbon black

**Backofentyp und Heizart**

- **Backofen mit 22 Beheizungsarten:** 4D Heißluft, Ober-/Unterhitze, Umluftgrill, Großflächengrill, Kleinflächengrill, Pizzastufe, Unterhitze, Intensivhitze, Sanftgaren, Auftauen, Vorwärmen, Dörren, Warmhalten, Heißluft sanft, Ober-/Unterhitze sanft, Air Fry, Mikrowelle, 4D Heißluft + Mikrowelle, Ober-/Unterhitze + Mikrowelle, Großflächengrill + Mikrowelle, Kleinflächengrill + Mikrowelle, Umluftgrillen + Mikrowelle
- Max. Power: 800 W; 5 Mikrowellen-Leistungsstufen (90 W, 180 W, 360 W, 600 W, boost) mit Inverter (MW)
- Intelligente Inverter-Technologie: die Maximal-Leistung wird bei längerem Betrieb bis auf 600 W reguliert
- Temperaturregelung von 30°C - 300°C
- Garraumvolumen: 67 l

Zubehörträger / Auszugssystem

- 1-fach Teleskopvollauszug, pyrolysefähig

Design

- Dunkles Türglas
- Digitaler Bedienring
- Garraum: Email anthrazit

Reinigung

- **Selbstreinigungs-Technik (Pyrolyse)**
- Reinigungsunterstützung (Programm)

Komfort

- **Home Connect**
- **TFT-Touchdisplay Pro**
- Bosch Assist
- **PerfectRoast Plus**
- **PerfectBake Plus**
- Schnellaufheizung
- Crisp Finish
- Backofenbeleuchtung abschaltbar, LED-Innenbeleuchtung
- Kühlgebläse
- Klapptür mit Soft Close und Soft Open

Zubehör

- 1 x Backblech emailliert, 1 x Kombirost, 1 x Universalpfanne

Umwelt und Sicherheit

- Sehr geringe Türtemperatur
- 4-fache Türverglasung
- Kindersicherung, Türverriegelung bei Pyrolysebetrieb, Sicherheitsabschaltung, Restwärmanzeige, Starttaste, Türkontaktschalter

Technische Info

- Länge des Anschlusskabels: 120 cm
- Nennspannung: 220 - 240 V
- Gesamtanschlusswert Elektro: 3,6 kW

Maße

- Gerätemaße (HxBxT): 595 x 594 x 548 mm
- Nischenmaße (HxBxT): 595 x 560 x 550 mm
- Maße und Einbauhinweise zu diesem Gerät gemäß technischer Zeichnung beachten

Sonderzubehör

- HEZ531010 Backblech, Keramik antihhaft beschichtet
- HEZ629070 Air Fry Blech, emailliert, anthrazit
- HEZ631070 Backblech, emailliert, anthrazit
- HEZ635001 Grillset, Edelstahl

Weiteres Sonderzubehör inkl. Abbildungen und Preise finden Sie ab Seite 59.



accent|line
carbon black

Lieferbar ab Q1/2023¹
UPE: 3.231,- €*
Serie | 8
HMG976KB1 carbon black

**Backofentyp und Heizart**

- **Backofen mit 20 Beheizungsarten:** 4D Heißluft, Ober-/Unterhitze, Umluftgrill, Großflächengrill, Kleinflächengrill, Pizzastufe, Unterhitze, Sanftgaren, Auftauen, Vorwärmen, Warmhalten, Heißluft sanft, Ober-/Unterhitze sanft, Air Fry, Mikrowelle, 4D Heißluft + Mikrowelle, Ober-/Unterhitze + Mikrowelle, Großflächengrill + Mikrowelle, Kleinflächengrill + Mikrowelle, Umluftgrillen + Mikrowelle
- Max. Power: 800 W; 5 Mikrowellen-Leistungsstufen (90 W, 180 W, 360 W, 600 W, boost) mit Inverter (MW)
- Intelligente Inverter-Technologie: die Maximal-Leistung wird bei längerem Betrieb bis auf 600 W reguliert
- Temperaturregelung von 30°C - 300°C
- Garraumvolumen: 67 l

Zubehörträger / Auszugssystem

- 1-fach Teleskopvollauszug, pyrolysefähig

Design

- Dunkles Türglas
- Digitaler Bedienring
- Garraum: Email anthrazit

Reinigung

- **Selbstreinigungs-Technik (Pyrolyse)**
- Reinigungsunterstützung (Programm)

Komfort

- **Home Connect**
- **TFT-Touchdisplay Plus**
- Bosch Assist
- Schnellaufheizung
- Crisp Finish
- Backofenbeleuchtung abschaltbar, LED-Innenbeleuchtung
- Kühlgebläse
- Klapptür mit Soft Close und Soft Open

Zubehör

- 1 x Backblech emailliert, 1 x Kombirost, 1 x Universalpfanne

Umwelt und Sicherheit

- Sehr geringe Türtemperatur
- 4-fache Türverglasung
- Kindersicherung, Türverriegelung bei Pyrolysebetrieb, Sicherheitsabschaltung, Restwärmanzeige, Starttaste, Türkontaktschalter

Technische Info

- Länge des Anschlusskabels: 120 cm
- Nennspannung: 220 - 240 V
- Gesamtanschlusswert Elektro: 3,6 kW

Maße

- Gerätemaße (HxBxT): 595 x 594 x 548 mm
- Nischenmaße (HxBxT): 595 x 560 x 550 mm
- Maße und Einbauhinweise zu diesem Gerät gemäß technischer Zeichnung beachten

Sonderzubehör

- HEZ532010 Universalpfanne, Keramik antihhaft
- HEZ629070 Air Fry Blech, emailliert, anthrazit
- HEZ631070 Backblech, emailliert, anthrazit
- HEZ635001 Grillset, Edelstahl

Weiteres Sonderzubehör inkl. Abbildungen und Preise finden Sie ab Seite 59.

¹ Anlauftermine sind vorläufig. Eine Lieferfähigkeit zu diesem Datum kann nicht zugesagt werden.

* Unverbindliche Preisempfehlung des Herstellers inkl. gesetzlicher MwSt.

Serie 8 Backofen 60 cm mit Mikrowellen-Funktion

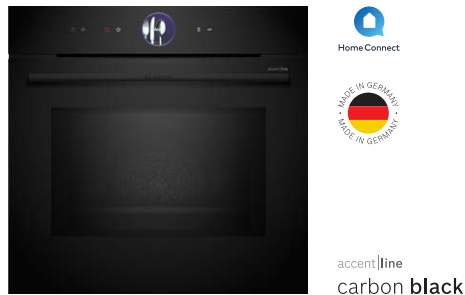

Lieferbar ab Q1/2023²
 UPE: 2.925,- €*
 Serie | 8
HMG936AB1 carbon black



Backofentyp und Heizart

- **Backofen mit 20 Beheizungsarten:** 4D Heißluft, Ober-/Unterhitze, Umluftgrill, Großflächengrill, Kleinflächengrill, Pizzastufe, Unterhitze, Sanftgaren, Auftauen, Vorwärmen, Warmhalten, Heißluft sanft, Ober-/Unterhitze sanft, Air Fry, Mikrowelle, 4D Heißluft + Mikrowelle, Ober-/Unterhitze + Mikrowelle, Großflächengrill + Mikrowelle, Kleinflächengrill + Mikrowelle, Umluftgrillen + Mikrowelle
- Max. Power: 800 W; 5 Mikrowellen-Leistungsstufen (90 W, 180 W, 360 W, 600 W, boost) mit Inverter (MW)
- Intelligente Inverter-Technologie: die Maximal-Leistung wird bei längerem Betrieb bis auf 600 W reguliert
- Temperaturregelung von 30 °C - 300 °C
- Garraumvolumen: 67 l

Zubehörträger / Auszugssystem

- 1-fach Teleskopvollauszug

Design

- Dunkles Türglas
- Digitaler Bedienring
- Garraum: Email anthrazit

Reinigung

- Eco Clean Direct: Rückwand
- Reinigungsunterstützung (Programm)

Komfort

- **Home Connect**
- **TFT-Touchdisplay Plus**
- Bosch Assist
- Schnellaufheizung
- Crisp Finish
- Backofenbeleuchtung abschaltbar, LED-Innenbeleuchtung
- Kühlgebläse
- Klapptür mit Soft Close und Soft Open

Zubehör

- 1 x Backblech emailliert, 1 x Kombirost, 1 x Universalpfanne

Umwelt und Sicherheit

- Geringe Türtemperatur, 3-fache Türverglasung
- Kindersicherung, Sicherheitsabschaltung, Restwärmeanzeige, Starttaste, Türkontaktschalter

Technische Info

- Länge des Anschlusskabels: 120 cm
- Nennspannung: 220 - 240 V
- Gesamtanschlusswert Elektro: 3,6 kW

Maße

- Gerätemaße (HxBxT): 595 x 594 x 548 mm
- Nischenmaße (HxBxT): 595 x 560 x 550 mm
- Maße und Einbauhinweise zu diesem Gerät gemäß technischer Zeichnung beachten

Sonderzubehör

- HEZ531010 Backblech, Keramik antihaf beschichtet
- HEZ629070 Air Fry Blech, emailliert, anthrazit
- HEZ631070 Backblech, emailliert, anthrazit
- HEZ635001 Grillset, Edelstahl

Weiteres Sonderzubehör inkl. Abbildungen und Preise finden Sie ab Seite 59.

Serie 8 Backofen 60 cm mit Dampf-Funktion und Festwasseranschluss



Lieferbar ab Q1/2023²
 UPE: 4.811,- €*
 Serie | 8
HSG958ED1 carbon black
 mit Festwasseranschluss und Kamera inklusive Bräunungssensor



Backofentyp und Heizart

- **Backofen mit 24 Beheizungsarten:** 4D Heißluft, Ober-/Unterhitze, Umluftgrill, Großflächengrill, Kleinflächengrill, Pizzastufe, Unterhitze, Intensivhitze, Sanftgaren, Vorwärmen, Dörren, Warmhalten, Heißluft sanft, Ober-/Unterhitze sanft, Air Fry, Dampfgraren, Regenerieren, Gären mit Dampf, Auftauen, Sous-vide-Garen, Umluftgrill + Dampf, Wärmen + Dampf, 4D Heißluft + Dampf, Ober-/Unterhitze + Dampf
- Temperaturregelung von 30 °C - 250 °C
- **Dampf-Funktion Plus**
- **Garraumvolumen: 71 l**

Zubehörträger / Auszugssystem

- 1-fach Teleskopvollauszug, ebenenunabhängig, mit Stopp-Funktion

Design

- Dunkles Türglas
- Digitaler Bedienring
- Garraum: Email anthrazit

Reinigung

- Eco Clean Direct Plus: Decke, Rückwand, Seitenwände
- Eco Clean-Programm, Reinigungsunterstützung (Programm)

Komfort

- **Festwasseranschluss**
- **Kamera mit Bräunungssensor**
- **Home Connect**
- **TFT-Touchdisplay Pro**
- Bosch Assist
- **PerfectRoast Plus, PerfectBake Plus**
- Schnellaufheizung
- Manueller Dampfstoß
- 3 unterschiedliche Dampfzugaben möglich: stark, mittel, gering
- Backofenbeleuchtung abschaltbar, LED-Innenbeleuchtung
- Dual LED Beleuchtung
- Externe Dampferzeugung
- Kühlgebläse
- Klapptür mit Soft Close und Soft Open

Zubehör

- 1 x Backblech emailliert, 1 x Dampfbehälter, gelocht, Größe M, 1 x Dampfbehälter, gelocht, Größe XL, 1 x Dampfbehälter, ungelocht, Größe M, 1 x Rost, 1 x Schwamm, 1 x Universalpfanne

Umwelt und Sicherheit

- Geringe Türtemperatur, 3-fache Türverglasung
- Kindersicherung, Sicherheitsabschaltung, Restwärmeanzeige, Starttaste, Türkontaktschalter

Technische Info

- Länge des Anschlusskabels: 120 cm
- Nutzbare Länge des Wasserschlauchs: 700 mm
- Nennspannung: 220 - 240 V
- Gesamtanschlusswert Elektro: 3,6 kW
- Energieeffizienzklasse (gem. EU Nr. 65/2014): A+¹
- Zahl der Garräume: 1 Wärmequelle: elektrisch

Maße

- Gerätemaße (HxBxT): 595 x 594 x 548 mm
- Nischenmaße (HxBxT): 595 x 560 x 550 mm
- Maße und Einbauhinweise zu diesem Gerät gemäß technischer Zeichnung beachten

Sonderzubehör

- HEZ629070 Air Fry Blech, emailliert, anthrazit
- HEZ631070 Backblech, emailliert, anthrazit
- HEZ635001 Grillset, Edelstahl
- HEZ638D00 1-fach Teleskopvollauszug, ebenenunabhängig/dampffähig
- HEZ66D52 2 Dampfbehälter (gelocht/ungelocht) Size M

Weiteres Sonderzubehör inkl. Abbildungen und Preise finden Sie ab Seite 59.

¹ Auf einer Energieeffizienzskala von A+++ bis D.

² Anlauftermine sind vorläufig. Eine Lieferfähigkeit zu diesem Datum kann nicht zugesagt werden.

* Unverbindliche Preisempfehlung des Herstellers inkl. gesetzlicher MwSt.

Serie 8 Backöfen 60 cm mit Dampf-Funktion und Festwasseranschluss



Lieferbar ab Q1/2023²
UPE: 3.917,- €*

Serie | 8
HSG958DD1 carbon black
mit Festwasseranschluss



Backofentyp und Heizart

- **Backöfen mit 24 Beheizungsarten:** 4D Heißluft, Ober-/Unterhitze, Umluftgrill, Großflächengrill, Kleinflächengrill, Pizzastufe, Unterhitze, Intensivhitze, Sanftgaren, Vorwärmen, Dörren, Warmhalten, Heißluft sanft, Ober-/Unterhitze sanft, Air Fry, Dampfgaren, Regenerieren, Gären mit Dampf, Auftauen, Sous-vide-Garen, Umluftgrill + Dampf, Wärmen + Dampf, 4D Heißluft + Dampf, Ober-/Unterhitze + Dampf
- Temperaturregelung von 30°C-250°C
- **Dampf-Funktion Plus**
- **Garraumvolumen: 71 l**

Zubehörträger / Auszugssystem

- 1-fach Teleskopvollauszug, ebenenunabhängig, mit Stopp-Funktion

Design

- Dunkles Türglas
- Digitaler Bedienring
- Garraum: Email anthrazit

Reinigung

- Eco Clean Direct Plus: Decke, Rückwand, Seitenwände (Programm)
- Eco Clean-Programm, Reinigungsunterstützung (Programm)

Komfort

- **Festwasseranschluss**
- **Home Connect**
- **TFT-Touchdisplay Pro**
- Bosch Assist
- **PerfectRoast Plus**
- **PerfectBake Plus**
- Schnellaufheizung
- Manueller Dampfstoß
- 3 unterschiedliche Dampfzugaben möglich: stark, mittel, gering
- Backofenbeleuchtung abschaltbar, LED-Innenbeleuchtung
- Externe Dampferzeugung
- Kühlgebläse
- Klapptür mit Soft Close und Soft Open

Zubehör

- 1 x Backblech emailliert, 1 x Dampfbehälter, gelocht, Größe M, 1 x Dampfbehälter, gelocht, Größe XL, 1 x Dampfbehälter, ungelocht, Größe M, 1 x Rost, 1 x Schwamm, 1 x Universalpfanne

Umwelt und Sicherheit

- Geringe Türtemperatur
- 3-fache Türverglasung
- Türverriegelung mechanisch, Kindersicherung, Sicherheitsabschaltung, Restwärmeanzeige, Starttaste, Türkontaktschalter

Technische Info

- Länge des Anschlusskabels: 120 cm
- Nutzbare Länge des Wasserschlauchs: 700 mm
- Nennspannung: 220 - 240 V
- Gesamtanschlusswert Elektro: 3,6 kW
- Energieeffizienzklasse (gem. EU Nr. 65/2014): A¹
- Zahl der Garräume: 1 Wärmequelle: elektrisch

Maße

- Gerätemaße (HxBxT): 595 x 594 x 548 mm
- Nischenmaße (HxBxT): 595 x 560 x 550 mm
- Maße und Einbauhinweise zu diesem Gerät gemäß technischer Zeichnung beachten

Sonderzubehör

- HEZ538000 1-fach Teleskopvollauszug, ebenenunabhängig
- HEZ629070 Air Fry Blech, emailliert, anthrazit
- HEZ631070 Backblech, emailliert, anthrazit
- HEZ635001 Grillset, Edelstahl
- HEZ638070 1-fach Teleskopvollauszug, ebenenunabhängig/pyrolysefähig

Weiteres Sonderzubehör inkl. Abbildungen und Preise finden Sie ab Seite 59.

Serie 8 Backöfen 60 cm mit Dampf-Funktion



Lieferbar ab Q1/2023²
UPE: 3.524,- €*

Serie | 8
HSG958DB1 carbon black



Backofentyp und Heizart

- **Backöfen mit 24 Beheizungsarten:** 4D Heißluft, Ober-/Unterhitze, Umluftgrill, Großflächengrill, Kleinflächengrill, Pizzastufe, Unterhitze, Intensivhitze, Sanftgaren, Vorwärmen, Dörren, Warmhalten, Heißluft sanft, Ober-/Unterhitze sanft, Air Fry, Dampfgaren, Regenerieren, Gären mit Dampf, Auftauen, Sous-vide-Garen, Umluftgrill + Dampf, Wärmen + Dampf, 4D Heißluft + Dampf, Ober-/Unterhitze + Dampf
- Temperaturregelung von 30°C-250°C
- **Dampf-Funktion Plus**
- **Garraumvolumen: 71 l**

Zubehörträger / Auszugssystem

- 1-fach Teleskopvollauszug, ebenenunabhängig, mit Stopp-Funktion

Design

- Dunkles Türglas
- Digitaler Bedienring
- Garraum: Email anthrazit

Reinigung

- Eco Clean Direct Plus: Decke, Rückwand, Seitenwände
- Eco Clean-Programm, Reinigungsunterstützung (Programm)

Komfort

- **Home Connect**
- **TFT-Touchdisplay Pro**
- Bosch Assist
- **PerfectRoast Plus**
- **PerfectBake Plus**
- Schnellaufheizung
- Manueller Dampfstoß
- 3 unterschiedliche Dampfzugaben möglich: stark, mittel, gering
- Backofenbeleuchtung abschaltbar, LED-Innenbeleuchtung
- Leeranzeige Wassertank
- Externe Dampferzeugung
- Kühlgebläse
- Klapptür mit Soft Close und Soft Open

Zubehör

- 1 x Backblech emailliert, 1 x Dampfbehälter, gelocht, Größe M, 1 x Dampfbehälter, gelocht, Größe XL, 1 x Dampfbehälter, ungelocht, Größe M, 1 x Rost, 1 x Schwamm, 1 x Universalpfanne

Umwelt und Sicherheit

- Geringe Türtemperatur
- 3-fache Türverglasung
- Kindersicherung, Sicherheitsabschaltung, Restwärmeanzeige, Starttaste, Türkontaktschalter

Technische Info

- Länge des Anschlusskabels: 120 cm
- Nennspannung: 220 - 240 V
- Gesamtanschlusswert Elektro: 3,6 kW
- Energieeffizienzklasse (gem. EU Nr. 65/2014): A¹
- Zahl der Garräume: 1 Wärmequelle: elektrisch

Maße

- Gerätemaße (HxBxT): 595 x 594 x 548 mm
- Nischenmaße (HxBxT): 595 x 560 x 550 mm
- Maße und Einbauhinweise zu diesem Gerät gemäß technischer Zeichnung beachten

Sonderzubehör

- HEZ629070 Air Fry Blech, emailliert, anthrazit
- HEZ631070 Backblech, emailliert, anthrazit
- HEZ635001 Grillset, Edelstahl
- HEZ638D00 1-fach Teleskopvollauszug, ebenenunabhängig/dampffähig
- HEZ66D52 2 Dampfbehälter (gelocht/ungelocht) Size M

Weiteres Sonderzubehör inkl. Abbildungen und Preise finden Sie ab Seite 59.

¹ Auf einer Energieeffizienzskala von A+++ bis D.

² Anlauftermine sind vorläufig. Eine Lieferfähigkeit zu diesem Datum kann nicht zugesagt werden.

* Unverbindliche Preisempfehlung des Herstellers inkl. gesetzlicher MwSt.

Serie 8 Backöfen 60 cm mit Dampf-Funktion



Lieferbar ab Q1/2023²
UPE: 3.360,- €*
Serie | 8
HSG936DB1 carbon black

A+



Lieferbar ab Q1/2023²
UPE: 3.077,- €*
Serie | 8
HSG936AB1 carbon black

A+



Backofentyp und Heizart

- **Backofen mit 22 Beheizungsarten:** 4D Heißluft, Ober-/Unterhitze, Umluftgrill, Großflächengrill, Kleinflächengrill, Pizzastufe, Unterhitze, Sanftgaren, Vorwärmen, Warmhalten, Heißluft sanft, Ober-/Unterhitze sanft, Air Fry, Dampfgaren, Regenerieren, Gären mit Dampf, Auftauen, Sous-vide-Garen, Umluftgrill + Dampf, Wärmen + Dampf, 4D Heißluft + Dampf, Ober-/Unterhitze + Dampf
- Temperaturregelung von 30 °C - 250 °C
- **Dampf-Funktion Plus**
- **Garraumvolumen: 71 l**

Zubehörträger / Auszugssystem

- 1-fach Teleskopvollauszug, ebenenunabhängig, mit Stopp-Funktion

Design

- Dunkles Türglas
- Digitaler Bedienring
- Garraum: Email anthrazit

Reinigung

- Eco Clean Direct: Rückwand
- Reinigungsunterstützung (Programm)

Komfort

- **Home Connect**
- **TFT-Touchdisplay Plus**
- Bosch Assist
- **PerfectRoast Plus**
- **PerfectBake Plus**
- Schnellaufheizung
- Manueller Dampfstoß
- 3 unterschiedliche Dampfzugaben möglich: stark, mittel, gering
- Backofenbeleuchtung abschaltbar, LED-Innenbeleuchtung
- Leeranzeige Wassertank
- Externe Dampferzeugung
- Kühlgebläse
- Klapptür mit Soft Close und Soft Open

Zubehör

- 1 x Backblech emailliert, 1 x Dampfbehälter, gelocht, Größe M, 1 x Dampfbehälter, gelocht, Größe XL, 1 x Dampfbehälter, ungelocht, Größe M, 1 x Rost, 1 x Schwamm, 1 x Universalpfanne

Umwelt und Sicherheit

- Geringe Türtemperatur
- 3-fache Türverglasung
- Kindersicherung, Sicherheitsabschaltung, Restwärmeanzeige, Starttaste, Türkontaktschalter

Technische Info

- Länge des Anschlusskabels: 120 cm
- Nennspannung: 220 - 240 V
- Gesamtanschlusswert Elektro: 3,6 kW
- Energieeffizienzklasse (gem. EU Nr. 65/2014): A+¹
- Zahl der Garräume: 1 Wärmequelle: elektrisch

Maße

- Gerätemaße (HxBxT): 595 x 594 x 548 mm
- Nischenmaße (HxBxT): 595 x 560 x 550 mm
- Maße und Einbauhinweise zu diesem Gerät gemäß technischer Zeichnung beachten

Sonderzubehör

- HEZ629070 Air Fry Blech, emailliert, anthrazit
- HEZ631070 Backblech, emailliert, anthrazit
- HEZ635001 Grillset, Edelstahl
- HEZ638D00 1-fach Teleskopvollauszug, ebenenunabhängig/dampffähig
- HEZ66D52 2 Dampfbehälter (gelocht/ungelocht) Size M

Weiteres Sonderzubehör inkl. Abbildungen und Preise finden Sie ab Seite 59.

Backofentyp und Heizart

- **Backofen mit 22 Beheizungsarten:** 4D Heißluft, Ober-/Unterhitze, Umluftgrill, Großflächengrill, Kleinflächengrill, Pizzastufe, Unterhitze, Sanftgaren, Vorwärmen, Warmhalten, Heißluft sanft, Ober-/Unterhitze sanft, Air Fry, Dampfgaren, Regenerieren, Gären mit Dampf, Auftauen, Sous-vide-Garen, Umluftgrill + Dampf, Wärmen + Dampf, 4D Heißluft + Dampf, Ober-/Unterhitze + Dampf
- Temperaturregelung von 30 °C - 250 °C
- **Dampf-Funktion Plus**
- **Garraumvolumen: 71 l**

Zubehörträger / Auszugssystem

- 1-fach Teleskopvollauszug, ebenenunabhängig, mit Stopp-Funktion

Design

- Dunkles Türglas
- Digitaler Bedienring
- Garraum: Email anthrazit

Reinigung

- Eco Clean Direct: Rückwand
- Reinigungsunterstützung (Programm)

Komfort

- **Home Connect**
- **TFT-Touchdisplay Plus**
- Bosch Assist
- Schnellaufheizung
- Manueller Dampfstoß
- 3 unterschiedliche Dampfzugaben möglich: stark, mittel, gering
- Backofenbeleuchtung abschaltbar, LED-Innenbeleuchtung
- Leeranzeige Wassertank
- Externe Dampferzeugung
- Kühlgebläse
- Klapptür mit Soft Close und Soft Open

Zubehör

- 1 x Backblech emailliert, 1 x Dampfbehälter, gelocht, Größe M, 1 x Dampfbehälter, gelocht, Größe XL, 1 x Dampfbehälter, ungelocht, Größe M, 1 x Rost, 1 x Schwamm, 1 x Universalpfanne

Umwelt und Sicherheit

- Geringe Türtemperatur
- 3-fache Türverglasung
- Kindersicherung, Sicherheitsabschaltung, Restwärmeanzeige, Starttaste, Türkontaktschalter

Technische Info

- Länge des Anschlusskabels: 120 cm
- Nennspannung: 220 - 240 V
- Gesamtanschlusswert Elektro: 3,6 kW
- Energieeffizienzklasse (gem. EU Nr. 65/2014): A+¹
- Zahl der Garräume: 1 Wärmequelle: elektrisch

Maße

- Gerätemaße (HxBxT): 595 x 594 x 548 mm
- Nischenmaße (HxBxT): 595 x 560 x 550 mm
- Maße und Einbauhinweise zu diesem Gerät gemäß technischer Zeichnung beachten

Sonderzubehör

- HEZ629070 Air Fry Blech, emailliert, anthrazit
- HEZ631070 Backblech, emailliert, anthrazit
- HEZ635001 Grillset, Edelstahl
- HEZ638D00 1-fach Teleskopvollauszug, ebenenunabhängig/dampffähig
- HEZ66D52 2 Dampfbehälter (gelocht/ungelocht) Size M

Weiteres Sonderzubehör inkl. Abbildungen und Preise finden Sie ab Seite 59.

¹ Auf einer Energieeffizienzskala von A+++ bis D.

² Anlauftermine sind vorläufig. Eine Lieferfähigkeit zu diesem Datum kann nicht zugesagt werden.

* Unverbindliche Preisempfehlung des Herstellers inkl. gesetzlicher MwSt.

Serie 8 Backöfen 60 cm mit Dampfstoß-Funktion



Lieferbar ab Q1/2023²
UPE: 3.333,- €*

Serie | 8
HRG978NB1 carbon black

**Backofentyp und Heizart**

- **Backofen mit 22 Beheizungsarten:** 4D Heißluft, Ober-/Unterhitze, Umluftgrill, Großflächengrill, Kleinflächengrill, Pizzastufe, Unterhitze, Intensivhitze, Sanftgaren, Auftauen, Vorwärmen, Dörren, Warmhalten, Heißluft sanft, Ober-/Unterhitze sanft, Air Fry, Regenerieren, Gären mit Dampf, Umluftgrill + Dampf, Wärmen + Dampf, 4D Heißluft + Dampf, Ober-/Unterhitze + Dampf
- Temperaturregelung von 30°C-300°C
- **Garraumvolumen: 71 l**

Zubehörträger / Auszugssystem

- 1-fach Teleskopvollauszug, ebenenunabhängig, pyrolysefähig, mit Stopp-Funktion

Design

- Dunkles Türglas
- Digitaler Bedienring
- Garraum: Email anthrazit

Reinigung

- **Selbstreinigungs-Technik (Pyrolyse)**
- Reinigungsunterstützung (Programm)

Komfort

- **Home Connect**
- **TFT-Touchdisplay Pro**
- Bosch Assist
- **PerfectRoast Plus**
- **PerfectBake Plus**
- Schnelllaufheizung
- Manueller Dampfstoß
- 3 unterschiedliche Dampfzugaben möglich: stark, mittel, gering
- Crisp Finish
- Backofenbeleuchtung abschaltbar, LED-Innenbeleuchtung
- Leeranzeige Wassertank
- Externe Dampferzeugung
- Kühlgebläse
- Klapptür mit Soft Close und Soft Open

Zubehör

- 1 x Backblech emailliert, 1 x Kombirost, 1 x Universalpfanne

Umwelt und Sicherheit

- Sehr geringe Türtemperatur
- Niedrige Türtemperatur während der pyrolytischen Reinigung
- 4-fache Türverglasung
- Türverriegelung mechanisch, Kindersicherung, Türverriegelung bei Pyrolysebetrieb, Sicherheitsabschaltung, Restwärmeanzeige, Starttaste, Türkontaktschalter

Technische Info

- Länge des Anschlusskabels: 120 cm
- Nennspannung: 220 - 240 V
- Gesamtanschlusswert Elektro: 3,6 kW
- Energieeffizienzklasse (gem. EU Nr. 65/2014): A+¹
- Zahl der Garräume: 1 Wärmequelle: elektrisch

Maße

- Gerätemaße (HxBxT): 595 x 594 x 548 mm
- Nischenmaße (HxBxT): 595 x 560 x 550 mm
- Maße und Einbauhinweise zu diesem Gerät gemäß technischer Zeichnung beachten

Sonderzubehör

- HEZ538000 1-fach Teleskopvollauszug, ebenenunabhängig
- HEZ629070 Air Fry Blech, emailliert, anthrazit
- HEZ631070 Backblech, emailliert, anthrazit
- HEZ635001 Grillset, Edelstahl
- HEZ638070 1-fach Teleskopvollauszug, ebenenunabhängig/pyrolysefähig

Weiteres Sonderzubehör inkl. Abbildungen und Preise finden Sie ab Seite 59.



Lieferbar ab Q1/2023²
UPE: 3.311,- €*

Serie | 8
HRG976NB1 carbon black

**Backofentyp und Heizart**

- **Backofen mit 20 Beheizungsarten:** 4D Heißluft, Ober-/Unterhitze, Umluftgrill, Großflächengrill, Kleinflächengrill, Pizzastufe, Unterhitze, Sanftgaren, Auftauen, Vorwärmen, Warmhalten, Heißluft sanft, Ober-/Unterhitze sanft, Air Fry, Regenerieren, Gären mit Dampf, Umluftgrill + Dampf, Wärmen + Dampf, 4D Heißluft + Dampf, Ober-/Unterhitze + Dampf
- Temperaturregelung von 30°C-300°C
- **Garraumvolumen: 71 l**

Zubehörträger / Auszugssystem

- 1-fach Teleskopvollauszug, ebenenunabhängig, pyrolysefähig, mit Stopp-Funktion

Design

- Dunkles Türglas
- Digitaler Bedienring
- Garraum: Email anthrazit

Reinigung

- **Selbstreinigungs-Technik (Pyrolyse)**
- Reinigungsunterstützung (Programm)

Komfort

- **Home Connect**
- **TFT-Touchdisplay Plus**
- Bosch Assist
- **PerfectRoast Plus**
- **PerfectBake Plus**
- Schnelllaufheizung
- Manueller Dampfstoß
- 3 unterschiedliche Dampfzugaben möglich: stark, mittel, gering
- Crisp Finish
- Backofenbeleuchtung abschaltbar, LED-Innenbeleuchtung
- Leeranzeige Wassertank
- Externe Dampferzeugung
- Kühlgebläse
- Klapptür mit Soft Close und Soft Open

Zubehör

- 1 x Backblech emailliert, 1 x Kombirost, 1 x Universalpfanne

Umwelt und Sicherheit

- Sehr geringe Türtemperatur
- Niedrige Türtemperatur während der pyrolytischen Reinigung
- 4-fache Türverglasung
- Türverriegelung mechanisch, Kindersicherung, Türverriegelung bei Pyrolysebetrieb, Sicherheitsabschaltung, Restwärmeanzeige, Starttaste, Türkontaktschalter

Technische Info

- Länge des Anschlusskabels: 120 cm
- Nennspannung: 220 - 240 V
- Gesamtanschlusswert Elektro: 3,6 kW
- Energieeffizienzklasse (gem. EU Nr. 65/2014): A+¹
- Zahl der Garräume: 1 Wärmequelle: elektrisch

Maße

- Gerätemaße (HxBxT): 595 x 594 x 548 mm
- Nischenmaße (HxBxT): 595 x 560 x 550 mm
- Maße und Einbauhinweise zu diesem Gerät gemäß technischer Zeichnung beachten

Sonderzubehör

- HEZ538000 1-fach Teleskopvollauszug, ebenenunabhängig
- HEZ629070 Air Fry Blech, emailliert, anthrazit
- HEZ631070 Backblech, emailliert, anthrazit
- HEZ635001 Grillset, Edelstahl
- HEZ638070 1-fach Teleskopvollauszug, ebenenunabhängig/pyrolysefähig

Weiteres Sonderzubehör inkl. Abbildungen und Preise finden Sie ab Seite 59.

¹ Auf einer Energieeffizienzklassen-Skala von A+++ bis D.

² Anlauftermine sind vorläufig. Eine Lieferfähigkeit zu diesem Datum kann nicht zugesagt werden.

* Unverbindliche Preisempfehlung des Herstellers inkl. gesetzlicher MwSt.

Serie 8 Backöfen 60 cm, konventionell



accent|line
carbon black

Lieferbar ab Q1/2023²
UPE: 2.793,- €*

Serie | 8
HBG978NB1 carbon black



accent|line
carbon black

Lieferbar ab Q1/2023²
UPE: 2.586,- €*

Serie | 8
HBG976MB1 carbon black



Backofentyp und Heizart

- **Backofen mit 14 Beheizungsarten:** 4D Heißluft, Ober-/Unterhitze, Umluftgrill, Großflächengrill, Kleinflächengrill, Pizzastufe, Unterhitze, Sanftgaren, Auftauen, Vorwärmen, Warmhalten, Heißluft sanft, Ober-/Unterhitze sanft, Air Fry
- Temperaturregelung von 30 °C - 300 °C
- **Garraumvolumen: 71 l**

Zubehörträger / Auszugssystem

- 1-fach Teleskopvollauszug, ebenenunabhängig, pyrolysefähig, mit Stopp-Funktion

Design

- Dunkles Türglas
- Digitaler Bedienring
- Garraum: Email anthrazit

Reinigung

- **Selbstreinigungs-Technik (Pyrolyse)**
- Reinigungsunterstützung (Programm)

Komfort

- **Home Connect**
- **TFT-Touchdisplay Pro**
- Bosch Assist
- **PerfectRoast Plus**
- **PerfectBake Plus**
- Schnellaufheizung
- Crisp Finish
- Backofenbeleuchtung abschaltbar, LED-Innenbeleuchtung
- Kühlgebläse
- Klapptür mit Soft Close und Soft Open

Zubehör

- 1 x Backblech emailliert, 1 x Kombirost, 1 x Universalpfanne

Umwelt und Sicherheit

- Sehr geringe Türtemperatur
- Niedrige Türtemperatur während der pyrolytischen Reinigung
- 4-fache Türverglasung
- Kindersicherung, Türverriegelung bei Pyrolysebetrieb, Sicherheitsabschaltung, Restwärmeanzeige, Starttaste, Türkontaktschalter

Technische Info

- Länge des Anschlusskabels: 120 cm
- Nennspannung: 220 - 240 V
- Gesamtanschlusswert Elektro: 3,6 kW
- Energieeffizienzklasse (gem. EU Nr. 65/2014): A¹
- Zahl der Garräume: 1 Wärmequelle: elektrisch

Maße

- Gerätemaße (HxBxT): 595 x 594 x 548 mm
- Nischenmaße (HxBxT): 595 x 560 x 550 mm
- Maße und Einbauhinweise zu diesem Gerät gemäß technischer Zeichnung beachten

Sonderzubehör

- HEZ538000 1-fach Teleskopvollauszug, ebenenunabhängig
- HEZ629070 Air Fry Blech, emailliert, anthrazit
- HEZ631070 Backblech, emailliert, anthrazit
- HEZ635001 Grillset, Edelstahl
- HEZ638070 1-fach Teleskopvollauszug, ebenenunabhängig/pyrolysefähig

Weiteres Sonderzubehör inkl. Abbildungen und Preise finden Sie ab Seite 59.

Backofentyp und Heizart

- **Backofen mit 14 Beheizungsarten:** 4D Heißluft, Ober-/Unterhitze, Umluftgrill, Großflächengrill, Kleinflächengrill, Pizzastufe, Unterhitze, Sanftgaren, Auftauen, Vorwärmen, Warmhalten, Heißluft sanft, Ober-/Unterhitze sanft, Air Fry
- Temperaturregelung von 30 °C - 300 °C
- **Garraumvolumen: 71 l**

Zubehörträger / Auszugssystem

- 1-fach Teleskopvollauszug, ebenenunabhängig, pyrolysefähig, mit Stopp-Funktion

Design

- Dunkles Türglas
- Digitaler Bedienring
- Garraum: Email anthrazit

Reinigung

- **Selbstreinigungs-Technik (Pyrolyse)**
- Reinigungsunterstützung (Programm)

Komfort

- **Home Connect**
- **TFT-Touchdisplay Plus**
- Bosch Assist
- **PerfectRoast Plus**
- Schnellaufheizung
- Backofenbeleuchtung abschaltbar, LED-Innenbeleuchtung
- Kühlgebläse
- Klapptür mit Soft Close und Soft Open

Zubehör

- 1 x Backblech emailliert, 1 x Kombirost, 1 x Universalpfanne

Umwelt und Sicherheit

- Sehr geringe Türtemperatur
- Niedrige Türtemperatur während der pyrolytischen Reinigung
- 4-fache Türverglasung
- Kindersicherung, Türverriegelung bei Pyrolysebetrieb, Sicherheitsabschaltung, Restwärmeanzeige, Starttaste, Türkontaktschalter

Technische Info

- Länge des Anschlusskabels: 120 cm
- Nennspannung: 220 - 240 V
- Gesamtanschlusswert Elektro: 3,6 kW
- Energieeffizienzklasse (gem. EU Nr. 65/2014): A¹
- Zahl der Garräume: 1 Wärmequelle: elektrisch

Maße

- Gerätemaße (HxBxT): 595 x 594 x 548 mm
- Nischenmaße (HxBxT): 595 x 560 x 550 mm
- Maße und Einbauhinweise zu diesem Gerät gemäß technischer Zeichnung beachten

Sonderzubehör

- HEZ538000 1-fach Teleskopvollauszug, ebenenunabhängig
- HEZ629070 Air Fry Blech, emailliert, anthrazit
- HEZ631070 Backblech, emailliert, anthrazit
- HEZ635001 Grillset, Edelstahl
- HEZ638070 1-fach Teleskopvollauszug, ebenenunabhängig/pyrolysefähig

Weiteres Sonderzubehör inkl. Abbildungen und Preise finden Sie ab Seite 59.

¹ Auf einer Energieeffizienzskala von A+++ bis D.

² Anlauftermine sind vorläufig. Eine Lieferfähigkeit zu diesem Datum kann nicht zugesagt werden.

* Unverbindliche Preisempfehlung des Herstellers inkl. gesetzlicher MwSt.

Serie 8 Backöfen 60 cm, konventionell



accent|line
carbon black

Lieferbar ab Q1/2023²
UPE: 2.084,- €*

Serie | 8
HBG936CB1 carbon black

**Backofentyp und Heizart**

- **Backofen mit 14 Beheizungsarten:** 4D Heißluft, Ober-/Unterhitze, Umluftgrill, Großflächengrill, Kleinflächengrill, Pizzastufe, Unterhitze, Sanftgaren, Auftauen, Vorwärmen, Warmhalten, Heißluft sanft, Ober-/Unterhitze sanft, Air Fry
- Temperaturregelung von 30°C - 300°C
- **Garraumvolumen: 71 l**

Zubehörträger / Auszugssystem

- 1-fach Teleskopvollauszug, ebenenunabhängig, mit Stopp-Funktion

Design

- Dunkles Türglas
- Digitaler Bedienring
- Garraum: Email anthrazit

Reinigung

- Eco Clean Direct: Rückwand
- Reinigungsunterstützung (Programm)

Komfort

- **Home Connect**
- **TFT-Touchdisplay Plus**
- Bosch Assist
- **PerfectRoast Plus**
- Schnellaufheizung
- Backofenbeleuchtung abschaltbar, LED-Innenbeleuchtung
- Kühlgebläse
- Klapptür mit Soft Close und Soft Open

Zubehör

- 1 x Backblech emailliert, 1 x Kombirost, 1 x Universalpfanne

Umwelt und Sicherheit

- Geringe Türtemperatur
- 3-fache Türverglasung
- Kindersicherung, Sicherheitsabschaltung, Restwärmeanzeige, Starttaste, Türkontaktschalter

Technische Info

- Länge des Anschlusskabels: 120 cm
- Nennspannung: 220 - 240 V
- Gesamtanschlusswert Elektro: 3,6 kW
- Energieeffizienzklasse (gem. EU Nr. 65/2014): A+¹
- Zahl der Garräume: 1 Wärmequelle: elektrisch

Maße

- Gerätemaße (HxBxT): 595 x 594 x 548 mm
- Nischenmaße (HxBxT): 595 x 560 x 550 mm
- Maße und Einbauhinweise zu diesem Gerät gemäß technischer Zeichnung beachten

Sonderzubehör

- HEZ538000 1-fach Teleskopvollauszug, ebenenunabhängig
- HEZ629070 Air Fry Blech, emailliert, anthrazit
- HEZ631070 Backblech, emailliert, anthrazit
- HEZ635001 Grillset, Edelstahl
- HEZ638000 1-fach Teleskopvollauszug, ebenenunabhängig

Weiteres Sonderzubehör inkl. Abbildungen und Preise finden Sie ab Seite 59.



accent|line
carbon black

Lieferbar ab Q1/2023²
UPE: 2.324,- €*

Serie | 8
HBG974LB1 carbon black

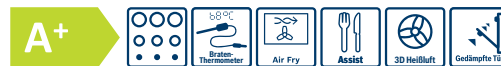
**Backofentyp und Heizart**

- **Backofen mit 14 Beheizungsarten:** 3D Heißluft, Ober-/Unterhitze, Umluftgrill, Großflächengrill, Kleinflächengrill, Pizzastufe, Unterhitze, Sanftgaren, Auftauen, Vorwärmen, Warmhalten, Heißluft sanft, Ober-/Unterhitze sanft, Air Fry
- Temperaturregelung von 30°C - 300°C
- **Garraumvolumen: 71 l**

Zubehörträger / Auszugssystem

- 1-fach Teleskopvollauszug, ebenenunabhängig, pyrolysefähig, mit Stopp-Funktion

Design

- Dunkles Türglas
- Digitaler Bedienring
- Garraum: Email anthrazit

Reinigung

- **Selbstreinigungs-Technik (Pyrolyse)**
- Reinigungsunterstützung (Programm)

Komfort

- **Home Connect**
- **TFT-Touchdisplay**
- Bosch Assist
- Braten-Thermometer
- Schnellaufheizung
- Backofenbeleuchtung abschaltbar, Halogen-Innenbeleuchtung
- Kühlgebläse
- Klapptür mit Soft Close und Soft Open

Zubehör

- 1 x Backblech emailliert, 1 x Kombirost, 1 x Universalpfanne

Umwelt und Sicherheit

- Sehr geringe Türtemperatur
- Niedrige Türtemperatur während der pyrolytischen Reinigung
- 4-fache Türverglasung
- Kindersicherung, Türverriegelung bei Pyrolysebetrieb, Sicherheitsabschaltung, Restwärmeanzeige, Starttaste, Türkontaktschalter

Technische Info

- Länge des Anschlusskabels: 120 cm
- Nennspannung: 220 - 240 V
- Gesamtanschlusswert Elektro: 3,6 kW
- Energieeffizienzklasse (gem. EU Nr. 65/2014): A+¹
- Zahl der Garräume: 1 Wärmequelle: elektrisch

Maße

- Gerätemaße (HxBxT): 595 x 594 x 548 mm
- Nischenmaße (HxBxT): 595 x 560 x 550 mm
- Maße und Einbauhinweise zu diesem Gerät gemäß technischer Zeichnung beachten

Sonderzubehör

- HEZ538000 1-fach Teleskopvollauszug, ebenenunabhängig
- HEZ629070 Air Fry Blech, emailliert, anthrazit
- HEZ631070 Backblech, emailliert, anthrazit
- HEZ635001 Grillset, Edelstahl
- HEZ638070 1-fach Teleskopvollauszug, ebenenunabhängig/pyrolysefähig

Weiteres Sonderzubehör inkl. Abbildungen und Preise finden Sie ab Seite 59.

¹ Auf einer Energieeffizienzklassen-Skala von A+++ bis D.

² Anlauftermine sind vorläufig. Eine Lieferfähigkeit zu diesem Datum kann nicht zugesagt werden.

* Unverbindliche Preisempfehlung des Herstellers inkl. gesetzlicher MwSt.

Serie 8 Backöfen 60 cm, konventionell



accent|line
carbon black

Lieferbar ab Q1/2023²
UPE: 1.823,- €*
Serie | 8
HBG934BB1 carbon black

**Backofentyp und Heizart**

- **Backofen mit 14 Beheizungsarten:** 3D Heißluft, Ober-/Unterhitze, Umluftgrill, Großflächengrill, Kleinflächengrill, Pizzastufe, Unterhitze, Sanftgaren, Auftauen, Vorwärmen, Warmhalten, Heißluft sanft, Ober-/Unterhitze sanft, Air Fry
- Temperaturregelung von 30 °C - 300 °C
- **Garraumvolumen: 71 l**

Zubehörträger / Auszugssystem

- 1-fach Teleskopvollauszug, ebenenunabhängig, mit Stopp-Funktion

Design

- Dunkles Türglas
- Digitaler Bedienring
- Garraum: Email anthrazit

Reinigung

- Eco Clean Direct: Rückwand
- Reinigungsunterstützung (Programm)

Komfort

- **Home Connect**
- **TFT-Touchdisplay**
- Bosch Assist
- Bratenthermometer
- Schnellaufheizung
- Backofenbeleuchtung abschaltbar, Halogen-Innenbeleuchtung
- Kühlgebläse
- Klapptür mit Soft Close und Soft Open

Zubehör

- 1 x Backblech emailliert, 1 x Kombirost, 1 x Universalpfanne

Umwelt und Sicherheit

- Geringe Türtemperatur
- 3-fache Türverglasung
- Kindersicherung, Sicherheitsabschaltung, Restwärmanzeige, Starttaste, Türkontaktschalter

Technische Info

- Länge des Anschlusskabels: 120 cm
- Nennspannung: 220 - 240 V
- Gesamtanschlusswert Elektro: 3,6 kW
- Energieeffizienzklasse (gem. EU Nr. 65/2014): A+¹
- Zahl der Garräume: 1 Wärmequelle: elektrisch

Maße

- Gerätemaße (HxBxT): 595 x 594 x 548 mm
- Nischenmaße (HxBxT): 595 x 560 x 550 mm
- Maße und Einbauhinweise zu diesem Gerät gemäß technischer Zeichnung beachten

Sonderzubehör

- HEZ538000 1-fach Teleskopvollauszug, ebenenunabhängig
- HEZ629070 Air Fry Blech, emailliert, anthrazit
- HEZ631070 Backblech, emailliert, anthrazit
- HEZ635001 Grillset, Edelstahl
- HEZ638000 1-fach Teleskopvollauszug, ebenenunabhängig

Weiteres Sonderzubehör inkl. Abbildungen und Preise finden Sie ab Seite 59.



accent|line
carbon black

Lieferbar ab Q1/2023²
UPE: 2.182,- €*
Serie | 8
HBG972KB1 carbon black

**Backofentyp und Heizart**

- **Backofen mit 11 Beheizungsarten:** 3D Heißluft, Ober-/Unterhitze, Umluftgrill, Großflächengrill, Kleinflächengrill, Pizzastufe, Unterhitze, Auftauen, Heißluft sanft, Ober-/Unterhitze sanft, Air Fry
- Temperaturregelung von 30 °C - 300 °C
- **Garraumvolumen: 71 l**

Zubehörträger / Auszugssystem

- 1-fach Teleskopvollauszug, ebenenunabhängig, pyrolysefähig, mit Stopp-Funktion

Design

- Dunkles Türglas
- Digitaler Bedienring
- Garraum: Email anthrazit

Reinigung

- **Selbstreinigungs-Technik (Pyrolyse)**
- Reinigungsunterstützung (Programm)

Komfort

- **Home Connect**
- **TFT-Touchdisplay**
- Bosch Assist
- Schnellaufheizung
- Backofenbeleuchtung abschaltbar, Halogen-Innenbeleuchtung
- Kühlgebläse
- Klapptür mit Soft Close und Soft Open

Zubehör

- 1 x Kombirost, 1 x Universalpfanne

Umwelt und Sicherheit

- Sehr geringe Türtemperatur
- Niedrige Türtemperatur während der pyrolytischen Reinigung
- 4-fache Türverglasung
- Kindersicherung, Türverriegelung bei Pyrolysebetrieb, Sicherheitsabschaltung, Restwärmanzeige, Starttaste, Türkontaktschalter

Technische Info

- Länge des Anschlusskabels: 120 cm
- Nennspannung: 220 - 240 V
- Gesamtanschlusswert Elektro: 3,6 kW
- Energieeffizienzklasse (gem. EU Nr. 65/2014): A+¹
- Zahl der Garräume: 1 Wärmequelle: elektrisch

Maße

- Gerätemaße (HxBxT): 595 x 594 x 548 mm
- Nischenmaße (HxBxT): 595 x 560 x 550 mm
- Maße und Einbauhinweise zu diesem Gerät gemäß technischer Zeichnung beachten

Sonderzubehör

- HEZ538000 1-fach Teleskopvollauszug, ebenenunabhängig
- HEZ629070 Air Fry Blech, emailliert, anthrazit
- HEZ631070 Backblech, emailliert, anthrazit
- HEZ635001 Grillset, Edelstahl
- HEZ638070 1-fach Teleskopvollauszug, ebenenunabhängig/pyrolysefähig

Weiteres Sonderzubehör inkl. Abbildungen und Preise finden Sie ab Seite 59.

¹ Auf einer Energieeffizienzskala von A+++ bis D.

² Anlauftermine sind vorläufig. Eine Lieferfähigkeit zu diesem Datum kann nicht zugesagt werden.

* Unverbindliche Preisempfehlung des Herstellers inkl. gesetzlicher MwSt.

Serie 6 Backofen 60 cm mit Dampfstoß-Funktion und konventionell



Lieferbar ab 02/2023²
UPE: 2.121,- €*
A

Serie | 6
HRG4785B7 Schwarz

**Backofentyp und Heizart**

- **Dampfbackofen mit 9 Beheizungsarten:**
3D Heißluft, Ober-/Unterhitze, Umluftgrill, Großflächengrill, Pizzastufe, Sanftgaren, Auftauen, Heißluft sanft, Regenerieren
- Beheizungsarten kombinierbar mit Dampfstoß: 3D Heißluft, Ober-/Unterhitze, Umluftgrill
- Temperaturregelung von 30°C - 275°C
- **Garraumvolumen: 71 l**

Zubehörträger / Auszugssystem

- 1-fach Teleskopauszug, ebenenunabhängig, mit Stopp-Funktion

Design

- Drehknebel, runde Bedienknebel, Versenkknebel
- Backofen mit Granit Email
- Backofengriff aus Aluminium

Reinigung

- **Selbstreinigungs-Technik (Pyrolyse)**

Komfort

- Home Connect
- **Auto Pilot 30 Programme**
- Braten-thermometer
- **LCD-Display**
- Backofenbeleuchtung abschaltbar, Halogen-Innenbeleuchtung
- Zusatzfunktion: Entkalkungsprogramm
- Kühlgebläse
- Klapptür mit Soft Close und Soft Open
- Externe Dampferzeugung
- Wassertank mit 220 ml
- Schnellaufheizung

Zubehör

- 1 x Backblech emailliert, 1 x Kombirost, 1 x Universalpfanne

Umwelt und Sicherheit

- Sehr geringe Türtemperatur
- Niedrige Türtemperatur während der pyrolytischen Reinigung
- Türverriegelung bei Pyrolysebetrieb
- Kindersicherung
- Sicherheitsabschaltung
- Restwärmanzeige
- Türkontaktschalter

Technische Info

- Gesamtanschlusswert Elektro: 3,6 kW
- Länge Netzkabel: 120 cm
- Energieeffizienzklasse (gem. EU Nr. 65/2014): A¹

Maße

- Gerätemaße (HxBxT): 595 x 594 x 548 mm
- Nischenmaße (HxBxT): 595 x 560 x 550 mm
- Maße und Einbauhinweise zu diesem Gerät gemäß technischer Zeichnung beachten

Sonderzubehör

- HEZ327000 Backstein
- HEZ531000 Backblech, emailliert, grau
- HEZ538000 1-fach Teleskopauszug, ebenenunabhängig
- HEZ638000 1-fach Teleskopvollauszug, ebenenunabhängig

Weiteres Sonderzubehör inkl. Abbildungen und Preise finden Sie ab Seite 59.

UPE: 1.793,- €*
A

Serie | 6
HBG4790S0 Edelstahl

**Backofentyp und Heizart**

- **Dampfbackofen mit 13 Beheizungsarten:**
3D Heißluft, Ober-/Unterhitze, Umluftgrill, Großflächengrill, Kleinflächengrill, Pizzastufe, Unterhitze, Intensivhitze, Sanftgaren, Auftauen, Vorwärmen, Warmhalten, Heißluft sanft
- Temperaturregelung von 30°C - 275°C
- **Garraumvolumen: 71 l**

Zubehörträger / Auszugssystem

- 1-fach Teleskopauszug, ebenenunabhängig, mit Stopp-Funktion

Design

- Drehknebel, runde Bedienknebel, Versenkknebel
- Backofen mit Granit Email
- Backofengriff aus Aluminium

Reinigung

- **Selbstreinigungs-Technik (Pyrolyse)**
- Reinigungsunterstützung (Programm)

Komfort

- **Auto Pilot 40 Programme**
- **TFT-Display**
- Infotaste
- Backofenbeleuchtung abschaltbar, Halogen-Innenbeleuchtung
- Kühlgebläse
- Klapptür mit Soft Close und Soft Open
- Schnellaufheizung

Zubehör

- 1 x Kombirost, 1 x Universalpfanne

Umwelt und Sicherheit

- Sehr geringe Türtemperatur
- Niedrige Türtemperatur während der pyrolytischen Reinigung
- Türverriegelung bei Pyrolysebetrieb
- Kindersicherung
- Sicherheitsabschaltung
- Restwärmanzeige
- Türkontaktschalter

Technische Info

- Gesamtanschlusswert Elektro: 3,6 kW
- Länge Netzkabel: 120 cm
- Energieeffizienzklasse (gem. EU Nr. 65/2014): A¹

Maße

- Gerätemaße (HxBxT): 595 x 594 x 548 mm
- Nischenmaße (HxBxT): 595 x 560 x 550 mm
- Maße und Einbauhinweise zu diesem Gerät gemäß technischer Zeichnung beachten

Sonderzubehör

- HEZ327000 Backstein
- HEZ531000 Backblech, emailliert, grau
- HEZ538000 1-fach Teleskopauszug, ebenenunabhängig
- HEZ638000 1-fach Teleskopvollauszug, ebenenunabhängig

Weiteres Sonderzubehör inkl. Abbildungen und Preise finden Sie ab Seite 59.

¹ Auf einer Energieeffizienzklassen-Skala von A+++ bis D.

² Anlauftermine sind vorläufig. Eine Lieferfähigkeit zu diesem Datum kann nicht zugesagt werden.

* Unverbindliche Preisempfehlung des Herstellers inkl. gesetzlicher MwSt.

Serie 6 Backöfen 60 cm, konventionell

UPE: 1.793,- €*
UPE: 1.941,- €* (for HBG4795B6)Serie | 6
HBG4790B1 Schwarz**Backofentyp und Heizart**

- **Dampfbackofen mit 13 Beheizungsarten:**
3D Heißluft, Ober-/Unterhitze, Umluftgrill, Großflächengrill, Kleinflächengrill, Pizzastufe, Unterhitze, Intensivhitze, Sanftgaren, Auftauen, Vorwärmen, Warmhalten, Heißluft sanft
- Temperaturregelung von 30 °C - 275 °C
- **Garraumvolumen: 71 l**

Zubehörträger / Auszugssystem

- 1-fach Teleskopauszug, ebenenunabhängig, mit Stopp-Funktion

Design

- Drehknebel, runde Bedienknebel, Versenkknebel
- Backofen mit Granit Email
- Backofengriff aus Aluminium

Reinigung

- **Selbstreinigungs-Technik (Pyrolyse)**
- Reinigungsunterstützung (Programm)

Komfort

- **Auto Pilot 40 Programme**
- **TFT-Display**
- Infotaste
- Backofenbeleuchtung abschaltbar, Halogen-Innenbeleuchtung
- Kühlgebläse
- Klapptür mit Soft Close und Soft Open
- Schnellaufheizung

Zubehör

- 1 x Kombirost, 1 x Universalpfanne

Umwelt und Sicherheit

- Sehr geringe Türtemperatur
- Niedrige Türtemperatur während der pyrolytischen Reinigung
- Türverriegelung bei Pyrolysebetrieb
- Kindersicherung
- Sicherheitsabschaltung
- Restwärmanzeige
- Türkontaktschalter

Technische Info

- Gesamtanschlusswert Elektro: 3,6 kW
- Länge Netzkabel: 120 cm
- Energieeffizienzklasse (gem. EU Nr. 65/2014): A¹

Maße

- Gerätemaße (HxBxT): 595 x 594 x 548 mm
- Nischenmaße (HxBxT): 595 x 560 x 550 mm
- Maße und Einbauhinweise zu diesem Gerät gemäß technischer Zeichnung beachten

Sonderzubehör

- HEZ327000 Backstein
- HEZ531000 Backblech, emailliert, grau
- HEZ538000 1-fach Teleskopauszug, ebenenunabhängig
- HEZ638000 1-fach Teleskopvollauszug, ebenenunabhängig

Weiteres Sonderzubehör inkl. Abbildungen und Preise finden Sie ab Seite 59.

Lieferbar ab 02/2023²
UPE: 1.941,- €* (for HBG4790B1)Serie | 6
HBG4795B6 Schwarz**Backofentyp und Heizart**

- **Dampfbackofen mit 13 Beheizungsarten:**
3D Heißluft, Ober-/Unterhitze, Umluftgrill, Großflächengrill, Kleinflächengrill, Pizzastufe, Unterhitze, Intensivhitze, Sanftgaren, Auftauen, Vorwärmen, Warmhalten, Heißluft sanft
- Temperaturregelung von 30 °C - 275 °C
- **Garraumvolumen: 71 l**

Zubehörträger / Auszugssystem

- 1-fach Teleskopauszug, ebenenunabhängig, mit Stopp-Funktion

Design

- Drehknebel, runde Bedienknebel, Versenkknebel
- Backofen mit Granit Email
- Backofengriff aus Aluminium

Reinigung

- **Selbstreinigungs-Technik (Pyrolyse)**
- Reinigungsunterstützung (Programm)

Komfort

- **Auto Pilot 40 Programme**
- **Braten-Thermometer**
- **TFT-Display**
- Infotaste
- Backofenbeleuchtung abschaltbar, Halogen-Innenbeleuchtung
- Kühlgebläse
- Klapptür mit Soft Close und Soft Open
- Home Connect
- Schnellaufheizung

Zubehör

- 1 x Backblech emailliert, 1 x Kombirost, 1 x Universalpfanne

Umwelt und Sicherheit

- Sehr geringe Türtemperatur
- Niedrige Türtemperatur während der pyrolytischen Reinigung
- Türverriegelung bei Pyrolysebetrieb
- Kindersicherung
- Sicherheitsabschaltung
- Restwärmanzeige
- Türkontaktschalter

Technische Info

- Gesamtanschlusswert Elektro: 3,6 kW
- Länge Netzkabel: 120 cm
- Energieeffizienzklasse (gem. EU Nr. 65/2014): A¹

Maße

- Gerätemaße (HxBxT): 595 x 594 x 548 mm
- Nischenmaße (HxBxT): 595 x 560 x 550 mm
- Maße und Einbauhinweise zu diesem Gerät gemäß technischer Zeichnung beachten

Sonderzubehör

- HEZ327000 Backstein
- HEZ531000 Backblech, emailliert, grau
- HEZ538000 1-fach Teleskopauszug, ebenenunabhängig
- HEZ638000 1-fach 1-fach Teleskopvollauszug, ebenenunabhängig

Weiteres Sonderzubehör inkl. Abbildungen und Preise finden Sie ab Seite 59.

¹ Auf einer Energieeffizienzskala von A+++ bis D.

² Anlauftermine sind vorläufig. Eine Lieferfähigkeit zu diesem Datum kann nicht zugesagt werden.

* Unverbindliche Preisempfehlung des Herstellers inkl. gesetzlicher MwSt.

Serie 6 Backöfen 60 cm, konventionell



Lieferbar ab 02/2023²
UPE: 1.652,- €*

Serie | 6
HBG4395B6 Schwarz

A

**Backofentyp und Heizart**

- **Dampfbackofen mit 13 Beheizungsarten:**
3D Heißluft, Ober-/Unterhitze, Umluftgrill, Großflächengrill, Kleinflächengrill, Pizzastufe, Unterhitze, Intensivhitze, Sanftgaren, Auftauen, Vorwärmen, Warmhalten, Heißluft sanft
- Temperaturregelung von 30°C - 275°C
- **Garraumvolumen: 71 l**

Zubehörträger / Auszugssystem

- 1-fach Teleskopauszug, ebenenunabhängig, mit Stopp-Funktion

Design

- Drehknebel, runde Bedienknebel, Versenkknebel
- Backofen mit Granit Email
- Backofengriff aus Aluminium

Reinigung

- Eco Clean-Ausstattung: Rückwand
- Reinigungsunterstützung (Programm)

Komfort

- **Auto Pilot 40 Programme**
- Braten-Thermometer
- **TFT-Display**
- Infotaste
- Backofenbeleuchtung abschaltbar, Halogen-Innenbeleuchtung
- Kühlgebläse
- Klapptür mit Soft Close und Soft Open
- Schnellaufheizung
- Home Connect

Zubehör

- 1 x Backblech emailliert, 1 x Kombirost, 1 x Universalpfanne

Umwelt und Sicherheit

- Geringe Türtemperatur
- Kindersicherung
- Sicherheitsabschaltung
- Restwärmeanzeige
- Türkontaktschalter

Technische Info

- Gesamtanschlusswert Elektro: 3,6 kW
- Länge Netzkabel: 120 cm
- Energieeffizienzklasse (gem. EU Nr. 65/2014): A¹

Maße

- Gerätemaße (HxBxT): 595 x 594 x 548 mm
- Nischenmaße (HxBxT): 595 x 560 x 550 mm
- Maße und Einbauhinweise zu diesem Gerät gemäß technischer Zeichnung beachten

Sonderzubehör

- HEZ327000 Backstein
- HEZ531000 Backblech, emailliert, grau
- HEZ538000 1-fach Teleskopauszug, ebenenunabhängig
- HEZ638000 1-fach Teleskopvollauszug, ebenenunabhängig

Weiteres Sonderzubehör inkl. Abbildungen und Preise finden Sie ab Seite 59.



UPE: 1.499,- €*

Serie | 6
HBG4390B0 Schwarz

A

**Backofentyp und Heizart**

- **Dampfbackofen mit 13 Beheizungsarten:**
3D Heißluft, Ober-/Unterhitze, Umluftgrill, Großflächengrill, Kleinflächengrill, Pizzastufe, Unterhitze, Intensivhitze, Sanftgaren, Auftauen, Vorwärmen, Warmhalten, Heißluft sanft
- Temperaturregelung von 30°C - 275°C
- **Garraumvolumen: 71 l**

Zubehörträger / Auszugssystem

- 1-fach Teleskopauszug, ebenenunabhängig, mit Stopp-Funktion

Design

- Drehknebel, runde Bedienknebel, Versenkknebel
- Backofen mit Granit Email
- Backofengriff aus Aluminium

Reinigung

- Eco Clean-Ausstattung: Rückwand
- Reinigungsunterstützung (Programm)

Komfort

- **Auto Pilot 40 Programme**
- **TFT-Display**
- Infotaste
- Backofenbeleuchtung abschaltbar, Halogen-Innenbeleuchtung
- Kühlgebläse
- Klapptür mit Soft Close und Soft Open
- Schnellaufheizung

Zubehör

- 1 x Kombirost, 1 x Universalpfanne

Umwelt und Sicherheit

- Geringe Türtemperatur
- Kindersicherung
- Sicherheitsabschaltung
- Restwärmeanzeige
- Türkontaktschalter

Technische Info

- Gesamtanschlusswert Elektro: 3,6 kW
- Länge Netzkabel: 120 cm
- Energieeffizienzklasse (gem. EU Nr. 65/2014): A¹

Maße

- Gerätemaße (HxBxT): 595 x 594 x 548 mm
- Nischenmaße (HxBxT): 595 x 560 x 550 mm
- Maße und Einbauhinweise zu diesem Gerät gemäß technischer Zeichnung beachten

Sonderzubehör

- HEZ327000 Backstein
- HEZ531000 Backblech, emailliert, grau
- HEZ538000 1-fach Teleskopauszug, ebenenunabhängig
- HEZ638000 1-fach Teleskopvollauszug, ebenenunabhängig

Weiteres Sonderzubehör inkl. Abbildungen und Preise finden Sie ab Seite 59.

¹ Auf einer Energieeffizienzskala von A+++ bis D.

² Anlauftermine sind vorläufig. Eine Lieferfähigkeit zu diesem Datum kann nicht zugesagt werden.

* Unverbindliche Preisempfehlung des Herstellers inkl. gesetzlicher MwSt.

Serie 4 Backöfen 60 cm mit Dampfunterstützung



Lieferbar ab 11/2022²
UPE: 1.694,- €*
A

Serie | 4
HRA4720B0 Schwarz



Backofentyp und Heizart
– **Dampfbackofen mit 8 Beheizungsarten:**
3D Heißluft, Ober-/Unterhitze, Umluftgrill, Großflächengrill, Pizzastufe, Unterhitze, Heißluft sanft, Dampfunterstützung
– Temperaturregelung von 30 °C - 275 °C
– **Garraumvolumen: 71 l**

Zubehörträger / Auszugssystem
– 1-fach Teleskopauszug, ebenenunabhängig, mit Stopp-Funktion

Design
– **Touch Control-Bedienung**
– Backofen mit Granit Email
– Backofengriff aus Aluminium

Reinigung
– **Selbstreinigungs-Technik (Pyrolyse)**
– Reinigungsunterstützung (Programm)

Komfort
– **Auto Pilot 10 Programme**
– LED-Display (rot/weiß)
– Backofenbeleuchtung abschaltbar, Halogen-Innenbeleuchtung
– Kühlgebläse
– Schnellaufheizung
– Wasserschale mit einem Fassungsvermögen von 250 ml

Zubehör
– 1 x Kombirost, 1 x Universalpfanne

Umwelt und Sicherheit
– Sehr geringe Türtemperatur
– Niedrige Türtemperatur während der pyrolytischen Reinigung
– Türverriegelung bei Pyrolysebetrieb
– Kindersicherung
– Sicherheitsabschaltung
– Starttaste

Technische Info
– Gesamtanschlusswert Elektro: 3,6 kW
– Länge Netzkabel: 120 cm
– Energieeffizienzklasse (gem. EU Nr. 65/2014): A¹

Maße
– Gerätemaße (HxBxT): 595 x 594 x 548 mm
– Nischenmaße (HxBxT): 595 x 560 x 550 mm
– Maße und Einbauhinweise zu diesem Gerät gemäß technischer Zeichnung beachten

Sonderzubehör
HEZ317000 Pizzaform, emailliert, grau
HEZ327000 Backstein
HEZ531000 Backblech, emailliert, grau
HEZ538000 1-fach Teleskopauszug, ebenenunabhängig

Weiteres Sonderzubehör inkl. Abbildungen und Preise finden Sie ab Seite 59.



UPE: 1.329,- €*
A

Serie | 4
HRA4340B1 Schwarz



Backofentyp und Heizart
– **Dampfbackofen mit 8 Beheizungsarten:**
3D Heißluft, Ober-/Unterhitze, Umluftgrill, Großflächengrill, Pizzastufe, Unterhitze, Heißluft sanft, Dampfunterstützung
– Temperaturregelung von 50 °C - 275 °C
– **Garraumvolumen: 71 l**

Zubehörträger / Auszugssystem
– 1-fach Teleskopauszug, ebenenunabhängig, mit Stopp-Funktion

Design
– Drehknebel, runde Bedienknebel, Versenkknebel
– Backofen mit Granit Email
– Backofengriff aus Aluminium

Reinigung
– Eco Clean-Ausstattung: Rückwand
– Reinigungsunterstützung (Programm)

Komfort
– LED-Display (rot)
– Halogen-Innenbeleuchtung
– Kühlgebläse
– Schnellaufheizung
– Wasserschale mit einem Fassungsvermögen von 250 ml

Zubehör
– 1 x Kombirost, 1 x Universalpfanne

Umwelt und Sicherheit
– Kindersicherung

Technische Info
– Gesamtanschlusswert Elektro: 3,4 kW
– Länge Netzkabel: 120 cm
– Energieeffizienzklasse (gem. EU Nr. 65/2014): A¹

Maße
– Gerätemaße (HxBxT): 595 x 594 x 548 mm
– Nischenmaße (HxBxT): 595 x 560 x 550 mm
– Maße und Einbauhinweise zu diesem Gerät gemäß technischer Zeichnung beachten

Sonderzubehör
HEZ327000 Backstein
HEZ531000 Backblech, emailliert, grau
HEZ538000 1-fach Teleskopauszug, ebenenunabhängig
HEZ638000 1-fach Teleskopvollauszug, ebenenunabhängig

Weiteres Sonderzubehör inkl. Abbildungen und Preise finden Sie ab Seite 59.

¹ Auf einer Energieeffizienzskala von A+++ bis D.

² Anlauftermine sind vorläufig. Eine Lieferfähigkeit zu diesem Datum kann nicht zugesagt werden.

* Unverbindliche Preisempfehlung des Herstellers inkl. gesetzlicher MwSt.

Serie 4 Backöfen 60 cm



Lieferbar ab 11/2022²
UPE: 1.570,- €*

Serie | 4
HBA4710S0 Edelstahl
HBA4710B0 Schwarz

**Backofentyp und Heizart**

- **Backofen mit 5 Beheizungsarten:**
3D Heißluft, Ober-/Unterhitze, Umluftgrill, Großflächengrill, Heißluft sanft
- Temperaturregelung von 30°C -275°C
- **Garraumvolumen: 71 l**

Zubehörträger / Auszugssystem

- 1-fach Teleskopauszug, ebenenunabhängig, mit Stopp-Funktion

Design

- **Touch Control-Bedienung**
- Backofen mit Granit Email
- Backofengriff aus Aluminium

Reinigung

- **Selbstreinigungs-Technik (Pyrolyse)**
- Reinigungsunterstützung (Programm)

Komfort

- **Auto Pilot 10 Programme**
- LED-Display (rot/weiß)
- Backofenbeleuchtung abschaltbar, Halogen-Innenbeleuchtung
- Kühlgebläse
- Schnellaufheizung

Zubehör

- 1 x Kombirost, 1 x Universalpfanne

Umwelt und Sicherheit

- Sehr geringe Türtemperatur
- Niedrige Türtemperatur während der pyrolytischen Reinigung
- Türverriegelung bei Pyrolysebetrieb
- Kindersicherung
- Sicherheitsabschaltung
- Starttaste

Technische Info

- Gesamtanschlusswert Elektro: 3,6 kW
- Länge Netzkabel: 120 cm
- Energieeffizienzklasse (gem. EU Nr. 65/2014): A¹

Maße

- Gerätemaße (HxBxT): 595 x 594 x 548 mm
- Nischenmaße (HxBxT): 595 x 560 x 550 mm
- Maße und Einbauhinweise zu diesem Gerät gemäß technischer Zeichnung beachten

Sonderzubehör

- HEZ317000 Pizzaform, emailliert, grau
- HEZ327000 Backstein
- HEZ531000 Backblech, emailliert, grau
- HEZ538000 1-fach Teleskopauszug, ebenenunabhängig

Weiteres Sonderzubehör inkl. Abbildungen und Preise finden Sie ab Seite 59.



UPE: 1.147,- €*

UPE: 1.205,- €

Serie | 4
HBA4330S0 Edelstahl
HBA4330B1 Schwarz

**Backofentyp und Heizart**

- **Backofen mit 5 Beheizungsarten:**
3D Heißluft, Ober-/Unterhitze, Umluftgrill, Großflächengrill, Heißluft sanft
- Temperaturregelung von 50°C -275°C
- **Garraumvolumen: 71 l**

Zubehörträger / Auszugssystem

- 1-fach Teleskopauszug, ebenenunabhängig, mit Stopp-Funktion

Design

- Drehknebel, runde Bedienknebel, Versenkknebel
- Backofen mit Granit Email
- Backofengriff aus Aluminium

Reinigung

- Eco Clean-Ausstattung: Rückwand

Komfort

- LED-Display (rot)
- Halogen-Innenbeleuchtung
- Kühlgebläse
- Klapptür
- Schnellaufheizung

Zubehör

- 1 x Kombirost, 1 x Universalpfanne

Umwelt und Sicherheit

- Kindersicherung

Technische Info

- Gesamtanschlusswert Elektro: 3,4 kW
- Länge Netzkabel: 120 cm
- Energieeffizienzklasse (gem. EU Nr. 65/2014): A¹

Maße

- Gerätemaße (HxBxT): 595 x 594 x 548 mm
- Nischenmaße (HxBxT): 595 x 560 x 550 mm
- Maße und Einbauhinweise zu diesem Gerät gemäß technischer Zeichnung beachten

Sonderzubehör

- HEZ317000 Pizzaform, emailliert, grau
- HEZ327000 Backstein
- HEZ531000 Backblech, emailliert, grau
- HEZ538000 1-fach Teleskopauszug, ebenenunabhängig

Weiteres Sonderzubehör inkl. Abbildungen und Preise finden Sie ab Seite 59.

¹ Auf einer Energieeffizienzklassen-Skala von A+++ bis D.

² Anlauftermine sind vorläufig. Eine Lieferfähigkeit zu diesem Datum kann nicht zugesagt werden.

* Unverbindliche Preisempfehlung des Herstellers inkl. gesetzlicher MwSt.

Typ-Struktur Backöfen

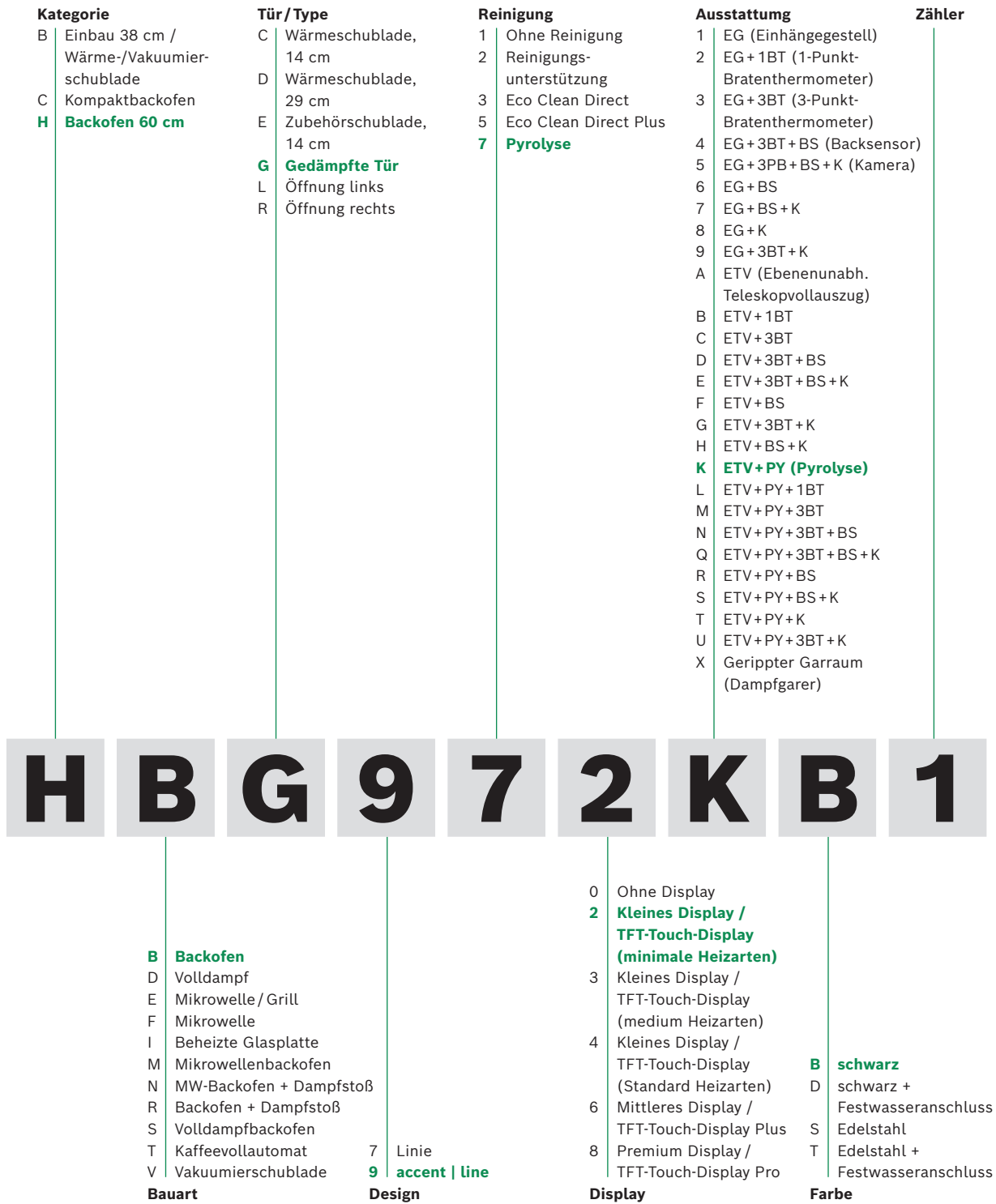

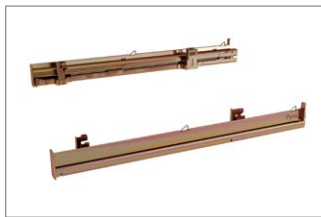
Sonderzubehör Backöfen und Herde¹

HEZ638000
1-fach Teleskopvollauszug,
ebenenunabhängig²
UPE: 125,- €*

HEZ638070
1-fach Teleskopvollauszug,
ebenenunabhängig, pyrolysefähig
UPE: 209,- €*

HEZ638D00
1-fach Teleskopvollauszug,
ebenenunabhängig, dampffähig²
UPE: 167,- €*



HEZ327000
Backstein
UPE: 185,- €*

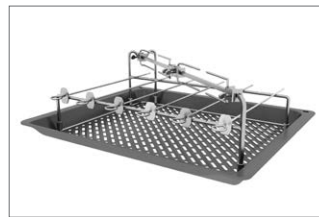

HEZ635001
AirFry & Grill Set
UPE: 133,- €*
Lieferbar ab 01/2023³



HEZ66D52
Dampfbehälter gelocht / ungelocht,
Größe M²
UPE: 122,- €*
Lieferbar ab 01/2023³

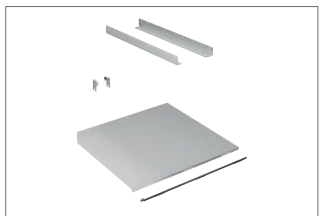

HEZ6BMA00
Zwischenbodenset
UPE: 107,- €*



HEZ636000
Glaspfanne
UPE: 86,- €*



HEZ530000
2 Universalpfannen, schmales
Format
UPE: 83,- €*

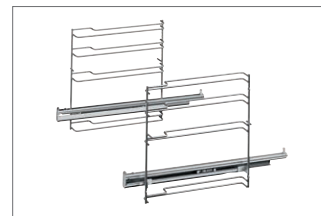

HEZ538000
Teleskopauszug 1-fach,
ebenenunabhängig²
UPE: 82,- €*



HEZ633070
Profi-Pfanne, emailliert, anthrazit
UPE: 80,- €*



HEZ633001
Deckel für Profipfanne, emailliert,
anthrazit
UPE: 80,- €*



HEZ333001
Deckel für Profi-Pfanne²
UPE: 80,- €*



HEZ532010
Universalpfanne, Keramik antihaft
beschichtet²
UPE: 74,- €*



HEZ531000
Backblech, emailliert, grau²
UPE: 48,- €*

HEZ531010
Backblech, Keramik antihaft
beschichtet²
UPE: 74,- €*

HEZ631070
Backblech, emailliert, anthrazit,
pyrolysefähig²
UPE: 48,- €*



HEZ629070
AirFry Blech, emailliert, anthrazit
UPE: 64,- €*
Lieferbar ab 01/2023³



HEZ915003
Glasbräter 5,4 l
UPE: 62,- €*



HEZ532000
Universalpfanne, emailliert, grau
UPE: 55,- €*

HEZ632070
Universalpfanne, emailliert,
anthrazit, pyrolysefähig²
UPE: 55,- €*

¹ Diese Darstellung gilt lediglich der Übersicht. Das produktspezifische Zubehör finden Sie direkt unterhalb des jeweiligen Modells. ² Abbildung ähnlich.

³ Anlauftermine sind vorläufig. Eine Lieferfähigkeit zu diesem Datum kann nicht zugesagt werden.

* Unverbindliche Preisempfehlung des Herstellers inkl. gesetzlicher MwSt.

Sonderzubehör Backöfen und Herde¹

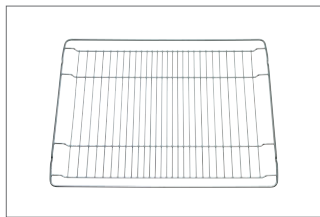

HEZ634000
Back- und Bratrost (Standard)²
UPE: 50,- €*



HEZ317000
Pizzaform, emailiert, grau
UPE: 44,- €*

HEZ617000
Pizzaform, emailiert, anthrazit²
UPE: 44,- €*

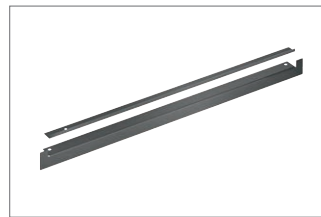

HEZ660060
Fachbodenverblendung inkl.
Verblendleiste
UPE: 44,- €*

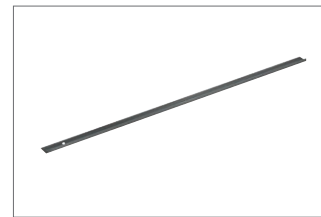

HEZ660050
Verblendleiste für Socket
UPE: 27,- €*



HEZG0AS00
Anschlusskabel 3 m
UPE: 26,- €*

¹ Diese Darstellung gilt lediglich der Übersicht. Das produktspezifische Zubehör finden Sie direkt unterhalb des jeweiligen Modells. ² Abbildung ähnlich.
* Unverbindliche Preisempfehlung des Herstellers inkl. gesetzlicher MwSt.

Einbauzeichnungen Backöfen

Backöfen

Wird das Gerät unter einem Kochfeld eingebaut, muss folgende Arbeitsplattenstärke (ggf. inkl. Unterkonstruktion) beachtet werden.

Kochfeld-Typ	min. Arbeitsplattenstärke	
	aufgesetzt	flächenbündig
Induktionskochfeld	37 mm	38 mm
Vollflächen-Induktionskochfeld	47 mm	48 mm
Gaskochfeld	30 mm	38 mm
Elektrokochfeld	27 mm	30 mm

Maße in mm

HBG 9... | HMG 9...

Wird das Gerät unter einem Kochfeld eingebaut, muss folgende Arbeitsplattenstärke (ggf. inkl. Unterkonstruktion) beachtet werden.

Kochfeld-Typ	min. Arbeitsplattenstärke	
	aufgesetzt	flächenbündig
Induktionskochfeld	37 mm	38 mm
Vollflächen-Induktionskochfeld	47 mm	48 mm
Gaskochfeld	30 mm	38 mm
Elektrokochfeld	27 mm	30 mm

Maße in mm

HNG 9... | HRG 9... | HSG 93... | HSG 958DB1

Maße in mm

HSG 958DD1 | HSG 958ED1

Einbau mit einem Kochfeld.

Abstand min.:
 Induktionskochfeld: 5 mm
 Gaskochfeld: 5 mm
 Elektrokochfeld: 2 mm

Kochfeld-Typ	min. Arbeitsplattenstärke	
	aufgesetzt	flächenbündig
Induktionskochfeld	37 mm	38 mm
Vollflächen-Induktionskochfeld	47 mm	48 mm
Gaskochfeld	30 mm	38 mm
Elektrokochfeld	27 mm	30 mm

Maße in mm

HRG 4... | HGB 4... | HRA 4... | HBA 4...

Perfekt war noch nie so einfach.

accent | line
Kompaktgeräte.





Kompaktgeräte



Schneller fertig als der Tisch gedeckt ist.

Im Alltag bleibt nicht immer ausreichend Zeit fürs Kochen. Bei den Backöfen mit Mikrowellen-Funktion passt ab sofort jedes Gericht in den Terminkalender. Ob ein Gericht schnell gebraten, gebacken oder aufgewärmt werden soll – durch die praktische Kombination der einfach zu aktivierenden Mikrowellen-Funktion mit herkömmlichen Heizarten erzielt man perfekte Ergebnisse in kürzester Zeit. So spart man nicht nur bis zu 50% Zeit, sondern auch Energie. Und der Geschmack bleibt zu 100% erhalten. Und falls nur schnell Säuglingsnahrung, vorgekochte Mahlzeiten oder tiefgefrorene Lebensmittel aufgewärmt werden sollen, kann natürlich auch die klassische Mikrowellenfunktion genutzt werden. Neben den Backöfen mit Mikrowellen-Funktion stehen auch Kompaktbacköfen mit Mikrowellen-Funktion oder klassische Mikrowellengeräte zur Auswahl.



Großflächengrill.

In der Mikrowelle grillen und dabei gleichmäßige und perfekte Ergebnisse erzielen?

Der Großflächengrill sorgt für eine gleichmäßige Wärmeverteilung, sodass das Grillgut auf dem gesamten Grillrost perfekt und gleichmäßig gebräunt wird. Dank selbstreinigender Beschichtung und der Wabenstruktur ist der Grillrost leicht zu reinigen.



Boost-Funktion.

Unsicher, welche Leistungsstufe die richtige ist?

Einfach die genaue Wattzahl eingeben – bei Fertiggerichten ist sie in der Regel auf der Verpackung angegeben. Die höchste Wattzahl wird als „Boost“ bezeichnet.

Inverter-Technologie.

Mahlzeiten ohne Qualitätsverlust in der Mikrowelle aufwärmen?

Bei Invertermodellen wird kontinuierlich Energie auf der gewünschten Leistungsstufe abgegeben. Dies sorgt für eine gleichmäßige und schonende Erwärmung der Speisen.

Das Lieblingscafé hat jetzt rund um die Uhr geöffnet.

Espresso, Cappuccino oder Latte Macchiato? Mit dem Einbau-Kaffeefullautomat kann man sich und seine Gäste ganz einfach auf Tastendruck mit einem Getränk nach Wahl verwöhnen. Dabei garantiert die Bosch Barista-Technologie ein vollmundiges Aroma und perfekte Crema – für Kaffeespezialitäten so perfekt wie im Lieblingscafé.



Aroma Select.

Seinen Espresso genießen wie man ihn mag. Mit Aroma Select kann die Stärke des Kaffees ganz nach Geschmack angepasst werden. Einfach zwischen drei verschiedenen Aromaprofilen auswählen: mild, ausgewogen oder markant.



Coffee World.

Ob spanischer Café Cortado oder italienischer Ristretto, mit Coffee World internationale Kaffeespezialitäten ganz einfach zubereiten – mit nur einem Tastendruck. Es kann zwischen 20 Kaffeevariationen aus 8 Ländern ausgewählt werden. In der Home Connect-App die gewünschte Kaffeespezialität angeben. Der Einbau-Kaffeefullautomat erledigt den Rest.



Automatische Reinigung des Milchsystems.

Genauso leicht wie die Zubereitung des Lieblingsgetränks ist die Reinigung des Geräts. Nach jeder Zubereitung einer Kaffeespezialität mit Milch wird das Milchsysteem mit einem Dampfstoß automatisch gereinigt. Das Gerät nimmt die tägliche Pflege des Milchsystems damit vollständig ab. Und man kann sich ganz dem Genuss seines Cappuccinos oder Latte Macchiatos widmen.



accent line Highlights:

Automatische Milchmengenerkennung.

Damit die Milch während der Zubereitung nicht ausgeht, signalisiert die automatische Milchmengenerkennung, ob der mitgelieferte Behälter oder ein genutzter Milchkarton über genügend Reserve verfügt.

Kannenfunktion.

Falls der Besuch zum Café mal größer ausfällt – mit der Kannenfunktion kann auf Knopfdruck eine ganze Kanne Café Crema (max. 750 ml) zubereitet werden.

Festwasseranschluss.

Nie mehr Wasser nachfüllen. Dank des Festwasseranschlusses ist immer genug Wasser für eine köstliche Tasse des Lieblingskaffees vorhanden. Für lebenslangen Schutz vor Wasserschäden ist der Wasseranschluss des Geräts mit dem AquaStop-Sicherheitssystem ausgestattet. Eine Tasse Kaffee zu genießen, war noch nie so einfach.

Serie 8 Kompaktbacköfen 45 cm mit Mikrowellen-Funktion



accent|line
carbon black

Lieferbar ab Q1/2023¹
UPE: 3.688,- €*

Serie | 8
CMG978NB1 carbon black



Backofentyp und Heizart

- **Kompaktbackofen mit Mikrowelle mit 22 Beheizungsarten:**
4D Heißluft, Ober-/Unterhitze, Umluftgrill, Großflächengrill, Kleinflächengrill, Pizzastufe, Unterhitze, Intensivhitze, Sanftgaren, Auftauen, Vorwärmen, Dörren, Warmhalten, Heißluft sanft, Ober-/Unterhitze sanft, Air Fry, Mikrowelle, 4D Heißluft + Mikrowelle, Ober-/Unterhitze + Mikrowelle, Großflächengrill + Mikrowelle, Kleinflächengrill + Mikrowelle, Umluftgrillen + Mikrowelle
- Max. Power: 900 W; 5 Mikrowellen-Leistungsstufen (90 W, 180 W, 360 W, 600 W, boost) mit Inverter (MW)
- Intelligente Inverter-Technologie: die Maximal-Leistung wird bei längerem Betrieb bis auf 600 W reguliert
- Temperaturregelung von 30 °C - 300 °C
- Garraumvolumen: 45 l

Zubehörträger / Auszugssystem

- Einschubebenen: 3
- **1-fach Teleskopvollauszug, pyrolysefähig**

Design

- Dunkles Türglas
- Digitaler Bedienring
- Garraum: Email anthrazit

Reinigung

- **Selbstreinigungs-Technik (Pyrolyse)**
- Reinigungsunterstützung (Programm)

Komfort

- **Home Connect**
- **TFT-Touchdisplay Pro**
- Bosch Assist
- **PerfectRoast Plus**
- **PerfectBake Plus**
- Schnellaufheizung
- Crisp Finish
- Backofenbeleuchtung abschaltbar, LED-Innenbeleuchtung
- Kühlgebläse
- Klapptür mit Soft Close und Soft Open

Zubehör

- 1 x Universalpfanne, 1 x Backblech emailliert, 1 x Kombirost

Umwelt und Sicherheit

- Sehr geringe Türtemperatur
- 4-fache Türverglasung
- Türverriegelung mechanisch, Kindersicherung, Türverriegelung bei Pyrolysebetrieb, Sicherheitsabschaltung, Restwärmeanzeige, Starttaste, Türkontaktschalter

Technische Info

- Länge des Anschlusskabels: 150 cm
- Nennspannung: 220 - 240 V
- Gesamtanschlusswert Elektro: 3,6 kW

Maße

- Gerätemaße (HxBxT): 455 x 594 x 548 mm
- Nischenmaße (HxBxT): 455 mm x 560 mm x 550 mm
- Maße und Einbauhinweise zu diesem Gerät gemäß technischer Zeichnung beachten

Sonderzubehör

- HEZ531010 Backblech, anthrazit
- HEZ617000 Pizzaform, emailliert, anthrazit
- HEZ629070 Air Fry Blech, emailliert, anthrazit
- HEZ631070 Backblech, emailliert, anthrazit

Weiteres Sonderzubehör inkl. Abbildungen und Preise finden Sie ab Seite 76.



accent|line
carbon black

Lieferbar ab Q1/2023¹
UPE: 3.306,- €*

Serie | 8
CMG976KB1 carbon black



Backofentyp und Heizart

- **Kompaktbackofen mit Mikrowelle mit 20 Beheizungsarten:**
4D Heißluft, Ober-/Unterhitze, Umluftgrill, Großflächengrill, Kleinflächengrill, Pizzastufe, Unterhitze, Sanftgaren, Auftauen, Vorwärmen, Warmhalten, Heißluft sanft, Ober-/Unterhitze sanft, Air Fry, Mikrowelle, 4D Heißluft + Mikrowelle, Ober-/Unterhitze + Mikrowelle, Großflächengrill + Mikrowelle, Kleinflächengrill + Mikrowelle, Umluftgrillen + Mikrowelle
- Max. Power: 900 W; 5 Mikrowellen-Leistungsstufen (90 W, 180 W, 360 W, 600 W, boost) mit Inverter (MW)
- Intelligente Inverter-Technologie: die Maximal-Leistung wird bei längerem Betrieb bis auf 600 W reguliert
- Temperaturregelung von 30 °C - 300 °C
- Garraumvolumen: 45 l

Zubehörträger / Auszugssystem

- Einschubebenen: 3
- **1-fach Teleskopvollauszug, pyrolysefähig**

Design

- Dunkles Türglas
- Digitaler Bedienring
- Garraum: Email anthrazit

Reinigung

- **Selbstreinigungs-Technik (Pyrolyse)**
- Reinigungsunterstützung (Programm)

Komfort

- **Home Connect**
- **TFT-Touchdisplay Plus**
- Bosch Assist
- Schnellaufheizung
- Crisp Finish
- Backofenbeleuchtung abschaltbar, LED-Innenbeleuchtung
- Kühlgebläse
- Klapptür mit Soft Close und Soft Open

Zubehör

- 1 x Universalpfanne, 1 x Kombirost

Umwelt und Sicherheit

- Geringe Türtemperatur
- 4-fache Türverglasung
- Kindersicherung, Türverriegelung bei Pyrolysebetrieb, Sicherheitsabschaltung, Restwärmeanzeige, Starttaste, Türkontaktschalter

Technische Info

- Länge des Anschlusskabels: 150 cm
- Nennspannung: 220 - 240 V
- Gesamtanschlusswert Elektro: 3,6 kW

Maße

- Gerätemaße (HxBxT): 455 x 594 x 548 mm
- Nischenmaße (HxBxT): 455 mm x 560 mm x 550 mm
- Maße und Einbauhinweise zu diesem Gerät gemäß technischer Zeichnung beachten

Sonderzubehör

- HEZ531010 Backblech, anthrazit
- HEZ617000 Pizzaform, emailliert, anthrazit
- HEZ629070 Air Fry Blech, emailliert, anthrazit
- HEZ631070 Backblech, emailliert, anthrazit

Weiteres Sonderzubehör inkl. Abbildungen und Preise finden Sie ab Seite 76.

¹ Anlauftermine sind vorläufig. Eine Lieferfähigkeit zu diesem Datum kann nicht zugesagt werden.

* Unverbindliche Preisempfehlung des Herstellers inkl. gesetzlicher MwSt.

Serie 8 Kompaktbackofen 45 cm mit Mikrowellen-Funktion



accent|line
carbon black

Lieferbar ab Q1/2023²
UPE: 2.329,- €*

Serie | 8
CMG9241B1 carbon black



Backofentyp und Heizart

- **Kompaktbackofen mit Mikrowelle mit 16 Beheizungsarten:**
Ober-/Unterhitze, Umluftgrill, Großflächengrill, Kleinflächengrill, Unterhitze, Vorwärmen, Heißluft sanft, Ober-/Unterhitze sanft, 2D Heißluft, Air Fry, Mikrowelle, Umluft + Mikrowelle, Ober-/Unterhitze + Mikrowelle, Großflächengrill + Mikrowelle, Kleinflächengrill + Mikrowelle, Umluftgrillen + Mikrowelle
- Max. Power: 900 W; 5 Mikrowellen-Leistungsstufen (90 W, 180 W, 360 W, 600 W, boost) mit Inverter (MW)
- Intelligente Inverter-Technologie: die Maximal-Leistung wird bei längerem Betrieb bis auf 600 W reguliert
- Temperaturregelung von 30 °C - 230 °C
- Garraumvolumen: 45 l

Zubehörträger / Auszugssystem

- Einschubebenen: 3

Design

- Dunkles Türglas
- Digitaler Bedienring
- Garraum: Email anthrazit

Reinigung

- Reinigungsunterstützung (Programm)

Komfort

- Home Connect
- TFT-Touchdisplay
- Bosch Assist
- Schnellaufheizung
- Backofenbeleuchtung abschaltbar, LED-Innenbeleuchtung
- Kühlgebläse
- Klapptür mit Soft Close und Soft Open

Zubehör

- 1 x Universalpfanne, 1 x Kombirost

Umwelt und Sicherheit

- Geringe Türtemperatur
- 3-fache Türverglasung
- Türverriegelung mechanisch, Kindersicherung, Sicherheitsabschaltung, Restwärmearzeige, Starttaste, Türkontaktschalter

Technische Info

- Länge des Anschlusskabels: 150 cm
- Nennspannung: 220 - 240 V
- Gesamtanschlusswert Elektro: 3,6 kW

Maße

- Gerätemaße (HxBxT): 455 x 594 x 548 mm
- Nischenmaße (HxBxT): 455 mm x 560 mm x 550 mm
- Maße und Einbauhinweise zu diesem Gerät gemäß technischer Zeichnung beachten

Sonderzubehör

- HEZ530000 2 Universalpfannen, schmales Format
- HEZ531010 Backblech, anthrazit
- HEZ629070 Air Fry Blech, emailliert, anthrazit
- HEZ631070 Backblech, emailliert, anthrazit

Weiteres Sonderzubehör inkl. Abbildungen und Preise finden Sie ab Seite 76.

Serie 8 Kompaktbackofen 45 cm mit Dampf-Funktion und Festwasseranschluss



accent|line
carbon black

Lieferbar ab Q1/2023²

UPE:
3.839,- €*

UPE:
3.447,- €*

Serie | 8
CSG958DD1 carbon black
mit Festwasseranschluss

CSG958DB1 carbon black



Backofentyp und Heizart

- **Kompaktdampfbackofen mit 24 Beheizungsarten:**
4D Heißluft, Ober-/Unterhitze, Umluftgrill, Großflächengrill, Kleinflächengrill, Pizzastufe, Unterhitze, Intensivhitze, Sanftgaren, Vorwärmen, Dörren, Warmhalten, Heißluft sanft, Ober-/Unterhitze sanft, Air Fry, Dampfgaren, Regenerieren, Gären mit Dampf, Sous-vide-Garen, Umluftgrill + Dampf, Wärmen + Dampf, 4D Heißluft + Dampf, Ober-/Unterhitze + Dampf
- Elektronische Temperaturregelung von 30 °C - 250 °C
- **Dampf-Funktion Plus**
- Garraumvolumen: 47 l

Zubehörträger / Auszugssystem

- Einschubebenen: 3
- 1-fach Teleskopvollauszug, ebenenunabhängig, mit Stopp-Funktion

Design

- Dunkles Türglas
- Digitaler Bedienring
- Garraum: Email anthrazit

Reinigung

- Eco Clean Direct Plus: Decke, Rückwand, Seitenwände
- Eco Clean-Programm, Reinigungsunterstützung (Programm)

Komfort

- **Festwasseranschluss (CSG958DD1)**
- Home Connect
- TFT-Touchdisplay Pro
- Bosch Assist
- **PerfectRoast Plus**
- **PerfectBake Plus**
- Schnellaufheizung
- Manueller Dampfstoß
- 3 unterschiedliche Dampfzugaben möglich: stark, mittel, gering
- Backofenbeleuchtung abschaltbar, LED-Innenbeleuchtung
- Externe Dampferzeugung
- Kühlgebläse
- Klapptür mit Soft Close und Soft Open

Zubehör

- 1 x Backblech emailliert, 1 x Dampfbehälter, gelocht, Größe M, 1 x Dampfbehälter, gelocht, Größe XL, 1 x Dampfbehälter, ungelocht, Größe M, 1 x Rost, 1 x Schwamm, 1 x Universalpfanne

Umwelt und Sicherheit

- Geringe Türtemperatur
- 3-fache Türverglasung
- Kindersicherung, Sicherheitsabschaltung, Restwärmearzeige, Starttaste, Türkontaktschalter

Technische Info

- Länge des Anschlusskabels: 150 cm
- Nutzbare Länge des Wasserschlauchs: 700 mm
- Nennspannung: 220 - 240 V
- Gesamtanschlusswert Elektro: 3,3 kW
- Energieeffizienzklasse (gem. EU Nr. 65/2014): A+¹
- Zahl der Garräume: 1 Wärmequelle: elektrisch

Maße

- Gerätemaße (HxBxT): 455 x 594 x 548 mm
- Nischenmaße (HxBxT): 455 mm x 560 mm x 550 mm
- Maße und Einbauhinweise zu diesem Gerät gemäß technischer Zeichnung beachten

Sonderzubehör

- HEZ530000 2 Universalpfannen, schmales Format
- HEZ629070 Air Fry Blech, emailliert, anthrazit
- HEZ631070 Backblech, emailliert, anthrazit
- HEZ638D00 1-fach Teleskopvollauszug, ebenenunabhängig/dampffähig

Weiteres Sonderzubehör inkl. Abbildungen und Preise finden Sie ab Seite 76.

¹ Auf einer Energieeffizienzklassen-Skala von A+++ bis D.

² Anlauftermine sind vorläufig. Eine Lieferfähigkeit zu diesem Datum kann nicht zugesagt werden.

* Unverbindliche Preisempfehlung des Herstellers inkl. gesetzlicher MwSt.

Serie 8 Kompaktbacköfen 45 cm mit Dampf-Funktion



Lieferbar ab Q1/2023²
UPE: 3.316,- €*

Serie | 8
CSG936DB1 carbon black

**Backofentyp und Heizart**

- **Kompaktdampfbackofen mit 22 Beheizungsarten:**
4D Heißluft, Ober-/Unterhitze, Umluftgrill, Großflächengrill, Kleinflächengrill, Pizzastufe, Unterhitze, Sanftgaren, Vorwärmen, Warmhalten, Heißluft sanft, Ober-/Unterhitze sanft, Air Fry, Dampfgaren, Regenerieren, Gären mit Dampf, Auftauen, Sous-vide-Garen, Umluftgrill + Dampf, Wärmen + Dampf, 4D Heißluft + Dampf, Ober-/Unterhitze + Dampf
- Elektronische Temperaturregelung von 30 °C - 250 °C
- **Dampf-Funktion Plus**
- Garraumvolumen: 47 l

Zubehörträger / Auszugssystem

- Einschubebenen: 3
- 1-fach Teleskopvollauszug, ebenerunabhängig, mit Stopp-Funktion

Design

- Dunkles Türglas
- Digitaler Bedienring
- Garraum: Email anthrazit

Reinigung

- Eco Clean Direct: Rückwand
- Reinigungsunterstützung (Programm)

Komfort

- **Home Connect**
- **TFT-Touchdisplay Plus**
- Bosch Assist
- **PerfectRoast Plus**
- **PerfectBake Plus**
- Schnellaufheizung
- Manueller Dampfstoß
- 3 unterschiedliche Dampfzugaben möglich: stark, mittel, gering
- Backofenbeleuchtung abschaltbar, LED-Innenbeleuchtung
- Leeranzeige Wassertank
- Externe Dampferzeugung
- Kühlgebläse
- Klapptür mit Soft Close und Soft Open

Zubehör

- 1 x Dampfbehälter, gelocht, Größe M, 1 x Dampfbehälter, gelocht, Größe XL, 1 x Dampfbehälter, ungelocht, Größe M, 1 x Rost, 1 x Schwamm, 1 x Universalpfanne

Umwelt und Sicherheit

- Geringe Türtemperatur
- 3-fache Türverglasung
- Kindersicherung, Sicherheitsabschaltung, Restwärmeanzeige, Starttaste, Türkontaktschalter

Technische Info

- Länge des Anschlusskabels: 150 cm
- Nennspannung: 220 - 240 V
- Gesamtanschlusswert Elektro: 3,3 kW
- Energieeffizienzklasse (gem. EU Nr. 65/2014): A+¹
- Zahl der Garräume: 1 Wärmequelle: elektrisch

Maße

- Gerätemaße (HxBxT): 455 x 594 x 548 mm
- Nischenmaße (HxBxT): 455 mm x 560 mm x 550 mm
- Maße und Einbauhinweise zu diesem Gerät gemäß technischer Zeichnung beachten

Sonderzubehör

- HEZ530000 2 Universalpfannen, schmales Format
- HEZ629070 Air Fry Blech, emailliert, anthrazit
- HEZ631070 Backblech, emailliert, anthrazit
- HEZ638D00 1-fach Teleskopvollauszug, ebenerunabhängig/dampffähig
- HEZ66D52 2 Dampfbehälter (gelocht/ungelocht) Size M

Weiteres Sonderzubehör inkl. Abbildungen und Preise finden Sie ab Seite 76.



Lieferbar ab Q1/2023²
UPE: 2.967,- €*

Serie | 8
CSG936AB1 carbon black

**Backofentyp und Heizart**

- **Kompaktdampfbackofen mit 22 Beheizungsarten:**
4D Heißluft, Ober-/Unterhitze, Umluftgrill, Großflächengrill, Kleinflächengrill, Pizzastufe, Unterhitze, Sanftgaren, Vorwärmen, Warmhalten, Heißluft sanft, Ober-/Unterhitze sanft, Air Fry, Dampfgaren, Regenerieren, Gären mit Dampf, Auftauen, Sous-vide-Garen, Umluftgrill + Dampf, Wärmen + Dampf, 4D Heißluft + Dampf, Ober-/Unterhitze + Dampf
- Elektronische Temperaturregelung von 30 °C - 250 °C
- **Dampf-Funktion Plus**
- Garraumvolumen: 47 l

Zubehörträger / Auszugssystem

- Einschubebenen: 3
- 1-fach Teleskopvollauszug, ebenerunabhängig, mit Stopp-Funktion

Design

- Dunkles Türglas
- Digitaler Bedienring
- Garraum: Email anthrazit

Reinigung

- Eco Clean Direct: Rückwand
- Reinigungsunterstützung (Programm)

Komfort

- **Home Connect**
- **TFT-Touchdisplay Plus**
- Bosch Assist
- Schnellaufheizung
- Manueller Dampfstoß
- 3 unterschiedliche Dampfzugaben möglich: stark, mittel, gering
- Backofenbeleuchtung abschaltbar, LED-Innenbeleuchtung
- Leeranzeige Wassertank
- Externe Dampferzeugung
- Kühlgebläse
- Klapptür mit Soft Close und Soft Open

Zubehör

- 1 x Dampfbehälter, gelocht, Größe M, 1 x Dampfbehälter, gelocht, Größe XL, 1 x Dampfbehälter, ungelocht, Größe M, 1 x Rost, 1 x Schwamm, 1 x Universalpfanne

Umwelt und Sicherheit

- Geringe Türtemperatur
- 3-fache Türverglasung
- Kindersicherung, Sicherheitsabschaltung, Restwärmeanzeige, Starttaste, Türkontaktschalter

Technische Info

- Länge des Anschlusskabels: 150 cm
- Nennspannung: 220 - 240 V
- Gesamtanschlusswert Elektro: 3,3 kW
- Energieeffizienzklasse (gem. EU Nr. 65/2014): A+¹
- Zahl der Garräume: 1 Wärmequelle: elektrisch

Maße

- Gerätemaße (HxBxT): 455 x 594 x 548 mm
- Nischenmaße (HxBxT): 455 mm x 560 mm x 550 mm
- Maße und Einbauhinweise zu diesem Gerät gemäß technischer Zeichnung beachten

Sonderzubehör

- HEZ530000 2 Universalpfannen, schmales Format
- HEZ531010 Backblech, anthrazit
- HEZ629070 Air Fry Blech, emailliert, anthrazit
- HEZ631070 Backblech, emailliert, anthrazit
- HEZ638D00 1-fach Teleskopvollauszug, ebenerunabhängig/dampffähig
- HEZ66D52 2 Dampfbehälter (gelocht/ungelocht) Size M

Weiteres Sonderzubehör inkl. Abbildungen und Preise finden Sie ab Seite 76.

¹ Auf einer Energieeffizienzskala von A+++ bis D.

² Anlauftermine sind vorläufig. Eine Lieferfähigkeit zu diesem Datum kann nicht zugesagt werden.

* Unverbindliche Preisempfehlung des Herstellers inkl. gesetzlicher MwSt.

Serie 8 Kompaktdampfgarer 45 cm



accent|line
carbon black

Lieferbar ab Q1/2023¹
UPE: 2.199,- €*

Serie | 8
CDG914XB1 carbon black

**Backofentyp und Heizart**

- **Kompaktdampfgarer mit 5 Beheizungsarten:** Dampfaren, Regenerieren, Gären mit Dampf, Auftauen, Sous-vide-Garen
- Elektronische Temperaturregelung von 30 °C - 100 °C
- Garraumvolumen: 38 l

Zubehörträger / Auszugssystem

- Einschubebenen: 3

Design

- Dunkles Türglas
- Digitaler Bedienring
- Garraum: Edelstahl

Komfort

- **Home Connect**
- **TFT-Touchdisplay**
- Bosch AssisT
- Backofenbeleuchtung abschaltbar, LED-Innenbeleuchtung
- Leeranzeige Wassertank
- Interne Dampferzeugung
- Kühlgebläse
- Klapptür mit Soft Close und Soft Open

Zubehör

- 1 x Dampfbehälter, gelocht, Größe L, 1 x Dampfbehälter, ungelocht, Größe L, 1 x Schwamm

Umwelt und Sicherheit

- Geringe Türtemperatur
- Kindersicherung, Sicherheitsabschaltung, Starttaste, Türkontaktschalter

Technische Info

- Länge des Anschlusskabels: 150 cm
- Nennspannung: 220 - 240 V
- Gesamtanschlusswert Elektro: 1,75 kW

Maße

- Gerätemaße (HxBxT): 455 x 594 x 548 mm
- Nischenmaße (HxBxT): 455 mm x 560 mm x 550 mm
- Maße und Einbauhinweise zu diesem Gerät gemäß technischer Zeichnung beachten

Sonderzubehör

- HEZ915003 Glasbräter 5,4 l
- HEZ617000 Pizzaform, emailliert, anthrazit

Weiteres Sonderzubehör inkl. Abbildungen und Preise finden Sie ab Seite 76.

Serie 8 Einbau-Mikrowelle 45 cm



accent|line
carbon black

Lieferbar ab Q1/2023¹
UPE: 2.112,- €*

Serie | 8
CEG932XB1 carbon black

**Mikrowelle und Heizart**

- Max. Leistung: 1000 W; 5 Mikrowellen-Leistungsstufen: 90 W, 180 W, 360 W, 600 W, 1000 W
- Intelligente Inverter-Technologie: die Maximal-Leistung wird bei längerem Betrieb bis auf 600 W reguliert
- Grill 1,9 kW
- Grill mit Mikrowellen-Leistungsstufen 90 W, 180 W, 360 W, 600 W kombinierbar
- Garraumvolumen: 36 l

Design

- Dunkles Türglas
- Digitaler Bedienring
- Garraum aus Edelstahl mit Glasboden

Reinigung

- Selbstreinigende Decken-Beschichtung (Katalyse)
- Reinigungsunterstützung (Programm)

Komfort

- **TFT-Touchdisplay**
- **Auto Pilot 10 Programme**
- 3 Auftau- und 4 Garprogramme im Mikrowellenbetrieb
- Quick Start: Maximale Mikrowellenleistung für 30 Sekunden
- LED-Innenbeleuchtung
- Klapptür mit Soft Close
- Backofengriff aus Aluminium
- Bedienung über Sensortasten

Zubehör

- 1 x Glasschale

Umwelt und Sicherheit

- Sicherheitsabschaltung, Starttaste, Türkontaktschalter
- Kühlgebläse

Technische Informationen (H x B x T)

- Geeignet für 60 cm breite Hochschränke
- Länge des Anschlusskabels: 150 cm
- Nennspannung: 220 - 240 V
- Gesamtanschlusswert Elektro: 3,1 kW

Maße

- Gerätemaße (HxBxT): 455 x 594 x 564 mm
- Nischenmaße (HxBxT): 450 mm x 560 mm x 550 mm
- Maße und Einbauhinweise zu diesem Gerät gemäß technischer Zeichnung beachten

Sonderzubehör

- HEZ660060 Fachbodenverblendung

Weiteres Sonderzubehör inkl. Abbildungen und Preise finden Sie ab Seite 76.

¹ Anlauftermine sind vorläufig. Eine Lieferfähigkeit zu diesem Datum kann nicht zugesagt werden.

* Unverbindliche Preisempfehlung des Herstellers inkl. gesetzlicher MwSt.

Serie 6 Einbau-Mikrowelle 45 cm mit Heißluft



Lieferbar ab 10/2022¹
UPE: 1.705,- €*
Serie | 6
CMA485GB1 Schwarz



Mikrowelle und Heizart
– Einbau-Mikrowelle mit Heißluftfunktion mit den Heizarten:
Mikrowelle, Heißluft, Umluftgrill, Großflächengrill, Warmhalten
– Max. Leistung: 900 W;
5 Mikrowellen-Leistungsstufen:
90 W, 180 W, 360 W, 600 W, 900 W
– Temperaturregelung von 40 °C-230 °C
– Grill 1,9 kW
– Grill mit Mikrowellen-Leistungsstufen 90 W, 180 W, 360 W, 600 W kombinierbar
– Mikrowelle einzeln oder in Kombination nutzbar
– Garraumvolumen: 44 l

Design
– Drehknebel, Runde Bedienknebel, Starttaste, Versenknebel
– Garraum aus Edelstahl mit Glasboden

Reinigung
– Reinigungsunterstützung (Programm)

Komfort
– LCD-Display (weiß)
– Auto Pilot 15 Programme
– Leicht-Bedien-Konzept: besonders einfaches, problemloses Einstellen
– 4 Auftau- und 3 Garprogramme im Mikrowellenbetrieb, 8 Programme für Kombinationsbetrieb
– Schnellaufheizung
– LED-Innenbeleuchtung
– Edelstahl-Lüfterrad
– Klapptür
– Backofengriff aus Aluminium
– Bedienung über Sensortasten

Zubehör
– 1 x Rost

Umwelt und Sicherheit
– Kindersicherung, Sicherheitsabschaltung, Türkontaktschalter
– Kühlgebläse

Technische Informationen (HxBxT)
– Geeignet für 60 cm breite Hochschränke
– Länge des Anschlusskabels: 180 cm
– Nennspannung: 220 - 230 V
– Gesamtanschlusswert Elektro: 3,35 kW

Maße
– Gerätemaße (HxBxT): 454 x 594 x 570 mm
– Nischenmaße (HxBxT): 458 x 560 x 550 mm
– Maße und Einbauhinweise zu diesem Gerät gemäß technischer Zeichnung beachten

Sonderzubehör
HEZ915003 Glasbräter 5,4 l
Weiteres Sonderzubehör inkl. Abbildungen und Preise finden Sie ab Seite 76.

Serie 8 Einbau-Mikrowellen 38 cm



Lieferbar ab Q1/2023¹
UPE: 1.297,- €*
Serie | 8
BFL9221B1 carbon black



Mikrowelle und Heizart
– Max. Leistung: 900 W;
5 Mikrowellen-Leistungsstufen:
90 W, 180 W, 360 W, 600 W, 900 W
– Intelligente Inverter-Technologie:
die Maximal-Leistung wird bei längerem Betrieb bis auf 600 W reguliert
– Garraumvolumen: 21 l

Design
– Dunkles Türglas
– Digitaler Bedienring
– Garraum aus Edelstahl mit Glasboden

Reinigung
– Reinigungsunterstützung (Programm)

Komfort
– TFT-Touchdisplay
– Auto Pilot 7 Programme
– 3 Auftau- und 4 Garprogramme im Mikrowellenbetrieb
– Quick Start: Maximale Mikrowellenleistung für 30 Sekunden
– LED-Innenbeleuchtung
– Drehtür mit Sichtfenster, links angeschlagen
– Elektronische Türöffnung
– Bedienung über Sensortasten

Umwelt und Sicherheit
– Starttaste, Türkontaktschalter
– Kühlgebläse

Technische Informationen (HxBxT)
– Einbaugerät für 60 cm breiten Oberschrank, geeignet für 60 cm breite Hochschränke
– Länge des Anschlusskabels: 175 cm
– Nennspannung: 220 - 240 V
– Gesamtanschlusswert Elektro: 1,22 kW

Maße
– Gerätemaße (HxBxT): 382 x 594 x 318 mm
– Nischenmaße (HxBxT): 382 x 560 x 300 mm
– Maße und Einbauhinweise zu diesem Gerät gemäß technischer Zeichnung beachten



Lieferbar ab Q1/2023¹
UPE: 1.297,- €*
Serie | 8
BFR9221B1 carbon black



Mikrowelle und Heizart
– Max. Leistung: 900 W;
5 Mikrowellen-Leistungsstufen:
90 W, 180 W, 360 W, 600 W, 900 W
– Intelligente Inverter-Technologie:
die Maximal-Leistung wird bei längerem Betrieb bis auf 600 W reguliert
– Garraumvolumen: 21 l

Design
– Dunkles Türglas
– Digitaler Bedienring
– Garraum aus Edelstahl mit Glasboden

Reinigung
– Reinigungsunterstützung (Programm)

Komfort
– TFT-Touchdisplay
– Auto Pilot 7 Programme
– 3 Auftau- und 4 Garprogramme im Mikrowellenbetrieb
– Quick Start: Maximale Mikrowellenleistung für 30 Sekunden
– LED-Innenbeleuchtung
– Schwenktür, rechts angeschlagen
– Elektronische Türöffnung
– Bedienung über Sensortasten

Umwelt und Sicherheit
– Starttaste, Türkontaktschalter
– Kühlgebläse

Technische Informationen (HxBxT)
– Einbaugerät für 60 cm breiten Oberschrank, geeignet für 60 cm breite Hochschränke
– Länge des Anschlusskabels: 175 cm
– Nennspannung: 220 - 240 V
– Gesamtanschlusswert Elektro: 1,22 kW

Maße
– Gerätemaße (HxBxT): 382 x 594 x 318 mm
– Nischenmaße (HxBxT): 382 x 560 x 300 mm
– Maße und Einbauhinweise zu diesem Gerät gemäß technischer Zeichnung beachten

¹ Anlauftermine sind vorläufig. Eine Lieferfähigkeit zu diesem Datum kann nicht zugesagt werden.

* Unverbindliche Preisempfehlung des Herstellers inkl. gesetzlicher MwSt.

Serie 8 Einbau-Kaffeevollautomaten



Home Connect

accent|line
carbon black

Home Connect

accent|line
carbon black

Lieferbar ab Q1/2023¹
UPE: 5.039,- €*

UPE: 4.699,- €*

Serie | 8

CTL9181D0 carbon black
mit Festwasseranschluss

CTL9181B0 carbon black



Geschmack

- Bis zu 29 verschiedene Kaffeespezialitäten (im Gerät und der Home Connect App)
- Bezug von warmer Milch, Milchschaum und heißem Wasser
- Aroma Select – 3 verschiedene Aroma-Profile (mild-ausgewogen-markant)
- Milchanteil für klassische Milchmischgetränke anpassbar
- Intelligente Aromaanpassung - Kaffeemanagement basierend auf Stärke und Getränkegröße
- Aroma Double Shot – reduzierter Bitterstoffgehalt in großen Getränken durch zwei Brühvorgänge

Komfort

- Festwasseranschluss mit AquaStop (nur CTL9181D0) mit einem 1,50m AquaStop Schlauch
- TFT-Touchdisplay Pro
- LED-Innenbeleuchtung
- Favoriten: speichern Sie bis zu 30 personalisierte Getränke
- Milchmengenerkennung - nutzbar mit beigelegtem Milchbehälter, sowie 1 Liter Milchverpackungen oder auch mit jeglichem anderen Behälter.
- Kannenfunktion (max. 750 ml Café Crema)
- Kaffeeauslauf höhenverstellbar (bis zu 15 cm hohe Gläser)
- One Touch Double Cup - zwei Tassen mit einem Knopfdruck
- Entnehmbarer Wassertank (2,4 l)

Leistung

- Ceram Drive – geräuscharmes Premiummahlwerk aus verschleißfreier Keramik
- Wasserpumpe mit 19 bar Druck

Hygiene

- Auto Milk Clean – automatische Dampfreinigung nach jedem Getränk
- Calc 'n Clean – automatisches Reinigungs- und Entkalkungsprogramm
- Entnehmbare Brüheinheit: einfaches und hygienisches Reinigen
- Tropfschale und Kaffeesatzbehälter entnehmbar und spülmaschinengeeignet
- Erinnert rechtzeitig an Reinigung, Entkalkung und Wasserfilterwechsel

Home Connect

- Fernzugriff: bedienen Sie Ihr Gerät von überall aus
- Coffee Playlist – geben Sie mehrere Getränke in die App ein; Zubereitung in der von Ihnen gewünschten Reihenfolge
- Software Update – immer der aktuelle Softwarestatus
- Online Support
- Sicherheit: Sicherheit steht bei Home Connect an erster Stelle.
Die Home Connect App wurde vom TÜV IT überprüft und zertifiziert.
Und der verschlüsselte Datenaustausch über das Home Connect Protokoll schützt vor unerwünschten Zugriffen

Sonstiges

- Integrierter Milchbehälter 0,7l
- 500 g Bohnenbehälter mit Aromaschutzdeckel
- Beleuchteter Kaffeeauslauf
- Mahlgrad mehrstufig einstellbar
- Kindersicherung

Zubehör

- 1 BRITA Intenza Wasserfilter
- Glasmilchbehälter
- Teststreifen für die Wasserhärte



Sonderzubehör

TCZ7003	1 x Wasserfilter
TCZ7033	3 x Wasserfilter
TCZ8001A	Zubehör für Kaffeemaschinen
TCZ8002A	Entkalkungstabletten
TCZ8004A	Pflegeset
TCZ8009N	Isolierter Milchbehälter

¹ Anlauftermine sind vorläufig. Eine Lieferfähigkeit zu diesem Datum kann nicht zugesagt werden.

* Unverbindliche Preisempfehlung des Herstellers inkl. gesetzlicher MwSt.

Serie 8 Vakuuierschublade Serie 8 Wärmeschubladen

 <p>accent line carbon black</p>	 <p>accent line carbon black</p>	 <p>accent line carbon black</p>
<p>Lieferbar ab Q1/2023¹ UPE: 3.839,- €*</p>	<p>Lieferbar ab Q1/2023¹ UPE: 1.204,- €*</p>	<p>Lieferbar ab Q1/2023¹ UPE: 1.089,- €*</p>
<p>Serie 8 BVE9101B1 carbon black</p>	<p>Serie 8 BID9101B1 carbon black</p>	<p>Serie 8 BIC9101B1 carbon black</p>

<p>3 Vakuumierstufen für das Vakuumieren außerhalb der Kammer, maximal 90%</p>	<p>Multifunktionale Wärmeschublade mit Beheizungsarten: Sanftgaren, Warmhalten, Teller vorwärmen, Tassen vorwärmen</p>	<p>Multifunktionale Wärmeschublade mit Beheizungsarten: Sanftgaren, Warmhalten, Teller vorwärmen, Tassen vorwärmen</p>
<p>Komfort – Volumen: 8 l – Automatische Anschlusserkennung für das Vakuumieren außerhalb der Kammer – Trocknungsprogramm für Vakuumierpumpe – Bedienung über Sensortasten</p>	<p>Komfort – Home Connect – Leicht-Bedien-Konzept: besonders einfaches, problemloses Einstellen – Glas-Heizplatte – Garraumvolumen: 52 l – Beladung bis 25 kg – Max. Beladung Espresso-Tassen: 192 Stck oder Max. Beladung Teller (26 cm): 40 Stck – Temperaturregelung in 4 Stufen: von ca. 30°C-80°C (Glasoberflächentemperatur) – Bedienung über Sensortasten</p>	<p>Komfort – Home Connect – Leicht-Bedien-Konzept: besonders einfaches, problemloses Einstellen – Glas-Heizplatte – Garraumvolumen: 20 l – Beladung bis 25 kg – Max. Beladung Espresso-Tassen: 64 Stck oder Max. Beladung Teller (26 cm): 12 Stck – Temperaturregelung in 4 Stufen: von ca. 30°C-80°C (Glasoberflächentemperatur) – Bedienung über Sensortasten</p>
<p>Design – Touch Control-Bedienung beleuchtet – Grifflos (push&pull)</p>	<p>Design – Touch Control-Bedienung beleuchtet – Grifflos (push&pull)</p>	<p>Design – Touch Control-Bedienung beleuchtet – Grifflos (push&pull)</p>
<p>Umwelt und Sicherheit – Türkontaktschalter</p>		
<p>Technische Informationen – Länge des Anschlusskabels: 150 cm – Gesamtanschlusswert Elektro: 0,32 kW – Nennspannung: 220 - 240 V</p>	<p>Technische Informationen – Länge des Anschlusskabels: 150 cm – Gesamtanschlusswert Elektro: 0,82 kW – Nennspannung: 220 - 240 V</p>	<p>Technische Informationen – Länge des Anschlusskabels: 150 cm – Gesamtanschlusswert Elektro: 0,82 kW – Nennspannung: 220 - 240 V</p>
<p>Maße (HxBxT) – Gerätemaße: 140 x 595 x 542 mm – Nischenmaße: 141 x 560 - 568 x 550 mm – Maße und Einbauhinweise zu diesem Gerät gemäß technischer Zeichnung beachten</p>	<p>Maße (HxBxT) – Gerätemaße: 290 x 594 x 548 mm – Nischenmaße: 290 x 560 - 568 x 550 mm – Einbau unterhalb der Arbeitsplatte ist, mit dem Zubehör 9001698838, möglich – Maße und Einbauhinweise zu diesem Gerät gemäß technischer Zeichnung beachten</p>	<p>Maße (HxBxT) – Gerätemaße: 140 x 594 x 548 mm – Nischenmaße: 140 x 560 - 568 x 550 mm – Einbau unterhalb der Arbeitsplatte ist, mit dem Zubehör 9001698838, möglich – Maße und Einbauhinweise zu diesem Gerät gemäß technischer Zeichnung beachten</p>
<p>Zubehör – 1 x Vakuumierbeutel, klein – 1 x Vakuumierbeutel, groß – 1 x Adapter, Vakuumieren außerhalb der Kammer – 1 x Vakuuierschlauch</p>		

¹ Anlauftermine sind vorläufig. Eine Lieferfähigkeit zu diesem Datum kann nicht zugesagt werden.
* Unverbindliche Preisempfehlung des Herstellers inkl. gesetzlicher MwSt.

Typ-Struktur Kompaktgeräte Serie 8

Gerätetyp	Tür	Reinigung	Ausstattung	Zähler
C Kompakteinbaugeräte	G vollgedämpfte Tür	1 Ohne Reinigung 2 Reinigungsunterstützung 3 Eco Clean Direct 5 Eco Clean Direct Plus 7 Pyrolyse	1 EG (Einhängegestell) 2 EG+1BT (1-Punkt-Bratenthermometer) 3 EG+3BT (3-Punkt-Bratenthermometer) 4 EG+3BT+BS (Backsensor) 5 EG+3PB+BS+K (Kamera) 6 EG+BS 7 EG+BS+K 8 EG+K 9 EG+3BT+K A ETV (Ebenenunabh. Teleskopvollauszug) B ETV+1BT C ETV+3BT D ETV+3BT+BS E ETV+3BT+BS+K F ETV+BS G ETV+3BT+K H ETV+BS+K K ETV+PY (Pyrolyse) L ETV+PY+1BT M ETV+PY+3BT N ETV+PY+3BT+BS Q ETV+PY+3BT+BS+K R ETV+PY+BS S ETV+PY+BS+K T ETV+PY+K U ETV+PY+3BT+K X Gerippter Garraum (Dampfgarer)	
C	M	G	9	7
				8
				N
				B
				1
B Backofen D Dampfgarer M Backofen + Mikrowelle S Backofen + Volldampf T Kaffeevollautomat		7 Linie 9 accent line	0 Ohne Display 2 Kleines Display / TFT-Touch-Display (minimale Heizarten) 3 Kleines Display / TFT-Touch-Display (medium Heizarten) 4 Kleines Display / TFT-Touch-Display (Standard Heizarten) 6 Mittleres Display / TFT-Touch-Display Plus 8 Premium Display / TFT-Touch-Display Pro	B schwarz D schwarz + Festwasseranschluss S Edelstahl T Edelstahl + Festwasseranschluss
Gerätetyp		Design	Display	Farbe

Typ-Struktur Kompaktgeräte Serie 6

Gerätetyp	Tür/Ofentyp	Farbe
C Kompakteinbaugeräte	A Klapptür	B Vulkan Schwarz S Edelstahl
C	M	A
		4
		8
		5
		G
		B
		1
M Backofen + Mikrowelle O Mikrowellen- + Dampf-Funktion		G Glasboden M Drehteller
Gerätetyp		Innenraum/Ausstattungen

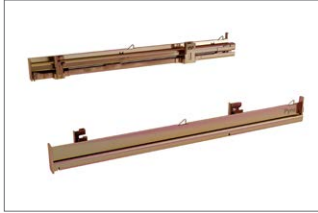
Sonderzubehör Kompaktgeräte¹

HEZ638000
1-fach Teleskopvollauszug,
ebenenunabhängig²
UPE: 125,- €*
HEZ638070
1-fach Teleskopvollauszug,
ebenenunabhängig, pyrolysefähig
UPE: 209,- €*
HEZ638D00
1-fach Teleskopvollauszug,
ebenenunabhängig, dampffähig²
UPE: 167,- €*
HEZ636000
Glaspfanne
UPE: 86,- €*
HEZ530000
2 Universalpfannen, schmales
Format
UPE: 83,- €*
HEZ633070
Profipfanne, emailliert, anthrazit
UPE: 80,- €*
HEZ532010
Universalpfanne, Keramik antihaft²
UPE: 74,- €*
HEZ632070
Universalpfanne, emailliert,
anthrazit²
UPE: 55,- €*
HEZ531010
Backblech, Keramik antihaft
beschichtet²
UPE: 74,- €*
HEZ631070
Backblech, emailliert, anthrazit²
UPE: 48,- €*
HEZ617000
Pizzaform, emailliert, anthrazit
UPE: 44,- €*
HEZ660060
Fachbodenverblendung
UPE: 44,- €*
HEZ660050
Verblendeiste für Sockel
UPE: 27,- €*
HEZG0AS00
Anschlusskabel 3m
UPE: 26,- €*
HEZ327000
Backstein
UPE: 185,- €*
HEZ635001
AirFry & Grill Set
UPE: 133,- €*
Lieferbar ab 01/2023³
HEZ66D52
Dampfbehälter gelocht/ ungelocht,
Größe M
UPE: 122,- €*
Lieferbar ab 01/2023³

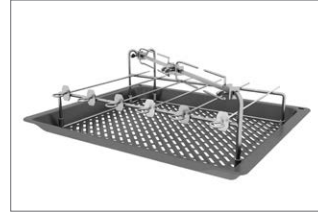





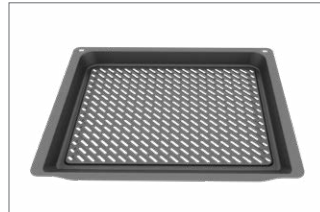

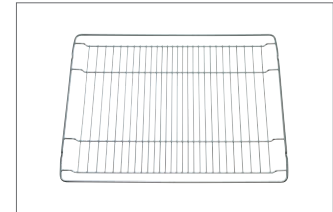

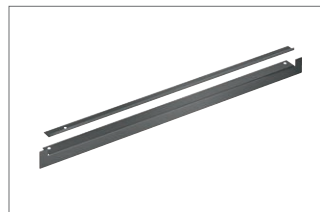
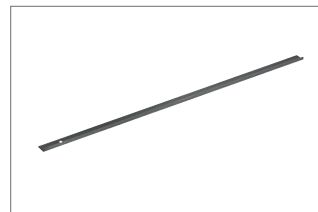
¹ Diese Darstellung gilt lediglich der Übersicht. Das produktspezifische Zubehör finden Sie direkt unterhalb des jeweiligen Modells.

² Abbildung ähnlich

³ Anlauftermine sind vorläufig. Eine Lieferfähigkeit zu diesem Datum kann nicht zugesagt werden.

* Unverbindliche Preisempfehlung des Herstellers inkl. gesetzlicher MwSt.

Schmale Universalpfannen für unterschiedliche Geschmäcker.

In der Regel werden heute Gerichte häufiger in unterschiedlichen Varianten zubereitet, zum Beispiel Pizza mit und ohne Kochschinken oder Kuchen mit und ohne Rosinen. Die schmalen Universalpfannen sind perfekt geeignet, um kleine



HEZ530000
Getrennte Zubereitung unterschiedlicher Gemüsearten.

Mengen oder ein Gericht in zwei Varianten zuzubereiten. So können zum Beispiel auf einem Blech Kartoffelspalten zubereitet werden, während auf dem zweiten Blech Tomaten gegart werden, ohne dass der Saft der Tomaten in die Kartoffeln läuft.



Backbleche können hintereinander sowie auf unterschiedlichen Ebenen eingeschoben werden.



Halbe Backbleche passen in jeden Bosch-Kühlschrank.

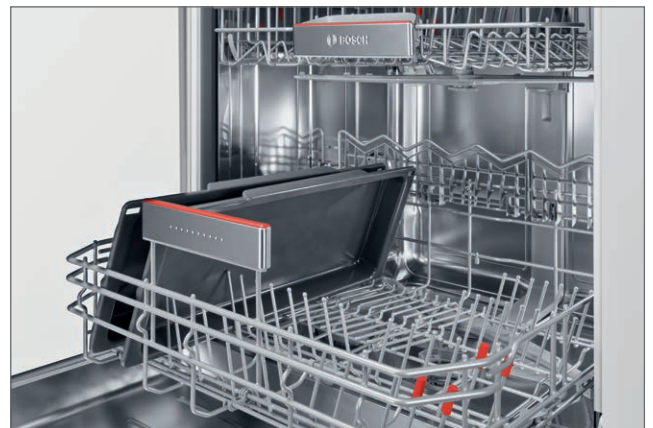

Reinigung im Bosch-Geschirrspüler ist möglich.



HEZ531010

Universalpfanne und Backblech mit keramischer Antihafbeschichtung.

Dank der speziellen Keramikbeschichtung der Universalpfanne und des Backblechs ist die Oberfläche leicht zu reinigen. Auch ist die Verwendung von Backpapier oder ein Einfetten des Blechs nicht mehr notwendig. So wird das Backen, Braten und Reinigen noch einfacher.

Einbauzeichnungen Kompaktgeräte

Kompaktbacköfen

Einbau mit einem Kochfeld.

Wird das Kompaktgerät unter einem Kochfeld eingebaut, muss folgende Arbeitsplattenstärke (ggf. inkl. Unterkonstruktion) beachtet werden.

Kochfeld-Typ	min. Arbeitsplattenstärke	
	aufgesetzt	flächenbündig
Induktionskochfeld	42 mm	43 mm
Vollflächen-Induktionskochfeld	52 mm	53 mm
Gaskochfeld	32 mm	43 mm
Elektrokochfeld	32 mm	35 mm

Maße in mm

CMG 978NB1 | CMG 976KB1 | CMG 9241B1

A: 19,5 mm
B: Platz für Geräteanschluss 320 x 115 mm
C: Wasseranschluss für Zulaufschlauch muss immer zugänglich sein
D: Wasseranschluss muss min. 50 mm tiefer als Herdstufe liegen
E: Ab Gerätemitte gemessen

A: 19,5 mm
B: Platz für Geräteanschluss 320 x 115 mm
C: Wasseranschluss und Zulaufschlauch dürfen nicht höher liegen als Geräteunterkante
Wasseranschluss für Zulaufschlauch muss immer zugänglich sein
D: Ab Gerätemitte gemessen

Einbau mit einem Kochfeld

A: Eintauchtiefe siehe Maßzeichnung Kochfeld
B: Abstand:
Induktionskochfeld: ≥ 5 mm
Gaskochfeld: ≥ 5 mm
Elektrokochfeld: ≥ 2 mm
C: Wasseranschluss und Zulaufschlauch dürfen nicht höher liegen als Geräteunterkante
Wasseranschluss für Zulaufschlauch muss immer zugänglich sein
D: 7,5 mm

Maße in mm

CSG 958DD1

Einbauzeichnungen Kompaktgeräte

Kompaktbacköfen | Kompaktdampfgarer | Mikrowellengeräte

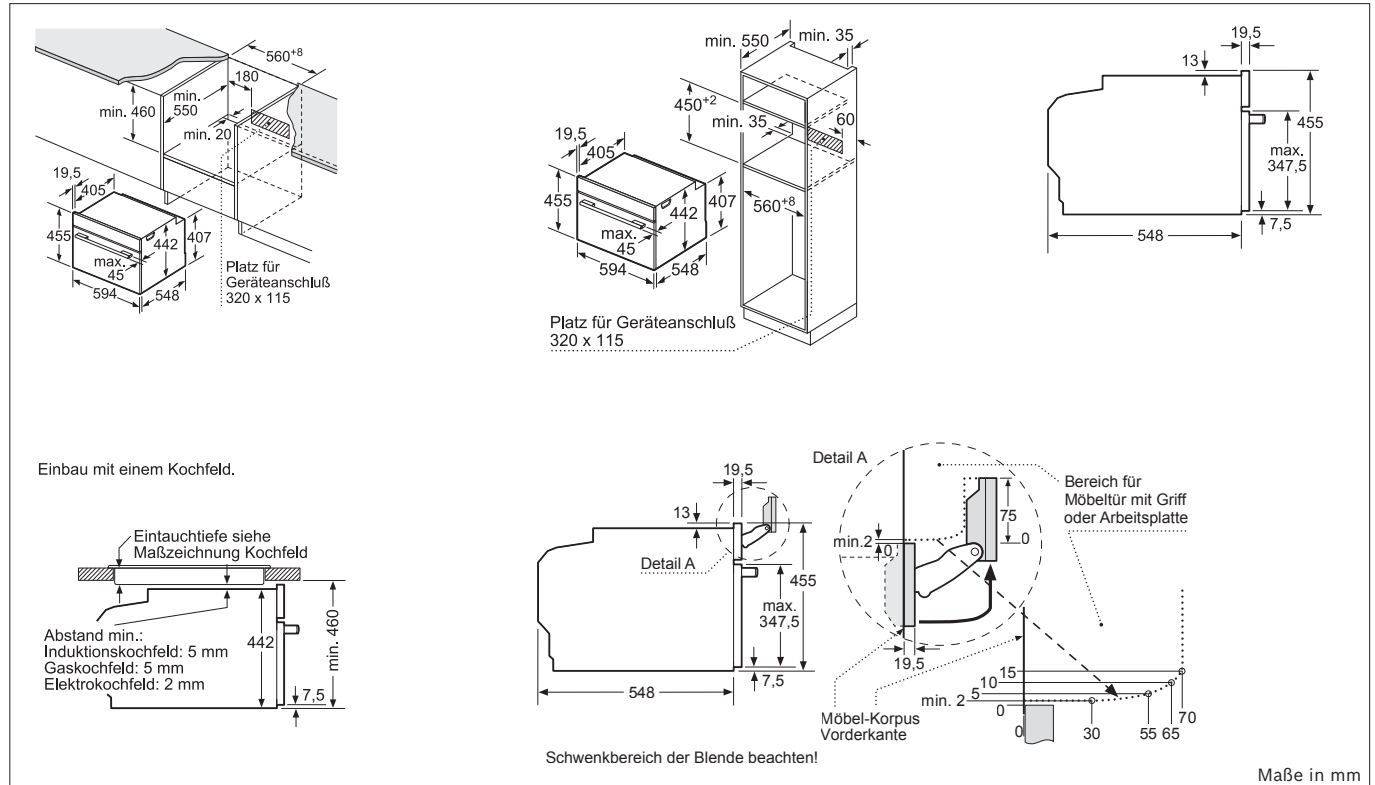

CSG 958DB1 | CSG 936DB1 | CSG 936AB1 | CDG 914XB1

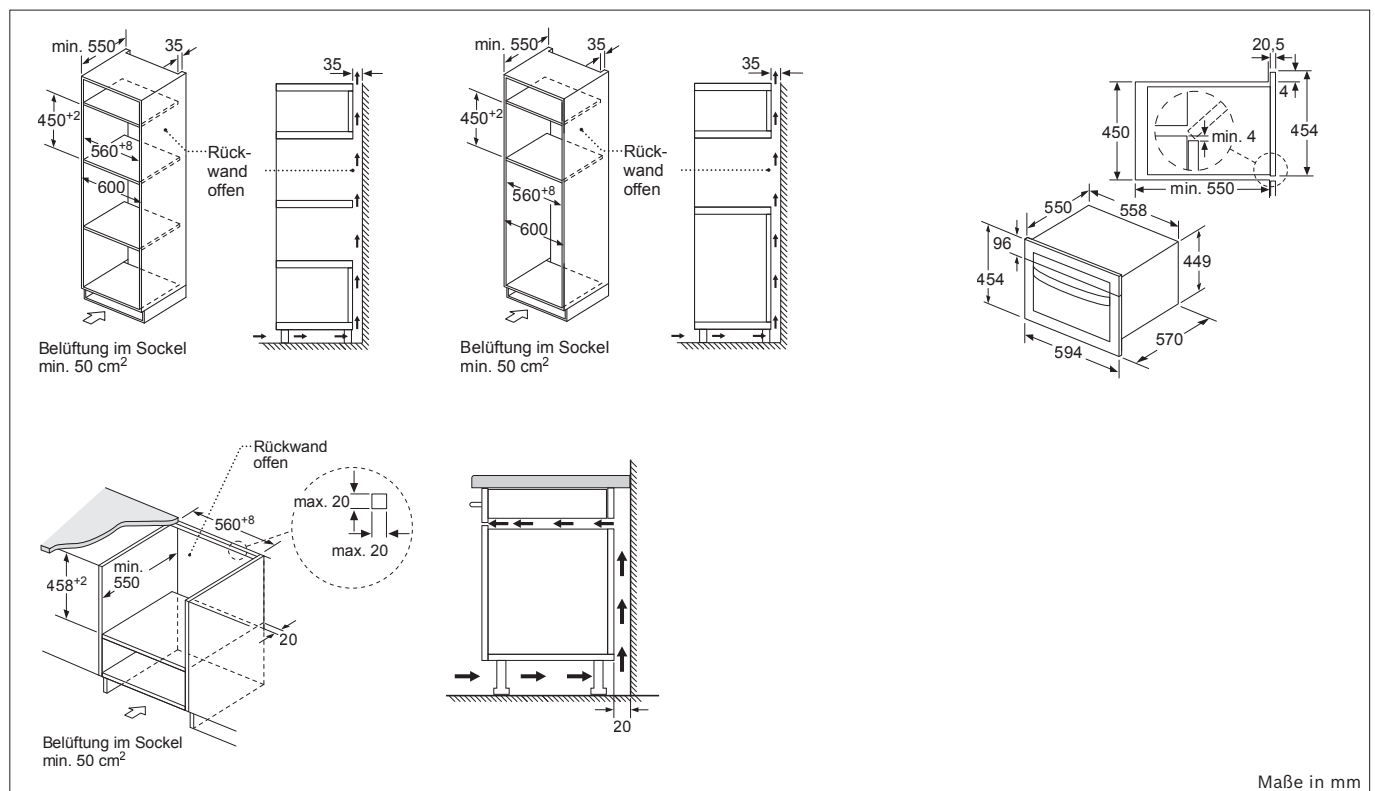

CMA 485GB1

Einbauzeichnungen Kompaktgeräte

Mikrowellengeräte | Kaffeevollautomaten

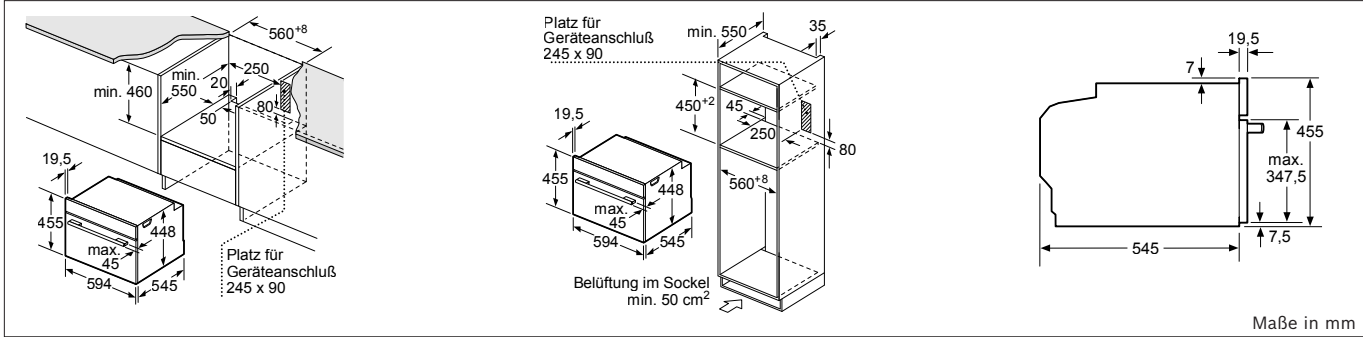

CEG 932XB1

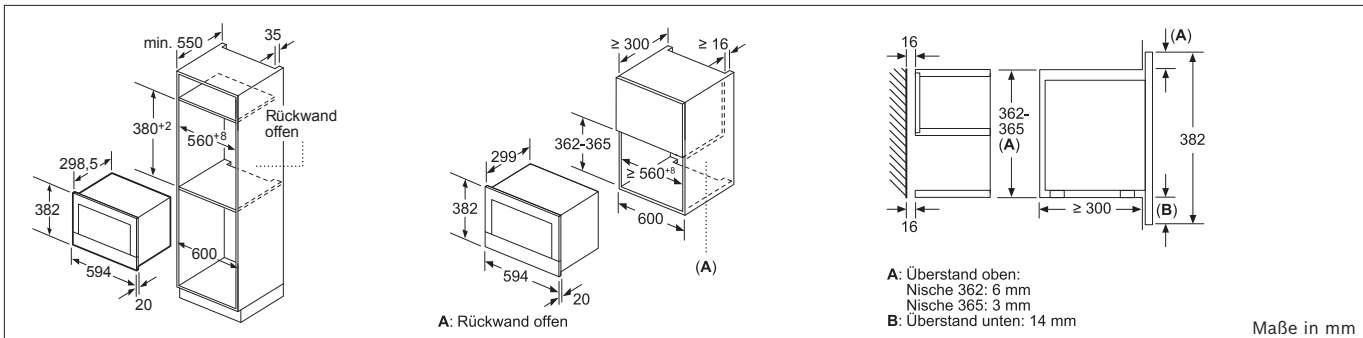

BFL 9221B1 | BFR 9221B1

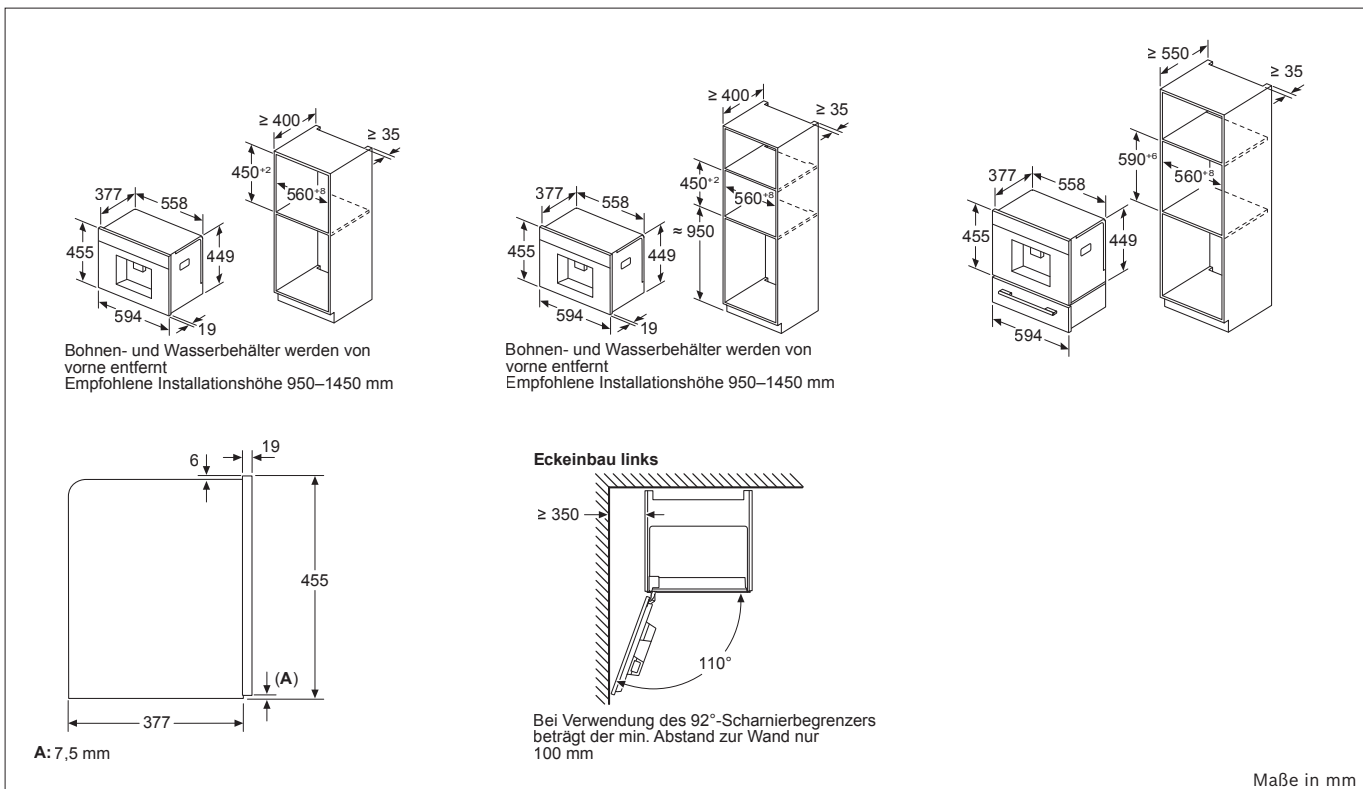

CTL 9181D0 | CTL 9181B0

Einbauzeichnungen Kompaktgeräte

Wärmeschubladen | Vakuumierschublade

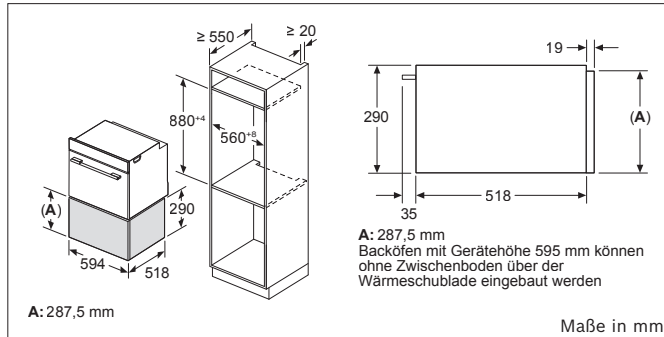

BID 9101B1

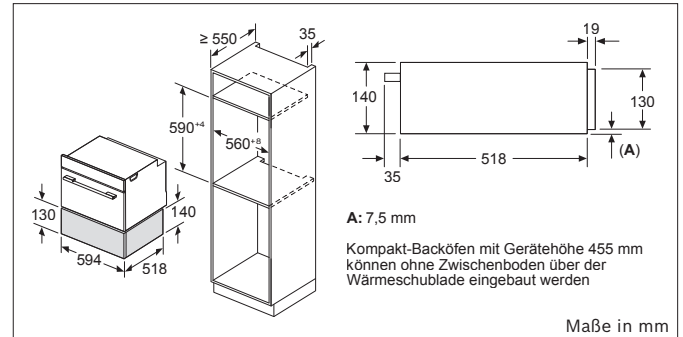

BIC 9101B1

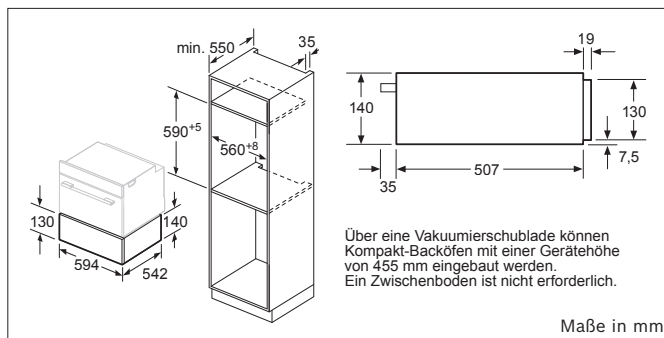

BVE 9101B1



THE UNCOMMON LIFE OF COMMON OBJECTS
COMPARATIVE ANALYSIS OF COMMON OBJECTS
MAYO BURCH
ANDO
MISAO HIRAYAMA
LOOS
AUGUST SANNITZ
SCHAPPENHEIMER
FRANCOIS TRUFFI The Complete Films
MOMMI ONLY STEAMERS



Perfekt war noch nie so einfach.

accent|line

Autarke Kochfelder.

Ausstattung Kochfelder

Die Ausstattungsmerkmale der Kochfelder von A – Z.



Assist-Funktion.

Der Bosch Assist weiß genau, welche Temperatur für das jeweilige Gericht ideal ist und gibt praktische Empfehlungen: Einfach mit dem hochauflösenden TFT-Touchdisplay die entsprechende Gerichte-Kategorie und dann das gewünschte Gericht aussuchen. Das Kochfeld schlägt automatisch die Einstellungen für Ihr Gericht vor und gibt praktische Empfehlungen.

Auto On.

Bei Kochfeldern mit Auto On-Funktion übernimmt der Dunstabzug automatisch seine Arbeit, sobald Sie eine Kochzone einschalten.

Bräterzone.

Die ideale Kochzone mit gleichmäßiger Hitzeverteilung für großes, ovales Bratgeschirr, wie Bräter und Fischtöpfe.



Combi Zone.

Falls beim Kochen mehr Platz für längliches Kochgeschirr benötigt wird, kann man mit Combi Zone per Knopfdruck zwei einzelne Kochzonen zu einer großen (38 x 21 cm) mit gemeinsamer Leistungsstufe kombinieren.



Comfort Profil.

Das elegant dekorlose Design mit seitlichem Facettenschliff und seitlichen Metalleisten. Einfach und formschön, mit dem Domino-Programm kombinierbar.

Count-up timer.

Wenn Sie wissen möchten, wie lange z. B. Ihre Spaghetti kochen und Sie den Moment abpassen möchten, wenn sie al dente sind, zeigt der Count-up timer genau an, wie lange diese schon kochen.



Direct Select.

Über die intuitive Bedienung können Sie die Kochzonen ganz einfach auswählen und die gewünschte Temperaturstufe direkt individuell einstellen.



Direct Select Classic.

Mit der innovativen Bedienlogik lassen sich einzelne Kochzonen schnell und bequem anwählen. Ein sanfter Tastendruck genügt. Wählen Sie jede beliebige Leistungsstufe inklusive Zwischenstufen direkt an.



Direct Select Premium.

Direct Select Premium bietet mit 30 cm Länge höchsten Bedienkomfort. Damit wird die Wahl der gewünschten Kochstufe und der ergänzenden Funktionen intuitiv einfach. Denn die Bedienung zeigt nur die Funktionen an, die Sie in dem Moment auch wirklich benötigen.

Elektro-Kochfelder.

Klassisch gut kochen. Bei Elektro-Kochfeldern wird die Wärme innerhalb der Kochfelder mit elektrischen Heizelementen erzeugt. Die Bedienung erfolgt dabei über Touch Control direkt auf dem Kochfeld.



Energieverbrauchs-Anzeige.

Effizientes Kochen leicht gemacht. Auf dem übersichtlichen Display können Sie den Energieverbrauch Ihres soeben beendeten Kochvorgangs ablesen. So können Sie diesen beim nächsten Mal noch bewusster regulieren. Der Einsatz eines Topfdeckels z.B. reduziert Ihren Verbrauch um bis zu 20 Prozent. Das schont Ihre Kosten und die Umwelt.



Erweiterte Flex Zone.

Sie können Ihr Kochfeld wie ein herkömmliches Induktionsfeld z.B. mit vier separaten Kochzonen nutzen oder auf Knopfdruck zu zwei großen, durchgängigen Flexinduktions-Kochzonen verbinden. So gewinnen Sie mehr Platz, auf dem Sie Ihr Kochgeschirr – egal in welcher Form und welcher Größe – beliebig positionieren können. Und dank der erweiterbaren Flexinduction-Zone finden selbst besonders große Töpfe und Pfannen mit 30 cm Durchmesser oder auch Bräter und Zubehör mit 40 cm Länge ganz flexibel Platz.



Flächenbündig.

Das Kochfeld fügt sich harmonisch in die Stein- oder Granit-Arbeitsplatte ein und lässt sich leicht reinigen. Der Einbau in andere Arbeitsplatten ist in Verbindung mit Sonderzubehör möglich.



Flexinduction.

Egal, ob ein Topf oder mehrere, ob hinter- oder nebeneinander platziert – mit Flexinduction haben Sie die freie Wahl. Sie können Ihr Kochfeld wie ein herkömmliches Induktionsfeld mit vier separaten Kochzonen nutzen oder auf Knopfdruck zu zwei großen, durchgängigen Kochzonen verbinden. So erhalten Sie eine durchgehende Kochzone von 40 x 24 cm und gewinnen zusätzlich Platz für großes Kochgeschirr, wie z. B. einen Bräter.

High Speed-Glaskeramik.

Die High Speed-Glaskeramik mit höherer Temperaturbelastbarkeit und optimierten höheren Temperatureinstellungen in den Heizungen ermöglicht bis zu 20% kürzere Ankochzeiten und macht das „scharfe“ Anbraten noch schärfer. Und auch das Frittieren von Tiefkühlprodukten gelingt noch besser.

**Induktion.**

Induktions-Kochfelder erzeugen nur da Hitze, wo sie wirklich gebraucht wird – direkt im Topfboden. Das bringt mehr Sicherheit, denn durch die geringere Erwärmung kann man sich die Finger nicht mehr verbrennen. Die automatische Topferkennung schaltet ab, wenn kein Topf mehr darauf steht. Überzeugend ist die Energieersparnis, da ein Induktions-Kochfeld zwei Liter Wasser doppelt so schnell zum Kochen bringt wie ein Glaskeramikkochfeld. Durch die kürzeren Ankochzeiten wird jedes Mal viel Energie gespart.

Kindersicherung.

Durch Aktivierung der Kindersicherung wird die Bedienelektronik vor Kinderhänden und unbeabsichtigter Bedienung geschützt – ein Verstellen ist unmöglich.

**Kochfeldbasierte Haubensteuerung.**

Sowohl das Kochfeld als auch die entsprechende Haube sind nur noch mit Home Connect ausgestattet und können interagieren. Sobald das Kochfeld aktiviert ist, schaltet sich die Haube ebenso ein. So wird störender Wrasen schon ab Beginn des Kochens abgesogen. Nach dem Kochen schaltet sich die Haube nach einer kurzen Nachlaufzeit automatisch aus. Per Fingertipp aktiviert man die manuelle Kochfeld-Bedienung und regelt so die Leistungsstufen der Haube.

**Move Mode Combi Zone.**

Das Vor- und Zurückschieben des Kochgeschirrs steuert die Einstellung des Leistungsbereiches: Zurückschieben entspricht Stufe 1, Vorschieben entspricht der eingestellten Leistung.

**Move Mode Flexinduction.**

Mit Move Mode wird Kochen ganz intuitiv und bequem. Hatten Sie Ihre Suppe gerade noch auf Stufe 9 aufgekocht, auf Stufe 5 ziehen lassen und wollen Sie nun nur noch auf Stufe 1.5 köcheln lassen, so mussten Sie bei herkömmlichen Kochfeldern die Temperatur selbst anpassen. Bei Flexinductions-Zonen mit Move Mode hat dies das Kochfeld für Sie bereits übernommen. Denn die Flex Zone unterteilt sich nach Aktivierung des Move Modes in drei unterschiedliche Bereiche mit den voreingestellten Kochstufen 1.5, 5 und 9.

**Pan Boost.**

Mit Pan Boost werden Pfannen und beschichtete Töpfe noch schneller erhitzt – ohne sich über eine Beschädigung durch zu große Hitze Gedanken machen zu müssen. So ist die Pfanne innerhalb von 30 Sekunden bereit zum Braten.

**PerfectAir Luftgütesensor.**

Der PerfectAir Luftgütesensor kontrolliert kontinuierlich die Luft. Währenddessen passt er im Automatikmodus die Abzugsleistung über alle Leistungsstufen hinweg automatisch, stufenlos und präzise dem Kochdunst und den aufsteigenden Gerüchen an. Dadurch reduziert sich auch der Geräuschpegel, da nur die minimal benötigte Abzugsstufe aktiviert wird. Nach dem Kochen läuft die Lüftung solange nach, bis die Küchenluft von lästigen Gerüchen bereinigt ist.

**PerfectCook Kochsensor.**

Um ein perfektes Kochergebnis zu erzielen, ist die richtige Temperatur entscheidend. Ein paar Grad zu viel und schon brennt das Risotto an oder die Milch kocht über. Der PerfectCook Sensor kontrolliert während des Kochens die Temperatur des Topfes und reguliert sie ganz automatisch – und setzt so Verkochen, Anbrennen und Überlaufen ein Ende.

**PerfectFry Bratsensor.**

Beim Braten ist die ideale Temperatur entscheidend. Ist sie zu hoch, brät selbst das beste Steak zu schnell durch oder brennt sogar an. Doch Fleisch zu braten, wie gewünscht, ist nun ganz einfach. Denn der PerfectFry Sensor kontrolliert stetig die Temperatur der Pfanne während des Bratens und passt sie gegebenenfalls präzise an.

**Power Boost-Funktion.**

Die Power Boost-Funktion kann jeder Kochzone zugeschaltet werden. Sie bringt 50% mehr Leistung und damit eine noch schnellere Ankochzeit.

**Quick Start.**

Kochen Sie einfach drauf los. Die Quick Start-Funktion erkennt, auf welche Position Sie Ihren Topf gestellt haben und zeigt Ihnen automatisch die entsprechende Kochzone in der Bedienung an. Sie können sofort loslegen und ohne Umweg die gewünschte Leistungsstufe für Ihren Topf wählen.

**Re Start.**

Ein Kochfeld, das mitdenkt. Sollte Ihnen einmal etwas daneben gehen oder überkochen, schaltet sich das Kochfeld automatisch ab und speichert Ihre zuletzt gewählten Einstellungen. So können Sie das Kochfeld bequem reinigen und die Einstellungen mit nur einem Fingerdruck wiederherstellen.

**Restwärmeanzeige.**

Mit der Restwärmeanzeige erkennen Sie noch heiße Kochzonen auf einen Blick. So kann die noch vorhandene Wärme voll ausgenutzt werden und das Risiko, sich die Finger zu verbrennen, reduziert sich. Die Anzeige erfolgt bei der einfachen Restwärmeanzeige über eine Kontrollleuchte je Kochzone, bei der zweistufigen Restwärmeanzeige über ein großes „H“ oder kleines „h“, je nach Temperatur.

**Sicherheitsabschaltung und Kurzzeitwecker.**

Verlässlich und sicher. Dank der Sicherheitsfunktion brauchen Sie sich nie wieder fragen, ob Sie Ihr Kochfeld wirklich ausgeschaltet haben. Denn die sorgt dafür, dass sich Ihr Gerät nach einer bestimmten Betriebszeit automatisch abschaltet. Zudem können Sie über den Kurzzeitwecker eine Kochzeit einstellen und so exakt bestimmen, wann sich das Kochfeld deaktiviert.

**TFT-Touchdisplay.**

Wir haben unser TFT-Touchdisplay so entwickelt, dass Sie sich im Menü immer ganz einfach zurechtfinden und stets die Übersicht behalten, um z. B. zusätzliche Funktionen leicht auszuwählen und zu aktivieren. Die Schrift ist dabei klar und problemlos abzulesen und die eingebetteten Abbildungen helfen bei der schnellen Orientierung – auch wenn es mal hektisch wird.

Top Control-Digitalanzeige.

Durch eine Digitalanzeige direkt auf dem Kochfeld haben Sie immer alle Leistungsstufen der einzelnen Kochzonen im Blick.

**Touch Select.**

Funktion auf Fingerdruck. Die neue Bedienung ermöglicht es Ihnen, die gewünschte Kochzone einfach zu bedienen. Sie müssen nur noch die benötigte Leistungsstufe einstellen.

**Umlaufender Rahmen.**

Das klassische Design: flacher, umlaufender Rahmen in Edelstahl.

Wischschutz-Taste.

Volle Kontrolle, auch bei der Reinigung. Mit dieser Funktion sperren Sie die Sensortasten für 20 Sekunden, was eine versehentliche Änderung der Kocheinstellung vermeidet. So können Sie entspannt die Oberfläche reinigen, ohne dass Sie die Einstellungen erneut vornehmen müssen.

Kochgeschwindigkeit

Ankochzeit von 2 Litern Wasser von 15°C auf 90°C zu erwärmen.

Induktions-Kochfeld 4:01 min.

Gas-Kochzone 7:39 min.

Glaskeramik-Kochfeld 9:06 min.

Autarkes Induktionskochfeld mit beleuchteter Kochzone



accent|line
carbon black

UPE
3.709,- €

UPE:
3.626,- €

Serie | 8
PXY898DX6E carbon black
Comfort Profil

Serie | 8
PXY828DX6E carbon black
flächenbündig



Design

– Comfort Profil mit umlaufender Lisene, carbon black / flächenbündig

Ausstattung

- Kochfeld mit interaktiver Beleuchtung – rot
- Direct Select Premium
- Kochfeldbasierte Haubensteuerung (mit passender Haube)
- Home Connect Funktion (WLAN)
- 1 PerfectCook Kochsensor inklusive
- PerfectFry Bratsensor mit 5 Temperaturstufen
- Quick Start, Re Start
- Move Mode (3-stufig). Die Kochzonen werden automatisch zusammengeschaltet oder getrennt auf Basis der Größe und Form des platzierten Kochgeschirrs.
- Schmelzfunktion
- Timer mit Abschaltfunktion je Kochzone
- Kurzzeitwecker, Count-up Timer

Schnelligkeit

- Power Boost-Funktion für alle Kochzonen
- Pan Boost: Power Boost-Funktion für Pfannen

Leistung und Größe

- 4 Induktionskochzonen mit Topferkennung
- erweiterte Flexinduction-Zone
- 17 Leistungsstufen
- Kochzonen:
Vorne links: 200 mm, 230 mm, 2,2 kW (maximale Leistung 3,7 kW)
Hinten links: 200 mm, 230 mm, 2,2 kW (maximale Leistung 3,7 kW)
Hinten rechts: 200 mm, 230 mm, 2,2 kW (maximale Leistung 3,7 kW)
Vorne rechts: 200 mm, 230 mm, 2,2 kW (maximale Leistung 3,7 kW)

Umwelt und Sicherheit

- 2 stufige Restwärmeanzeige je Kochzone
- Topferkennung, Power Management Funktion, Automatische Sicherheitsabschaltung, Kindersicherung, Wischschutzfunktion
- Energieverbrauchsanzeige

Maße Comfort Profil (HxBxT)

- Comfort Profil mit schwarzer Lisene
- Anschlusskabel (1,1 m), Anschlusskabel beigelegt in Verpackung
- Gesamtanschlusswert: 7,4 kW
- Min. Arbeitsplattenstärke: 16 mm
- Gerätegröße: 51 x 816 x 527 mm
- Einbaumaße: 51 x 750 x 490 - 500 mm

Maße Flächenbündig (HxBxT)

- Anschlusskabel (1,1 m), Anschlusskabel beigelegt in Verpackung
- Gesamtanschlusswert: 7,4 kW
- Min. Arbeitsplattenstärke: 16 mm
- Gerätegröße: 56 x 792 x 512 mm
- Einbaumaße: 56 x 796 x 516 mm

Zubehör

- Kabelloser Temperatursensor für Kochfeld beigelegt, Ausgleichleiste 750–780 mm

Sonderzubehör

- HEZ9SE100 Espresso Kocher 4 Tassen
- HEZ9SE060 6 teiliges Topfset
- HEZ9SE040 4 teiliges Topfset
- HEZ390512 Teppan Yaki
- HEZ390522 Grillplatte

Weiteres Sonderzubehör inkl. Abbildungen und Preise finden Sie ab Seite 97.

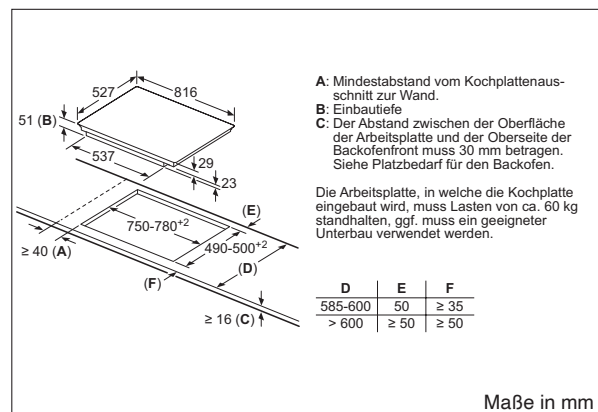

PXY898DX6E – Comfort Profil

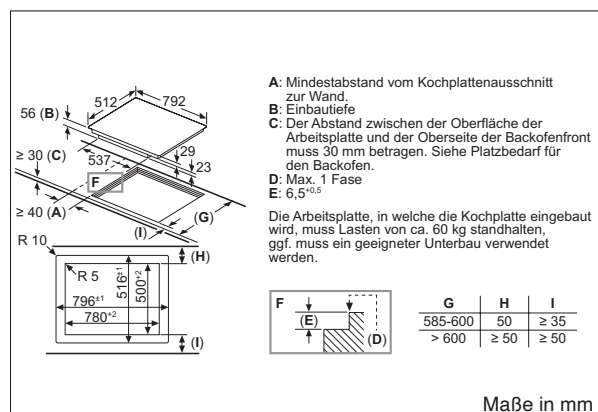

PXY828DX6E – flächenbündig

* Unverbindliche Preisempfehlung des Herstellers inkl. gesetzlicher MwSt.

Autarke Induktionskochfelder mit PerfectCook Kochsensor



Home Connect
accent|line
carbon black



Home Connect
accent|line
carbon black

UPE: 3.706,- €*

Serie | 8
PXX995KX5E carbon black
Comfort Profil

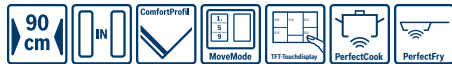

UPE: 3.514,- €*

Serie | 8
PXY895KX5E carbon black
Comfort Profil

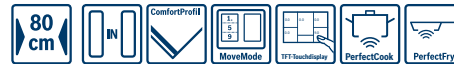

Design

- Comfort Profil mit umlaufender Lisene, carbon black

Ausstattung

- TFT-Touchdisplay
- Kochfeldbasierte Haubensteuerung (mit passender Haube)
- Home Connect Funktion (WLAN)
- Bosch Assist
- 1 PerfectCook Kochsensor inklusive
- PerfectFry Bratsensor mit 5 Temperaturstufen
- Quick Start, Re Start, Move Mode (3-stufig), Schmelzfunktion
- Timer mit Abschaltfunktion je Kochzone
- Kurzzeitwecker, Count-up Timer

Schnelligkeit

- Power Boost-Funktion für alle Kochzonen
- Pan Boost: Power Boost-Funktion für Pfannen

Leistung und Größe

- 5 Induktionskochzonen mit Topferkennung
- 3 Flexinductions-Zonen, 17 Leistungsstufen
- Kochzonen:
- Vorne links: 200 mm, 240 mm, 2,2 kW (maximale Leistung 3,7 kW)
- Hinten links: 200 mm, 240 mm, 2,2 kW (maximale Leistung 3,7 kW)
- Mitte: 240 mm, 300 mm, 2,6 kW (maximale Leistung 3,7 kW)
- Hinten rechts: 200 mm, 240 mm, 2,2 kW (maximale Leistung 3,7 kW)
- Vorne rechts: 200 mm, 240 mm, 2,2 kW (maximale Leistung 3,7 kW)

Umwelt und Sicherheit

- 2 stufige Restwärmeanzeige je Kochzone
- Topferkennung, Power Management Funktion, Automatische Sicherheitsabschaltung, Kindersicherung, Wischschutzfunktion
- Energieverbrauchsanzeige

Maße Comfort Profil (H x B x T)

- Comfort Profil mit schwarzer Lisene
- Anschlusskabel (1,1 m), Anschlusskabel beigelegt in Verpackung
- Gesamtanschlusswert: 11,1 kW
- Min. Arbeitsplattenstärke: 16 mm
- Gerätemaße: 51 x 916 x 527 mm
- Einbaumaße: 51 x 880 x 490 - 500 mm

Zubehör

- Kabelloser Temperatursensor für Kochfeld beigelegt

Sonderzubehör

- HEZ9ES100 Espresso Kocher 4 Tassen
- HEZ9SE060 6 teiliges Topfset
- HEZ9SE040 4 teiliges Topfset
- HEZ390512 Teppan Yaki
- HEZ390522 Grillplatte

Weiteres Sonderzubehör inkl. Abbildungen und Preise finden Sie ab Seite 97.

Design

- Comfort Profil mit umlaufender Lisene, carbon black

Ausstattung

- TFT-Touchdisplay
- Kochfeldbasierte Haubensteuerung (mit passender Haube)
- Home Connect Funktion (WLAN)
- Bosch Assist
- 1 PerfectCook Kochsensor inklusive
- PerfectFry Bratsensor mit 5 Temperaturstufen
- Quick Start, Re Start, Move Mode (3-stufig), Schmelzfunktion
- Timer mit Abschaltfunktion je Kochzone
- Kurzzeitwecker, Count-up Timer

Schnelligkeit

- Power Boost-Funktion für alle Kochzonen
- Pan Boost: Power Boost-Funktion für Pfannen

Leistung und Größe

- 4 Induktionskochzonen mit Topferkennung, 2 Flexinductions-Zonen
- erweiterte Flexinduction-Zone
- 17 Leistungsstufen
- Kochzonen:
- Vorne links: 200 mm, 230 mm, 2,2 kW (maximale Leistung 3,7 kW)
- Hinten links: 200 mm, 230 mm, 2,2 kW (maximale Leistung 3,7 kW)
- Hinten rechts: 200 mm, 230 mm, 2,2 kW (maximale Leistung 3,7 kW)
- Vorne rechts: 200 mm, 230 mm, 2,2 kW (maximale Leistung 3,7 kW)

Umwelt und Sicherheit

- 2 stufige Restwärmeanzeige je Kochzone
- Topferkennung, Power Management Funktion, Automatische Sicherheitsabschaltung, Kindersicherung, Wischschutzfunktion
- Energieverbrauchsanzeige

Maße Comfort Profil (H x B x T)

- Comfort Profil mit schwarzer Lisene
- Anschlusskabel (1,1 m), Anschlusskabel beigelegt in Verpackung
- Gesamtanschlusswert: 7,4 kW
- Min. Arbeitsplattenstärke: 16 mm
- Gerätemaße: 51 x 816 x 527 mm
- Einbaumaße: 51 x 750 x 490 - 500 mm

Zubehör

- Kabelloser Temperatursensor für Kochfeld beigelegt, Ausgleichleiste 750-780 mm

Sonderzubehör

- HEZ9ES100 Espresso Kocher 4 Tassen
- HEZ9SE060 6 teiliges Topfset
- HEZ9SE040 4 teiliges Topfset
- HEZ390512 Teppan Yaki
- HEZ390522 Grillplatte

Weiteres Sonderzubehör inkl. Abbildungen und Preise finden Sie ab Seite 97.

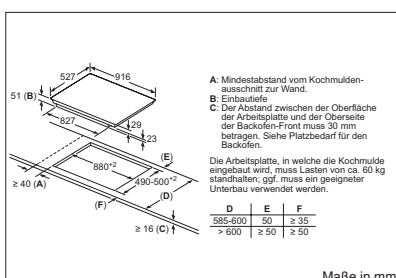

PXX995KX5E - Comfort Profil

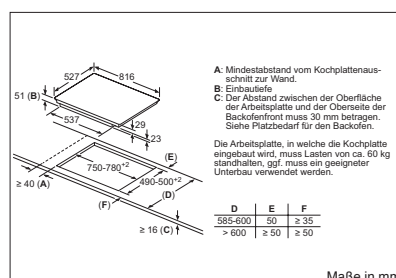

PXY895KX5E - Comfort Profil

* Unverbindliche Preisempfehlung des Herstellers inkl. gesetzlicher MwSt.

Autarke Induktionskochfelder mit PerfectCook Kochsensor

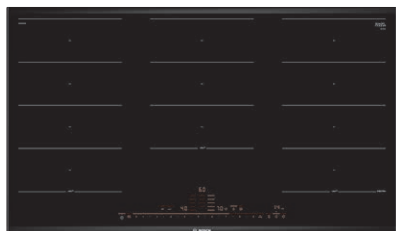

accent|line
carbon black

UPE:
3.278,- €

Serie | 8
PXX995DX6E carbon black
Comfort Profil

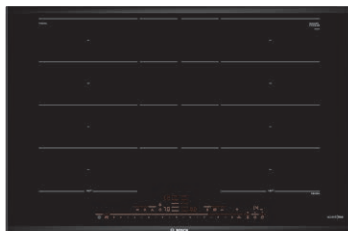

accent|line
carbon black

UPE:
3.116,- €*

Serie | 8
PXX921DX6E carbon black
flächenbündig

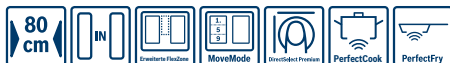

UPE:
3.023,- €*

Serie | 8
PXY821DX6E carbon black
flächenbündig

Design

– Comfort Profil mit umlaufender Lisene, carbon black / flächenbündig

Ausstattung

- Direct Select Premium
- **Kochfeldbasierte Haubensteuerung** (mit passender Haube)
- **Home Connect Funktion (WLAN)**
- **1 PerfectCook Kochsensor inklusive**
- **PerfectFry Bratsensor mit 5 Temperaturstufen**
- Quick Start, Re Start, Move Mode (3-stufig), Schmelzfunktion
- Timer mit Abschaltfunktion je Kochzone
- Kurzzeitwecker, Count-up Timer

Schnelligkeit

- Power Boost-Funktion für alle Kochzonen
- Pan Boost: Power Boost-Funktion für Pfannen

Leistung und Größe

- 5 Induktionskochzonen mit Topferkennung
- 3 Flexinductions-Zonen, 17 Leistungsstufen
- Kochzonen:
Vorne links: 200 mm, 240 mm, 2,2 kW (maximale Leistung 3,7 kW)
Hinten links: 200 mm, 240 mm, 2,2 kW (maximale Leistung 3,7 kW)
Mitte: 240 mm, 300 mm, 2,6 kW (maximale Leistung 3,7 kW)
Hinten rechts: 200 mm, 240 mm, 2,2 kW (maximale Leistung 3,7 kW)
Vorne rechts: 200 mm, 240 mm, 2,2 kW (maximale Leistung 3,7 kW)

Umwelt und Sicherheit

- 2 stufige Restwärmanzeige je Kochzone
- Topferkennung, Power Management Funktion, Automatische Sicherheitsabschaltung, Kindersicherung, Wischschutzfunktion
- Energieverbrauchsanzeige

Maße Comfort Profil (H x B x T)

- **Comfort Profil mit schwarzer Lisene**
- Anschlusskabel (1,1 m), Anschlusskabel beigelegt in Verpackung
- Gesamtanschlusswert: 11,1 kW
- Min. Arbeitsplattenstärke: 16 mm
- Gerätemaße: 51 x 916 x 527 mm
- Einbaumaße: 51 x 880 x 490 - 500 mm

Maße Flächenbündig (H x B x T)

- Anschlusskabel (1,1 m), Anschlusskabel beigelegt in Verpackung
- Gesamtanschlusswert: 11,1 kW
- Min. Arbeitsplattenstärke: 16 mm
- Gerätemaße: 56 x 892 x 512 mm
- Einbaumaße: 56 x 896 x 516 mm

Zubehör

- Kabelloser Temperatursensor für Kochfeld beigelegt

Sonderzubehör

- HEZ9ES100 Espresso Kocher 4 Tassen
- HEZ9SE060 6 teiliges Topfset
- HEZ9SE040 4 teiliges Topfset
- HEZ390011 Bräter aus Edelstahl mit Glasdeckel
- HEZ390512 Teppan Yaki

Weiteres Sonderzubehör inkl. Abbildungen und Preise finden Sie ab Seite 97.

Design

– Comfort Profil mit umlaufender Lisene, carbon black / flächenbündig

Ausstattung

- Direct Select Premium
- **Kochfeldbasierte Haubensteuerung** (mit passender Haube)
- **Home Connect Funktion (WLAN)**
- **1 PerfectCook Kochsensor inklusive**
- **PerfectFry Bratsensor mit 5 Temperaturstufen**
- Quick Start, Re Start, Move Mode (3-stufig), Schmelzfunktion
- Timer mit Abschaltfunktion je Kochzone
- Kurzzeitwecker, Count-up Timer

Schnelligkeit

- Power Boost-Funktion für alle Kochzonen
- Pan Boost: Power Boost-Funktion für Pfannen

Leistung und Größe

- 4 Induktionskochzonen mit Topferkennung, 2 Flexinductions-Zonen
- erweiterte Flexinduction-Zone
- 17 Leistungsstufen
- Kochzonen:
Vorne links: 200 mm, 230 mm, 2,2 kW (maximale Leistung 3,7 kW)
Hinten links: 200 mm, 230 mm, 2,2 kW (maximale Leistung 3,7 kW)
Hinten rechts: 200 mm, 230 mm, 2,2 kW (maximale Leistung 3,7 kW)
Vorne rechts: 200 mm, 230 mm, 2,2 kW (maximale Leistung 3,7 kW)

Umwelt und Sicherheit

- 2 stufige Restwärmanzeige je Kochzone
- Topferkennung, Power Management Funktion, Automatische Sicherheitsabschaltung, Kindersicherung, Wischschutzfunktion
- Energieverbrauchsanzeige

Maße Comfort Profil (H x B x T)

- **Comfort Profil mit schwarzer Lisene**
- Anschlusskabel (1,1 m), Anschlusskabel beigelegt in Verpackung
- Gesamtanschlusswert: 7,4 kW
- Min. Arbeitsplattenstärke: 16 mm
- Gerätemaße: 51 x 816 x 527 mm
- Einbaumaße: 51 x 750 x 490 - 500 mm

Maße Flächenbündig (H x B x T)

- Anschlusskabel (1,1 m), Anschlusskabel beigelegt in Verpackung
- Gesamtanschlusswert: 7,4 kW
- Min. Arbeitsplattenstärke: 16 mm
- Gerätemaße: 56 x 792 x 512 mm
- Einbaumaße: 56 x 796 x 516 mm

Zubehör

- Kabelloser Temperatursensor für Kochfeld beigelegt, Ausgleichleiste 750–780 mm

Sonderzubehör

- HEZ9ES100 Espresso Kocher 4 Tassen
- HEZ9SE060 6 teiliges Topfset
- HEZ9SE040 4 teiliges Topfset
- HEZ390011 Bräter aus Edelstahl mit Glasdeckel
- HEZ390512 Teppan Yaki

Weiteres Sonderzubehör inkl. Abbildungen und Preise finden Sie ab Seite 97.

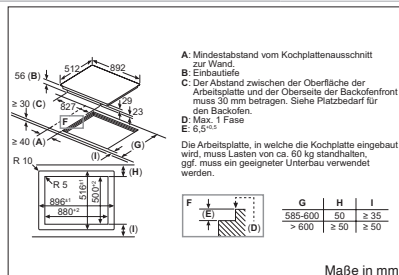
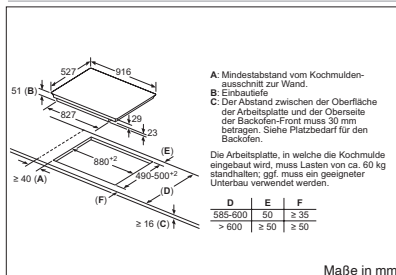

PXX995DX6E – Comfort Profil

PXX921DX6E – flächenbündig

* Unverbindliche Preisempfehlung des Herstellers inkl. gesetzlicher MwSt.

Autarke Induktionskochfelder

Autarke Kochfelder mit Flexinduction und Glass Protect

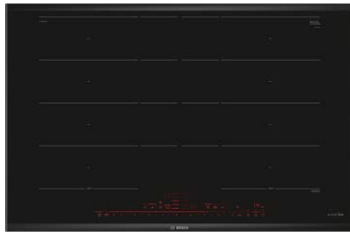

accent|line
carbon black

Lieferbar ab 12/2022¹

UPE:
2.906,- €*

UPE:
2.813,- €*

Serie | 8
PXY895DV1E carbon black
Comfort Profil

Serie | 8
PXY821DV1E carbon black
flächenbündig

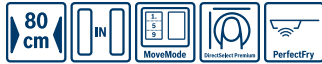

accent|line
carbon black

UPE:
3.139,- €*

UPE:
3.045,- €*

Serie | 8
PXY890DV5E carbon black
Comfort Profil

Serie | 8
PXY820DV5E carbon black
flächenbündig

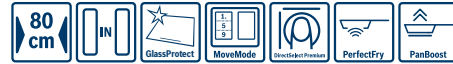

Design
– Comfort Profil mit umlaufender Lisene, carbon black / flächenbündig

Design
– Comfort Profil mit umlaufender Lisene, carbon black / flächenbündig

Ausstattung
– Direct Select Premium
– **Kochfeldbasierte Haubensteuerung** (mit passender Haube)
– **Home Connect Funktion (WLAN)**
– **PerfectFry Bratsensor mit 5 Temperaturstufen**
– Quick Start, Re Start, Move Mode (3-stufig), Schmelzfunktion
– Timer mit Abschaltfunktion je Kochzone
– Kurzzeitwecker, Count-up Timer

Ausstattung
– Direct Select Premium
– **Kochfeldbasierte Haubensteuerung** (mit passender Haube)
– **Home Connect Funktion (WLAN)**
– **PerfectFry Bratsensor mit 5 Temperaturstufen**
– Quick Start, Re Start, Move Mode (3-stufig), Schmelzfunktion
– Timer mit Abschaltfunktion je Kochzone
– Kurzzeitwecker, Count-up Timer

Schnelligkeit
– Power Boost-Funktion für alle Kochzonen
– Pan Boost: Power Boost-Funktion für Pfannen

Schnelligkeit
– Power Boost-Funktion für alle Kochzonen
– Pan Boost: Power Boost-Funktion für Pfannen

Leistung und Größe
– 4 Induktionskochzonen mit Topferkennung, 2 Flexinductions-Zonen
– erweiterte Flexinduction-Zone
– 17 Leistungsstufen
– Kochzonen:
Vorne links: 200 mm, 230 mm, 2,2 kW (maximale Leistung 3,7 kW)
Hinten links: 200 mm, 230 mm, 2,2 kW (maximale Leistung 3,7 kW)
Hinten rechts: 200 mm, 230 mm, 2,2 kW (maximale Leistung 3,7 kW)
Vorne rechts: 200 mm, 230 mm, 2,2 kW (maximale Leistung 3,7 kW)

Leistung und Größe
– 5 Induktionskochzonen mit Topferkennung
– 1 Flexinduction-Zone
– 17 Leistungsstufen
– Kochzonen:
Vorne links: 180 mm, 1,8 kW (maximale Leistung 3,1 kW)
Hinten links: 145 mm, 1,4 kW (maximale Leistung 2,2 kW)
Mitte: 240 mm, 2,2 kW (maximale Leistung 3,7 kW)
Hinten rechts: 200 mm, 210 mm, 2,2 kW (maximale Leistung 3,7 kW)
Vorne rechts: 200 mm, 210 mm, 2,2 kW (maximale Leistung 3,7 kW)

Umwelt und Sicherheit
– 2 stufige Restwärmeanzeige je Kochzone
– Topferkennung, Power Management Funktion, Automatische Sicherheitsabschaltung, Kindersicherung, Wischschutzfunktion
– Energieverbrauchsanzeige

Umwelt und Sicherheit
– 2 stufige Restwärmeanzeige je Kochzone
– Hauptschalter, Topferkennung, Power Management Funktion, Automatische Sicherheitsabschaltung, Kindersicherung, Wischschutzfunktion
– **Glass Protect-Oberfläche: erhöhte Kratzresistenz der Glaskeramikoberfläche**
– Energieverbrauchsanzeige

Maße Comfort Profil (H x B x T)
– **Comfort Profil mit schwarzer Lisene**
– Anschlusskabel (1,1 m), Anschlusskabel beigelegt in Verpackung
– Gesamtanschlusswert: 7,4 kW
– Min. Arbeitsplattenstärke: 16 mm
– Gerätemaße: 51 x 816 x 527 mm
– Einbaumaße: 51 x 750 x 490 - 500 mm

Maße Comfort Profil (H x B x T)
– **Comfort Profil mit umlaufender Lisene, carbon black**
– Gesamtanschlusswert: 7,4 kW
– Min. Arbeitsplattenstärke: 16 mm
– Gerätemaße: 51 x 816 x 527 mm
– Einbaumaße: 51 x 750 x 490-500 mm

Maße Flächenbündig (H x B x T)
– Anschlusskabel (1,1 m), Anschlusskabel beigelegt in Verpackung
– Gesamtanschlusswert: 7,4 kW
– Min. Arbeitsplattenstärke: 16 mm
– Gerätemaße: 56 x 792 x 512 mm
– Einbaumaße: 56 x 780 x 500 mm

Maße Flächenbündig (H x B x T)
– Anschlusskabel (1,1 m), Anschlusskabel beigelegt in Verpackung
– Gesamtanschlusswert: 7,4 kW
– Min. Arbeitsplattenstärke: 16 mm
– Gerätemaße: 56 x 792 x 512 mm
– Einbaumaße: 56 x 796 x 516 mm

Zubehör
– Kabelloser Temperatursensor für Kochfeld beigelegt, Ausgleichleiste 750–780 mm

Zubehör
– Kabelloser Temperatursensor für Kochfeld beigelegt, Ausgleichleiste 750–780 mm

Sonderzubehör
HEZ9ES100 Espresso Kocher 4 Tassen
HEZ9SE060 6 teiliges Topfset
HEZ9SE040 4 teiliges Topfset

Sonderzubehör
HEZ9ES100 Espresso Kocher 4 Tassen
HEZ9SE060 6 teiliges Topfset
HEZ9SE040 4 teiliges Topfset

Weiteres Sonderzubehör inkl. Abbildungen und Preise finden Sie ab Seite 97.

Weiteres Sonderzubehör inkl. Abbildungen und Preise finden Sie ab Seite 97.

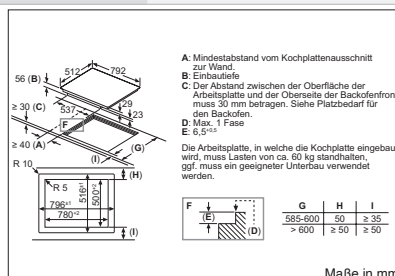
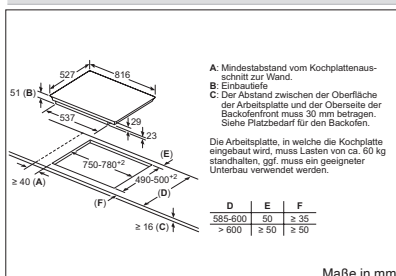

PXY895DX6E / PXY895DV1E / PXV890DV5E – Comfort Profil PXY821DX6E / PXY821DV1E / PXV820DV5E – flächenbündig

¹ Anlauftermine sind vorläufig. Eine Lieferfähigkeit zu diesem Datum kann nicht zugesagt werden.

* Unverbindliche Preisempfehlung des Herstellers inkl. gesetzlicher MwSt.

Autarke Induktionskochfelder mit Flexinduction und Combi Zone



accent|line
carbon black

UPE:
2.724,- €*

Serie | 8
PXV895DV5E carbon black
Comfort Profil

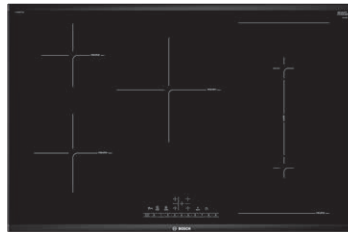

accent|line
carbon black

UPE:
2.631,- €*

Serie | 8
PXV821DV5E carbon black
flächenbündig

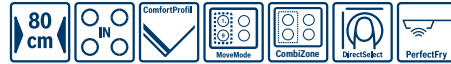

UPE: 2.333,- €*

Serie | 6
PVW895FC5E carbon black
Comfort Profil

accent|line
carbon black

Design

– Comfort Profil mit umlaufender Lisene, carbon black / flächenbündig

Ausstattung

- Direct Select Premium
- **Kochfeldbasierte Haubensteuerung** (mit passender Haube)
- **Home Connect Funktion (WLAN)**
- **PerfectFry Bratsensor mit 5 Temperaturstufen**
- Quick Start, Re Start, Move Mode (3-stufig)
- Kurzzeitwecker, Count-up Timer, Schmelzfunktion
- Timer mit Abschaltfunktion je Kochzone

Schnelligkeit

- Power Boost-Funktion für alle Kochzonen
- Pan Boost: Power Boost-Funktion für Pfannen

Leistung und Größe

- 5 Induktionskochzonen mit Topferkennung
- 1 Flexinduction-Zone
- 17 Leistungsstufen
- Kochzonen:
- Vorne links: 180 mm, 1,8 kW (max. Leistung 3,1 kW)
- Hinten links: 145 mm, 1,4 kW (max. Leistung 2,2 kW)
- Mitte: 240 mm, 2,2 kW (max. Leistung 3,7 kW)
- Hinten rechts: 200 mm, 210 mm, 2,2 kW (max. Leistung 3,7 kW)
- Vorne rechts: 200 mm, 210 mm, 2,2 kW (max. Leistung 3,7 kW)

Umwelt und Sicherheit

- 2 stufige Restwärmeanzeige je Kochzone
- Power Management Funktion, Automatische Sicherheitsabschaltung, Kindersicherung, Wischschutzfunktion
- Energieverbrauchsanzeige

Maße Comfort Profil (H x B x T)

- **Comfort Profil mit schwarzer Lisene**
- Anschlusskabel (1,1 m), Anschlusskabel beigelegt in Verpackung
- Gesamtanschlusswert: 7,4 kW
- Min. Arbeitsplattenstärke: 16 mm
- Gerätemaße: 51 x 816 x 527 mm
- Einbaumaße: 51 x 750 x 490 - 500 mm

Maße Flächenbündig (H x B x T)

- Anschlusskabel (1,1 m), Anschlusskabel beigelegt in Verpackung
- Gesamtanschlusswert: 7,4 kW
- Min. Arbeitsplattenstärke: 16 mm
- Gerätemaße: 56 x 792 x 512 mm
- Einbaumaße: 56 x 780 x 500 mm

Sonderzubehör

- HEZ9ES100 Espresso Kocher 4 Tassen
- HEZ9SE060 6 teiliges Topfset
- HEZ9SE040 4 teiliges Topfset
- HEZ390512 Teppan Yaki
- HEZ390522 Grillplatte

Weiteres Sonderzubehör inkl. Abbildungen und Preise finden Sie ab Seite 97.

Design

– Comfort Profil mit umlaufender Lisene, carbon black

Ausstattung

- Direct Select
- **PerfectFry Bratsensor mit 4 Temperaturstufen**
- Quick Start, Re Start, Move Mode (2-stufig)
- Kurzzeitwecker, Count up Timer
- Timer mit Abschaltfunktion je Kochzone

Schnelligkeit

- Power Boost-Funktion für alle Kochzonen

Leistung und Größe

- 5 Induktionskochzonen mit Topferkennung
- Combi Zone
- 17 Leistungsstufen
- Kochzonen:
- Vorne links: 180 mm, 1,8 kW (max. Leistung 3,1 kW)
- Hinten links: 145 mm, 1,4 kW (max. Leistung 2,2 kW)
- Mitte: 240 mm, 2,2 kW (max. Leistung 3,7 kW)
- Hinten rechts: 190 mm, 210 mm, 2,2 kW (max. Leistung 3,7 kW)
- Vorne rechts: 190 mm, 210 mm, 2,2 kW (max. Leistung 3,7 kW)

Umwelt und Sicherheit

- 2 stufige Restwärmeanzeige je Kochzone
- Topferkennung, Power Management Funktion, Automatische Sicherheitsabschaltung, Kindersicherung, Wischschutzfunktion
- Energieverbrauchsanzeige

Maße Comfort Profil (H x B x T)

- **Comfort Profil mit schwarzer Lisene**
- Anschlusskabel (1,1 m), Anschlusskabel beigelegt in Verpackung
- Gesamtanschlusswert: 7,4 kW
- Min. Arbeitsplattenstärke: 16 mm
- Gerätemaße: 51 x 816 x 527 mm
- Einbaumaße: 51 x 750 x 490 - 500 mm

Sonderzubehör

- HEZ9ES100 Espresso Kocher 4 Tassen
- HEZ9SE060 6 teiliges Topfset
- HEZ9SE040 4 teiliges Topfset

Weiteres Sonderzubehör inkl. Abbildungen und Preise finden Sie ab Seite 97.

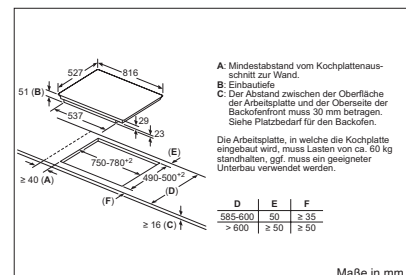
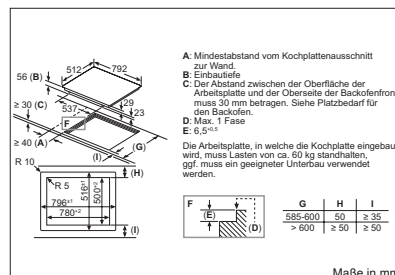
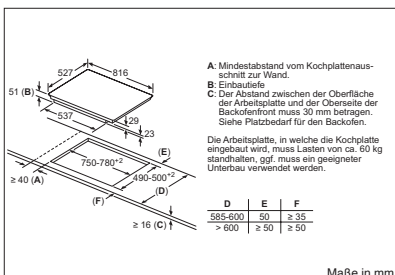

PXV895DV5E – Comfort Profil

PXV821DV5E – flächenbündig

PVW895FC5E – Comfort Profil

* Unverbindliche Preisempfehlung des Herstellers inkl. gesetzlicher MwSt.

Autarke Induktionskochfelder mit Combi Zone

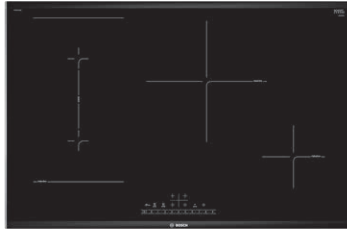

UPE: 1.982,- €*

Serie | 6
PVS875FB5E
Comfort Profil



Design

- Comfort Profil mit umlaufender Lisene

Ausstattung

- Direct Select
- Quick Start
- Re Start
- Move Mode (2-stufig)
- Timer mit Abschaltfunktion je Kochzone
- Kurzzeitwecker

Schnelligkeit

- Power Boost-Funktion für alle Kochzonen

Leistung und Größe

- 4 Induktionskochzonen mit Topferkennung
- Combi Zone
- 17 Leistungsstufen
- Kochzonen:
- Vorne links: 210 mm, 190 mm, 2,2 kW (maximale Leistung 3,7 kW)
- Hinten links: 210 mm, 190 mm, 2,2 kW (maximale Leistung 3,7 kW)
- Hinten rechts: 280 mm, 2,6 kW (maximale Leistung 3,7 kW)
- Vorne rechts: 145 mm, 1,4 kW (maximale Leistung 2,2 kW)

Umwelt und Sicherheit

- 2 stufige Restwärmanzeige je Kochzone
- Power Management Funktion, Automatische Sicherheitsabschaltung, Kindersicherung, Wischschutzfunktion
- Energieverbrauchsanzeige

Maße Comfort Profil (H x B x T)

- Comfort Profil mit schwarzer Lisene
- Gesamtanschlusswert: 7,4 kW
- Anschlusskabel (1,1 m), Anschlusskabel beigelegt in Verpackung
- Min. Arbeitsplattenstärke: 16 mm
- Gerätemaße: 51 x 816 x 527 mm
- Einbaumaße: 51 x 750 x 490 - 500 mm

Sonderzubehör

- HEZ9ES100 Espresso Kocher 4 Tassen
- HEZ9SE060 6 teiliges Topfset
- HEZ9SE040 4 teiliges Topfset

Weiteres Sonderzubehör inkl. Abbildungen und Preise finden Sie ab Seite 97.

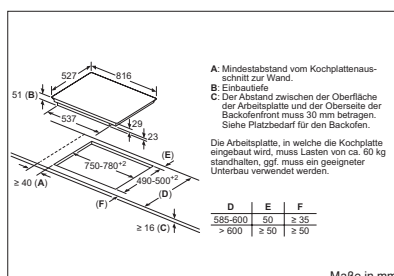

PVS875FB5E – Comfort Profil

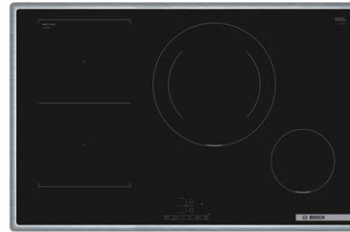

UPE: 1.808,- €*

Serie | 4
PVS845BB6E
umlaufender Rahmen



Design

- umlaufender Rahmen

Ausstattung

- Touch Select
- Quick Start
- Re Start
- Timer mit Abschaltfunktion je Kochzone
- Countdown-Timer
- Schnelles Abschalten

Schnelligkeit

- Power Boost-Funktion für alle Kochzonen

Leistung und Größe

- 4 Induktionskochzonen mit Topferkennung
- 1 Combi Zone
- 17 Leistungsstufen
- Kochzonen:
- Vorne links: 190 mm, 210 mm, 2,2 kW (maximale Leistung 3,7 kW)
- Hinten links: 190 mm, 210 mm, 2,2 kW (maximale Leistung 3,7 kW)
- Hinten rechts: 280 mm, 2,6 kW (maximale Leistung 3,7 kW)
- Vorne rechts: 145 mm, 1,4 kW (maximale Leistung 2,2 kW)

Umwelt und Sicherheit

- 2 stufige Restwärmanzeige je Kochzone
- Power Management Funktion, Automatische Sicherheitsabschaltung, Kindersicherung, Hauptschalter

Maße umlaufender Rahmen (H x B x T)

- Gesamtanschlusswert: 7,4 kW
- Anschlusskabel (1,1 m), Anschlusskabel beigelegt in Verpackung
- Min. Arbeitsplattenstärke: 16 mm
- Gerätemaße: 55 x 795 x 517 mm
- Einbaumaße: 55 x 780 x 500 mm

Sonderzubehör

- HEZ9ES100 Espresso Kocher 4 Tassen
- HEZ9SE060 6 teiliges Topfset
- HEZ9SE040 4 teiliges Topfset

Weiteres Sonderzubehör inkl. Abbildungen und Preise finden Sie ab Seite 97.

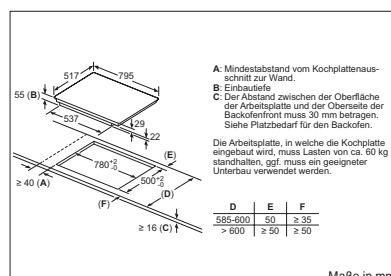

PVS845BB6E – umlaufender Rahmen

* Unverbindliche Preisempfehlung des Herstellers inkl. gesetzlicher MwSt.

Autarke Induktionskochfelder mit Flexinduction

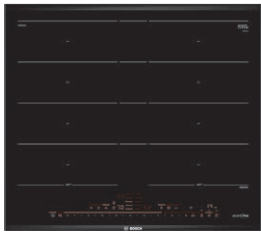

accent|line
carbon black

UPE:
2.764,- €*
Serie | 8
PXY695DX6E carbon black
Comfort Profil



Design

– Comfort Profil mit umlaufender Lisene, carbon black / flächenbündig

Ausstattung

- Direct Select Premium
- **Kochfeldbasierte Haubensteuerung** (mit passender Haube)
- **Home Connect Funktion (WLAN)**
- **1 PerfectCook Kochsensor inklusive**
- **PerfectFry Bratsensor mit 5 Temperaturstufen**
- Quick Start, Re Start, Move Mode (3-stufig)
- Timer mit Abschaltfunktion je Kochzone
- Kurzzeitwecker, Count-up Timer, Schmelzfunktion

Schnelligkeit

- Power Boost-Funktion für alle Kochzonen
- Pan Boost: Power Boost-Funktion für Pfanne

Leistung und Größe

- 4 Induktionskochzonen mit Topferkennung
- 2 Flexinductions-Zonen, erweiterte Flexinduction-Zone
- 17 Leistungsstufen
- Kochzonen:
- Vorne links: 190 mm, 230 mm, 2,2 kW (max. Leistung 3,7 kW)
- Hinten links: 190 mm, 230 mm, 2,2 kW (max. Leistung 3,7 kW)
- Hinten rechts: 190 mm, 230 mm, 2,2 kW (max. Leistung 3,7 kW)
- Vorne rechts: 190 mm, 230 mm, 2,2 kW (max. Leistung 3,7 kW)

Umwelt und Sicherheit

- 2 stufige Restwärmeanzeige je Kochzone
- Topferkennung, Power Management Funktion, Automatische Sicherheitsabschaltung, Kindersicherung, Wischschutzfunktion
- Energieverbrauchsanzeige

Maße Comfort Profil (H x B x T)

- **Comfort Profil mit schwarzer Lisene**
- Anschlusskabel (1,1 m), Anschlusskabel beigelegt in Verpackung
- Gesamtanschlusswert: 7,4 kW
- Min. Arbeitsplattenstärke: 16 mm
- Gerätemaße: 51 x 606 x 527 mm
- Einbaumaße: 51 x 560 x 490 - 500 mm

Maße Flächenbündig (H x B x T)

- Anschlusskabel (1,1 m), Anschlusskabel beigelegt in Verpackung
- Gesamtanschlusswert: 7,4 kW
- Min. Arbeitsplattenstärke: 16 mm
- Gerätemaße: 56 x 572 x 512 mm
- Einbaumaße: 56 x 576 x 516 mm

Zubehör: Kabelloser Temperatursensor für Kochfeld beigelegt

Sonderzubehör

- HEZ9ES100 Espresso Kocher 4 Tassen
- HEZ9SE060 6 teiliges Topfset
- HEZ9SE040 4 teiliges Topfset
- HEZ390512 Teppan Yaki
- HEZ390522 Grillplatte

Weiteres Sonderzubehör inkl. Abbildungen und Preise finden Sie ab Seite 97.



accent|line
carbon black

UPE: 2.165,- €*
Serie | 6
PXX695FC5E carbon black
Comfort Profil



Design

– Comfort Profil mit umlaufender Lisene, carbon black

Ausstattung

- Direct Select
- **PerfectFry Bratsensor mit 4 Temperaturstufen**
- Quick Start, Re Start
- Timer mit Abschaltfunktion je Kochzone
- Kurzzeitwecker

Schnelligkeit

- Power Boost-Funktion für alle Kochzonen

Leistung und Größe

- 4 Induktionskochzonen mit Topferkennung
- 2 Flexinductions-Zonen
- 17 Leistungsstufen
- Kochzonen:
- Vorne links: 200 mm, 240 mm, 2,2 kW (max. Leistung 3,7 kW)
- Hinten links: 200 mm, 240 mm, 2,2 kW (max. Leistung 3,7 kW)
- Hinten rechts: 200 mm, 240 mm, 2,2 kW (max. Leistung 3,7 kW)
- Vorne rechts: 200 mm, 240 mm, 2,2 kW (max. Leistung 3,7 kW)

Umwelt und Sicherheit

- 2 stufige Restwärmeanzeige je Kochzone
- Power Management Funktion, Automatische Sicherheitsabschaltung, Kindersicherung, Wischschutzfunktion
- Energieverbrauchsanzeige

Maße Comfort Profil (H x B x T)

- **Comfort Profil mit schwarzer Lisene**
- Anschlusskabel (1,1 m), Anschlusskabel beigelegt in Verpackung
- Gesamtanschlusswert: 7,4 kW
- Min. Arbeitsplattenstärke: 16 mm
- Gerätemaße: 51 x 606 x 527 mm
- Einbaumaße: 51 x 560 x 490 - 500 mm

Sonderzubehör

- HEZ9ES100 Espresso Kocher 4 Tassen
- HEZ9SE060 6 teiliges Topfset
- HEZ9SE040 4 teiliges Topfset
- HEZ390512 Teppan Yaki
- HEZ390522 Grillplatte

Weiteres Sonderzubehör inkl. Abbildungen und Preise finden Sie ab Seite 97.

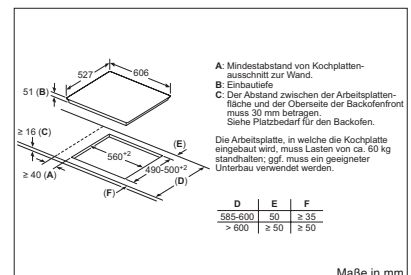
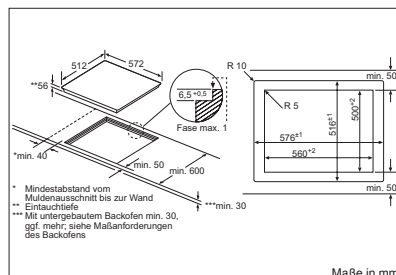
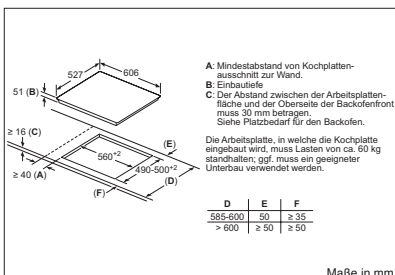

PXY695DX6E – Comfort Profil

PXY621DX6E – flächenbündig

PXX695FC5E – Comfort Profil

* Unverbindliche Preisempfehlung des Herstellers inkl. gesetzlicher MwSt.

Autarke Induktionskochfelder mit Combi Zone



accent|line
carbon black

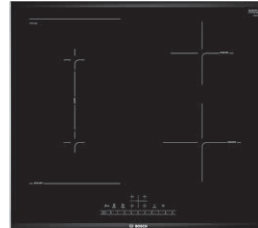

UPE: 1.940,- €*

Serie | 6
PVQ695FC5E carbon black
Comfort Profil



UPE: 1.814,- €*

Serie | 6
PVS675FB5E
Comfort Profil



UPE: 1.742,- €*

Serie | 6
PVS601FB5E
flächenbündig

Design

- Comfort Profil mit umlaufender Lisene, carbon black

Ausstattung

- Direct Select
- **PerfectFry Bratsensor mit 4 Temperurstufen**
- Quick Start, Re Start, Move Mode (2-stufig)
- Timer mit Abschaltfunktion je Kochzone
- Kurzzeitwecker

Schnelligkeit

- Power Boost-Funktion für alle Kochzonen

Leistung und Größe

- 4 Induktionskochzonen mit Topferkennung
- 2 Combi Zone-Kochzonen
- 17 Leistungsstufen
- Kochzonen:
Vorne links: 190 mm, 210 mm, 2,2 kW (max. Leistung 3,7 kW)
Hinten links: 190 mm, 210 mm, 2,2 kW (max. Leistung 3,7 kW)
Hinten rechts: 190 mm, 210 mm, 2,2 kW (max. Leistung 3,7 kW)
Vorne rechts: 190 mm, 210 mm, 2,2 kW (max. Leistung 3,7 kW)

Umwelt und Sicherheit

- 2 stufige Restwärmanzeige je Kochzone
- Power Management Funktion, Automatische Sicherheitsabschaltung, Kindersicherung, Wischschutzfunktion
- Energieverbrauchsanzeige

Maße Comfort Profil (H x B x T)

- **Comfort Profil mit schwarzer Lisene**
- Anschlusskabel (1,1 m), Anschlusskabel beigelegt in Verpackung
- Gesamtanschlusswert: 7,4 kW
- Min. Arbeitsplattenstärke: 16 mm
- Gerätemaße: 51 x 606 x 527 mm
- Einbaumaße: 51 x 560 x 490 - 500 mm

Design

- Comfort Profil mit umlaufender Lisene / flächenbündig

Ausstattung

- Direct Select
- Quick Start
- Re Start
- Move Mode (2-stufig)
- Timer mit Abschaltfunktion je Kochzone
- Kurzzeitwecker

Schnelligkeit

- Power Boost-Funktion für alle Kochzonen

Leistung und Größe

- 4 Induktionskochzonen mit Topferkennung
- Combi Zone
- 17 Leistungsstufen
- Kochzonen:
Vorne links: 190 mm, 210 mm, 2,2 kW (max. Leistung 3,7 kW)
Hinten links: 190 mm, 210 mm, 2,2 kW (max. Leistung 3,7 kW)
Hinten rechts: 145 mm, 1,4 kW (max. Leistung 2,2 kW)
Vorne rechts: 180 mm, 1,8 kW (max. Leistung 3,1 kW)

Umwelt und Sicherheit

- 2 stufige Restwärmanzeige je Kochzone
- Power Management Funktion, Automatische Sicherheitsabschaltung, Kindersicherung, Wischschutzfunktion
- Energieverbrauchsanzeige

Maße Comfort Profil (H x B x T)

- **Comfort Profil mit schwarzer Lisene**
- Gesamtanschlusswert: 6,9 kW
- Anschlusskabel (1,1 m), Anschlusskabel beigelegt in Verpackung
- Min. Arbeitsplattenstärke: 16 mm
- Gerätemaße: 51 x 606 x 527 mm
- Einbaumaße: 51 x 560 x 490 - 500 mm

Maße Flächenbündig (H x B x T)

- Zur Installation in Arbeitsplatten aus Stein, Granit oder Kunststoff. Andere Arbeitsplattenmaterialien erfordern eine Eignungsprüfung beim Hersteller der Arbeitsplatte.
- Gesamtanschlusswert: 6,9 kW
- Anschlusskabel (1,1 m), Anschlusskabel beigelegt in Verpackung
- Min. Arbeitsplattenstärke: 16 mm
- Gerätemaße: 56 x 572 x 512 mm
- Erforderlicher Ausschnitt für die Installation: 56 x 576 x 516 mm

Sonderzubehör

- HEZ9ES100 Espresso Kocher 4 Tassen
- HEZ9SE060 6 teiliges Topfset
- HEZ9SE040 4 teiliges Topfset

Weiteres Sonderzubehör inkl. Abbildungen und Preise finden Sie ab Seite 97.

Sonderzubehör

- HEZ9ES100 Espresso Kocher 4 Tassen
- HEZ9SE060 6 teiliges Topfset
- HEZ9SE040 4 teiliges Topfset

Weiteres Sonderzubehör inkl. Abbildungen und Preise finden Sie ab Seite 97.

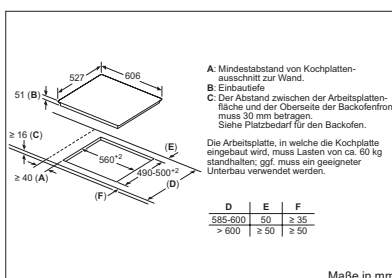

PVQ695FC5E – Comfort Profil

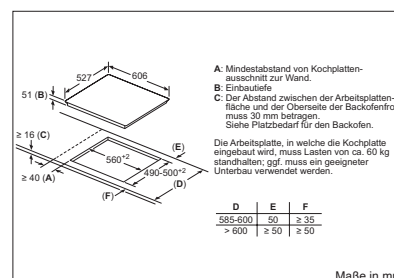

PVS675FB5E – Comfort Profil

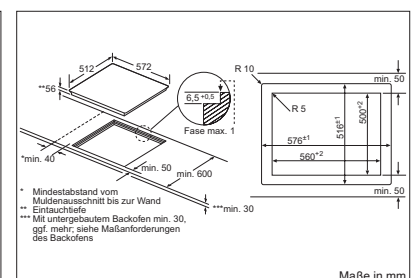

PVS601FB5E – flächenbündig

* Unverbindliche Preisempfehlung des Herstellers inkl. gesetzlicher MwSt.

Autarke Kochfelder mit Induktion

Autarke Kochfelder mit Strahlung

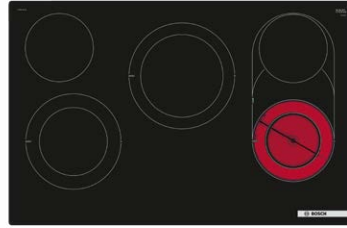
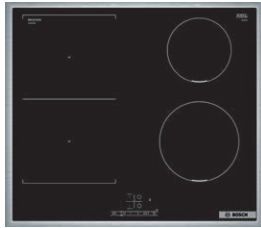

UPE: 1.638,- €*

UPE: 1.528,- €*

Serie | 4
PVS645BB6E
umlaufender Rahmen

Serie | 8
PKM801DP2D
flächenbündig



Design

– umlaufender Rahmen

Design

– flächenbündig

Ausstattung

- Touch Select
- Quick Start
- Re Start
- Timer mit Abschaltfunktion je Kochzone
- Countdown-Timer
- Schnelles Abschalten

Ausstattung

- Direct Select Premium
- Re Start
- Timer mit Abschaltfunktion je Kochzone
- Warmhaltefunktion
- Countdown-Timer
- CountUp-Timer

Schnelligkeit

– Power Boost-Funktion für alle Kochzonen

Schnelligkeit

– Power Boost-Funktion für vorne rechts, vorne links, hinten mitte

Leistung und Größe

- 4 Induktionskochzonen mit Topferkennung
- 1 Combi Zone
- 17 Leistungsstufen
- Kochzonen:
 - Vorne links: 190 mm, 210 mm, 2,2 kW (max. Leistung 3,7 kW)
 - Hinten links: 190 mm, 210 mm, 2,2 kW (max. Leistung 3,7 kW)
 - Hinten rechts: 145 mm, 1,4 kW (max. Leistung 2,2 kW)
 - Vorne rechts: 180 mm, 1,8 kW (max. Leistung 3,1 kW)

Leistung und Größe

- 1 Combi Zone
- Zweikreis-Kochzone
- 17 Leistungsstufen
- Kochzonen:
 - Vorne links: 145 mm, 210 mm, 1,2 kW (max. Leistung 3,0 kW)
 - Hinten links: 145 mm, 1,2 kW
 - Hinten rechts: 180 mm, 230 mm, 1,7 kW (max. Leistung 3,4 kW)
 - Hinten rechts: 145 mm, 1,2 kW
 - Vorne rechts: 120 mm, 180 mm, 270 mm, 370 mm, 1,0 kW (max. Leistung 2,3 kW)

Umwelt und Sicherheit

- 2 stufige Restwärmeanzeige je Kochzone
- Power Management Funktion, Automatische Sicherheitsabschaltung, Kindersicherung, Hauptschalter

Umwelt und Sicherheit

- 2 stufige Restwärmeanzeige je Kochzone
- Automatische Sicherheitsabschaltung, Kindersicherung, Wischschutzfunktion, Hauptschalter, Betriebsanzeigelampe, Energieverbrauchsanzeige

Maße (H x B x T)

- Gesamtanschlusswert: 6,9 kW
- Anschlusskabel (1,1 m), Anschlusskabel beigelegt in Verpackung
- Min. Arbeitsplattenstärke: 16 mm
- Gerätegröße: 55 x 583 x 513 mm
- Einbaumaße: 55 x 560 x 490 - 500 mm

Maße (H x B x T)

- Gesamtanschlusswert: 11 kW
- Min. Arbeitsplattenstärke: 30 mm
- Gerätegröße: 51 x 792 x 512 mm
- Einbaumaße: 51 x 796 x 516 mm

Sonderzubehör

- HEZ9ES100 Espresso Kocher 4 Tassen
- HEZ9SE060 6 teiliges Topfset
- HEZ9SE040 4 teiliges Topfset

Weiteres Sonderzubehör inkl. Abbildungen und Preise finden Sie ab Seite 97.

Sonderzubehör

- HEZ390011 Bräter aus Edelstahl mit Glasdeckel
- HEZ390090 Wok-Set 3-teilig
- HEZ390512 Teppan Yaki
- HEZ390522 Grillplatte
- HEZ392800 Zwischenboden 80 cm 4 x Touch / Piezo

Weiteres Sonderzubehör inkl. Abbildungen und Preise finden Sie ab Seite 97.

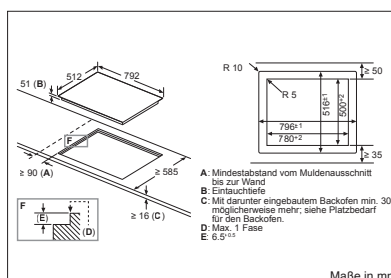
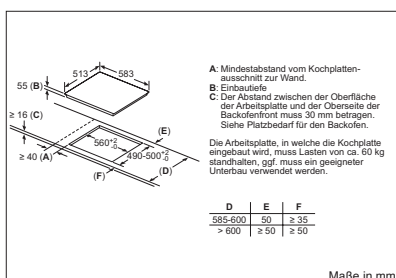

PVS645BB6E – umlaufender Rahmen

PKM801DP2D – flächenbündig

* Unverbindliche Preisempfehlung des Herstellers inkl. gesetzlicher MwSt.

Autarke Kochfelder mit Strahlung

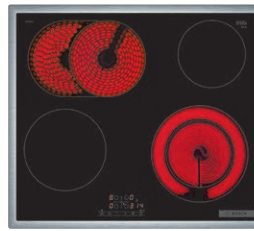
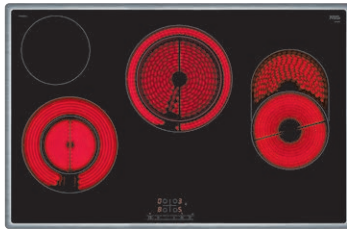

UPE: 1.176,- €*

Serie | 4
PKH845BB1D
 umlaufender Rahmen



Design
 – umlaufender Rahmen

Ausstattung
 – Touch Select
 – Re Start
 – Timer mit Abschaltfunktion je Kochzone
 – Kurzzeitwecker

Schnelligkeit

Leistung und Größe
 – 4 HighSpeed-Kochzonen, davon
 – 1 Bräterzone
 – 2 zuschaltbare Zweikreis-Kochzonen
 – 17 Leistungsstufen
 – Kochzonen:
 Vorne links: 210 mm, 120 mm, 2,2 kW
 Hinten links: 145 mm, 1,2 kW
 Hinten: 180 mm, 230 mm, 2,4 kW
 Vorne rechts: 170 mm, 265 mm, 1,8 kW

Umwelt und Sicherheit
 – 2 stufige Restwärmeanzeige je Kochzone
 – Automatische Sicherheitsabschaltung, Kindersicherung, Hauptschalter, Betriebsanzeigelampe

Maße (H x B x T)
 – umlaufender Rahmen
 – Gesamtanschlusswert: 7,4 kW
 – Min. Arbeitsplattenstärke: 16 mm
 – Gerätemaße: 48 x 795 x 517 mm
 – Einbaumaße: 48 x 780 x 500 mm

Sonderzubehör
 HEZ9SE030 3-er Set best. aus 2 Töpfen + 1 Pfanne

Weiteres Sonderzubehör inkl. Abbildungen und Preise finden Sie ab Seite 97.

UPE: 741,- €*

Serie | 4
PKN645BB2E
 umlaufender Rahmen



Design
 – umlaufender Rahmen

Ausstattung
 – Touch Select
 – Re Start
 – Timer mit Abschaltfunktion je Kochzone
 – Kurzzeitwecker
 – Schnelles Abschalten

Schnelligkeit

Leistung und Größe
 – 4 HighSpeed-Kochzonen, davon
 – 1 Bräterzone
 – 1 Zweikreis-Kochzonen
 – 17 Leistungsstufen
 – Kochzonen:
 Vorne links: 180 mm, 2,0 kW
 Hinten links: 170 mm, 265 mm, 1,8 kW
 Hinten rechts: 145 mm, 1,2 kW
 Vorne rechts: 145 mm, 210 mm, 1,0 kW

Umwelt und Sicherheit
 – 2 stufige Restwärmeanzeige je Kochzone
 – Automatische Sicherheitsabschaltung, Kindersicherung, Hauptschalter, Betriebsanzeigelampe

Maße (H x B x T)
 – umlaufender Rahmen
 – Gesamtanschlusswert: 7,5 kW
 – Min. Arbeitsplattenstärke: 16 mm
 – Gerätemaße: 48 x 583 x 513 mm
 – Einbaumaße: 48 x 560 x 490-500 mm

Sonderzubehör
 HEZ9SE030 3-er Set best. aus 2 Töpfen + 1 Pfanne
 HEZ390090 Wok-Set 3-teilig Ø 36 cm
 HEZ392617 Zwischenboden 60 cm Touch

Weiteres Sonderzubehör inkl. Abbildungen und Preise finden Sie ab Seite 97.

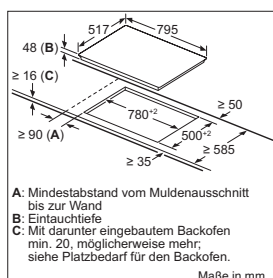

PKH845BB1D – umlaufender Rahmen

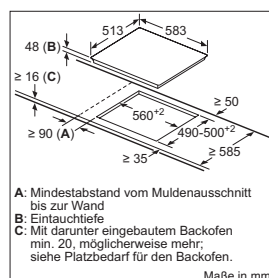

PKN645BB2E – umlaufender Rahmen

* Unverbindliche Preisempfehlung des Herstellers inkl. gesetzlicher MwSt.

Typ-Struktur Kochfelder

Gerätetyp

P Kochfeld (autark)

Kochzonenkonfiguration

- B Bräterzone
- C Kombi-Kochzone
- E 4 Induktionskochzonen (eine Flexinduction),
4 Kochzonen (Elektrokochfeld)
- F 4 Induktionskochzonen mit Bräterzone,
2 Kreiszone (Elektrokochfeld)
- M Combi Zone + 2 Kreiszone (Elektrokochfeld)
- N Bräterzone + 2 Kreiszone (Elektrokochfeld)
- Q 2 Kombi-Kochzonen (Elektrokochfeld)
- S 4 Induktionskochzonen
- V 5 Induktionskochzonen
- X 2x Flexinduction
- Y Erweiterte Flexinduction**

Spezialfunktionen

- A ohne Timer
- B Timer
- C PerfectFry Bratsensor
- P Power Boost
- V Home Connect,
PerfectFry Bratsensor
- W/X Home Connect,
PerfectFry Bratsensor und
PerfectCook Kochsensor fähig**



- I Induktion
 - K Elektrokochfeld
 - V CombiInduktion
 - X Flexinduction**
 - U MultiInduktion
- Kochsystem**

- 6 60 cm
 - 7 70 cm
 - 8 80 cm**
 - 9 90 cm
- Größentyp**
- 0/2 flächenbündiger
Einbau
 - 4 umlaufender Rahmen
 - 7 Comfort Profil
 - 9 Lisene auf der
Rückseite
(accent line)**
- Design**

- K TFT-Display
 - D Direct Select Premium**
 - F Direct Select
 - B Touch Select
- Steuerung/Anzeige**

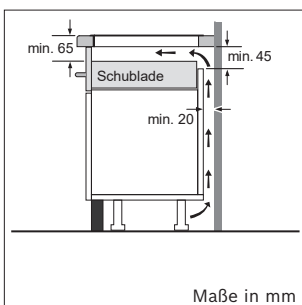

Alle PXX ...

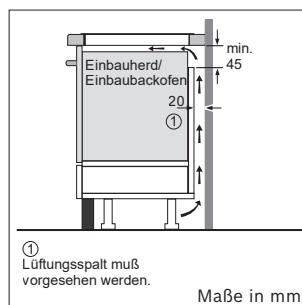

Alle PXX ...

Sonderzubehör Kochfelder¹



HEZ390512
Teppan Yaki
UPE: 588,- €*²



HEZ9SE060
6 teiliges Topfset
UPE: 434,- €*²



HEZ390522
Grillplatte
UPE: 356,- €*²



HEZ9SE040
4 teiliges Topfset
UPE: 331,- €*²



HEZ39050
PerfectCook Kochsensor
Kabelloser Temperatursensor für
Kochfeld
UPE: 212,- €*²



HEZ390011
Bräter aus Edelstahl mit Glasdeckel
UPE: 210,- €*²



HEZ9FE280
Eisenpfanne Ø 18 / 28 cm
UPE: 184,- €*²



HEZ390210
Systempfanne Ø 15 cm
UPE: 98,- €*²

HEZ390220
Systempfanne Ø 19 cm²
UPE: 112,- €*²

HEZ390230
Systempfanne Ø 21 cm²
UPE: 129,- €*²

HEZ390250
Systempfanne Ø 28 cm²
UPE: 158,- €*²



HEZ390090
Wok-Set 3-teilig Ø 36 cm
UPE: 136,- €*²



HEZ9SE030
3-er Set best. aus 2 Töpfen + 1 Pfanne
UPE: 125,- €*²



HEZ390012
Dampfensatz für Edelstahlbräter
UPE: 119,- €*²



HEZ9ES100
Espresso Kocher 4 Tassen
UPE: 111,- €*²



HEZ394301
Verbindungsleiste
UPE: 82,- €*²

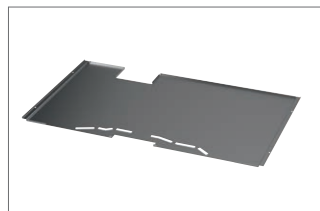

HEZ392800
Zwischenboden 80 cm
4 x Touch / Piezo
UPE: 50,- €*²

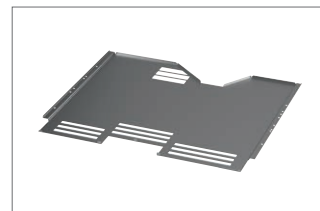

HEZ392617
Zwischenboden 80 cm
UPE: 46,- €*²

¹ Diese Darstellung gilt lediglich der Übersicht. Das produktspezifische Zubehör finden Sie direkt unterhalb des jeweiligen Modells.

² Abbildung ähnlich

* Unverbindliche Preisempfehlung des Herstellers inkl. gesetzlicher MwSt.





Perfekt war noch nie so einfach.

accent|line

Tischlüftungs-Konzepte.

Autarke Induktionskochfelder mit integriertem Dunstabzug

accent|line
carbon black

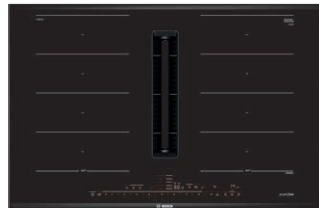

Bei allen Kochfeldern mit Dunstabzug sind 4 Clean Air Geruchsfilter und der Slider enthalten.

accent|line
carbon black

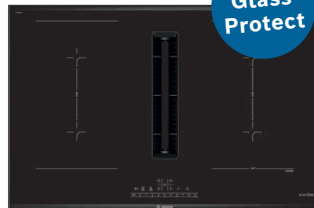

Bei allen Kochfeldern mit Dunstabzug sind 4 Clean Air Geruchsfilter und der Slider enthalten.

UPE: 4.727,- €*

Serie | 8
PXX895D66E carbon black
Comfort Profil mit schwarzer Lisene



UPE: 4.273,- €*

Serie | 6
PVQ890F25E carbon black
Comfort Profil mit schwarzer Lisene



<p>Design</p> <ul style="list-style-type: none"> - Glaskeramik, dekorlos - Comfort Profil mit umlaufender Lisene, carbon black 	<p>Design</p> <ul style="list-style-type: none"> - Glaskeramik, dekorlos - Comfort Profil mit umlaufender Lisene, carbon black
<p>Ausstattung</p> <ul style="list-style-type: none"> - Direct Select Premium - 1 PerfectCook Kochsensor inklusive - PerfectFry Bratsensor mit 5 Temperaturstufen - Re Start, Quick Start, Move Mode (3-stufig) - Timer mit Abschaltfunktion je Kochzone - Kurzzeitwecker, Count-up Timer, Top Control Digitalanzeige - Home Connect Funktion (WLAN) 	<p>Ausstattung</p> <ul style="list-style-type: none"> - Glass Protect-Oberfläche: erhöhte Kratzresistenz der Glaskeramikoberfläche - Direct Select - PerfectFry Bratsensor mit 4 Temperaturstufen - Re Start, Quick Start, Move Mode (2 Stufen) - Timer mit Abschaltfunktion je Kochzone - Kurzzeitwecker
<p>Komfort</p> <ul style="list-style-type: none"> - Leistungsstufen steuerbar über Direct Select Premium - PerfectAir Luftgütesensor - Wahlweise vollautomatische Lüfterstufensteuerung oder manuelle Steuerung - 17 Leistungsstufen und 2 Intensivstufen - Intensivstufe mit automatischer Rückstellung - Gebläsenachlauf 30 Minuten bei Umluftbetrieb, 12 Minuten bei Abluftbetrieb - Energiesparender Betrieb durch effizienten Eco Silence Drive Motor - Einfache Ein-Hand-Entnahme der Fettfilter- und Überlaufschutzeinheit mittels des schwebenden Glaselementes, spülmaschinengeeignet und hitzebeständig - Gesamtaufnahmekapazität des Sicherheitsüberlauf tanks von 900 ml (200 ml + 700 ml) 	<p>Komfort</p> <ul style="list-style-type: none"> - Leistungsstufen steuerbar über Direct Select - Wahlweise vollautomatische Lüfterstufensteuerung oder manuelle Steuerung - 9 Leistungsstufen und 2 Intensivstufen - Intensivstufe mit automatischer Rückstellung - Gebläsenachlauf 30 Minuten bei Umluftbetrieb, 12 Minuten bei Abluftbetrieb - Energiesparender Betrieb durch effizienten Eco Silence Drive Motor - Einfache Ein-Hand-Entnahme der Fettfilter- und Überlaufschutzeinheit mittels des schwebenden Glaselementes, spülmaschinengeeignet und hitzebeständig - Gesamtaufnahmekapazität des Sicherheitsüberlauf tanks von 900 ml (200 ml + 700 ml)
<p>Schnelligkeit</p> <ul style="list-style-type: none"> - Power Boost-Funktion für alle Kochzonen - Pan Boost: Power Boost-Funktion für Pfannen 	<p>Schnelligkeit</p> <ul style="list-style-type: none"> - Power Boost-Funktion für alle Kochzonen
<p>Leistung und Größe</p> <ul style="list-style-type: none"> - 4 Induktions-Kochzonen mit Topferkennung - 2 Flexinduction-Zonen - 17 Leistungsstufen 	<p>Leistung und Größe</p> <ul style="list-style-type: none"> - 4 Induktions-Kochzonen: 190 mm, 210 mm, 2,2 kW (max. Leistung 3,7 kW) - 2 Combi Zone-Kochzonen - 17 Leistungsstufen
<p>Umwelt und Sicherheit</p> <ul style="list-style-type: none"> - Energieverbrauchsanzeige - 2 stufige Restwärmeanzeige je Kochzone - Topferkennung, Power Management Funktion, Automatische Sicherheitsabschaltung, Kindersicherung, Wischschutzfunktion, Hauptschalter 	<p>Umwelt und Sicherheit</p> <ul style="list-style-type: none"> - Energieverbrauchsanzeige - 2 stufige Restwärmeanzeige je Kochzone - Power Management Funktion, Automatische Sicherheitsabschaltung, Kindersicherung, Wischschutzfunktion, Hauptschalter
<p>Dunstabzug</p> <ul style="list-style-type: none"> - Energieeffizienzklasse: B^{1,2} - Durchschnittl. Energieverbrauch: 61,6 kWh/Jahr¹ - Lüftereffizienzklasse: A¹ - Fettfiltereffizienzklasse: B¹ - Geräusch min./max. Normalstufe: 42/69 dB¹ - Abluftleistung nach EN 61591: Min. Normalstufe 154 m³/h, Max. Normalstufe 500 m³/h, Intensivstufe 622 m³/h - Umluftleistung nach EN 61591: Min. Normalstufe 150 m³/h, Max. Normalstufe 500 m³/h, Intensivstufe 615 m³/h - Geräuschwerte nach EN 60704-3 bei Abluftbetrieb: Min. Normalstufe: 42 dB(A) re 1 pW, Max. Normalstufe: 69 dB(A) re 1 pW, Intensivstufe: 74 dB(A) re 1 pW - Geräuschwerte nach EN 60704-3 bei Umluftbetrieb: Min. Normalstufe: 41 dB(A) re 1 pW, Max. Normalstufe: 68 dB(A) re 1 pW, Intensivstufe: 72 dB(A) re 1 pW - Wahlweise Abluft- oder Umluftbetrieb, das Gerät ist ohne weiteres Zubehör für ungeführte Umluft oder direkte Abluft einsetzbar 	<p>Dunstabzug</p> <ul style="list-style-type: none"> - Energieeffizienzklasse: B^{1,2} - Durchschnittl. Energieverbrauch: 61,6 kWh/Jahr¹ - Lüftereffizienzklasse: A¹ - Fettfiltereffizienzklasse: B¹ - Geräusch min./max. Normalstufe: 42/69 dB¹ - Abluftleistung nach EN 61591: Min. Normalstufe 154 m³/h, Max. Normalstufe 500 m³/h, Intensivstufe 622 m³/h - Umluftleistung nach EN 61591: Min. Normalstufe 150 m³/h, Max. Normalstufe 500 m³/h, Intensivstufe 615 m³/h - Geräuschwerte bei Abluftbetrieb: Min. Normalstufe: 42 dB(A) re 1 pW, Max. Normalstufe: 69 dB(A) re 1 pW, Intensivstufe: 74 dB(A) re 1 pW - Geräuschwerte bei Umluftbetrieb: Min. Normalstufe: 41 dB(A) re 1 pW, Max. Normalstufe: 68 dB(A) re 1 pW, Intensivstufe: 72 dB(A) re 1 pW - Wahlweise Abluft- oder Umluftbetrieb, das Gerät ist ohne weiteres Zubehör für ungeführte Umluft oder direkte Abluft einsetzbar
<p>Technische Informationen / Maße (HxBxT)</p> <ul style="list-style-type: none"> - Gesamtanschlusswert 7,4 kW - Anschlusskabel 1,1 m, Anschlusskabel beigelegt in Verpackung - Min. Arbeitsplattenstärke: 16 mm - Comfort Profil: Gerätemaße: 223 x 816 x 527 mm Einbaumaße: 223 x 750 x 490 mm 	<p>Technische Informationen / Maße (HxBxT)</p> <ul style="list-style-type: none"> - Gesamtanschlusswert 7,4 kW - Anschlusskabel 1,1 m, Anschlusskabel beigelegt in Verpackung - Min. Arbeitsplattenstärke: 16 mm - Comfort Profil: Gerätemaße: 223 x 816 x 527 mm Einbaumaße: 223 x 750 x 490 - 500 mm - flächenbündig: Gerätemaße: 227 x 792 x 512 mm Einbaumaße: 227 x 796 x 516 mm
<p>Zubehör</p> <p>Slider und Filter. Bei allen Kochfeldern mit Dunstabzug sind Slider und Clean Air Geruchsfilter enthalten.</p>	<p>Zubehör</p> <p>Slider und Filter. Bei allen Kochfeldern mit Dunstabzug sind Slider und Clean Air Geruchsfilter enthalten.</p>
<p>Sonderzubehör</p> <p>HEZ390011 Bräter aus Edelstahl, induktionsgeeignet HEZ390210 Systempfanne Ø 15 cm HEZ390220 Systempfanne Ø 19 cm HEZ390230 Systempfanne Ø 21 cm HEZ9SE030 3-er Set best aus 2 Töpfen + 1 Pfanne HEZ390512 Teppan Yaki (gross) HEZ390522 Grillplatte Alle Verrohrungszubehöre und Filter sind auf Seite 103 zu finden.</p>	<p>Sonderzubehör</p> <p>HEZ390230 Systempfanne Ø 21 cm HEZ9SE030 3-er Set best aus 2 Töpfen + 1 Pfanne Alle Verrohrungszubehöre und Filter sind auf Seite 103 zu finden.</p>

¹ Gemäß EU-Regulierung Nr. 65/2014. ² Auf einer Energieeffizienzklassen-Skala von A+++ bis D.
* Unverbindliche Preisempfehlung des Herstellers inkl. gesetzlicher MwSt.

Autarke Induktionskochfelder mit integriertem Dunstabzug

accent|line
carbon black

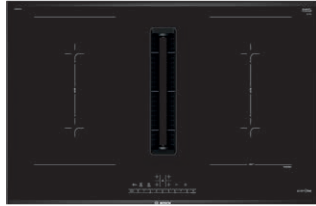

Bei allen Kochfeldern mit Dunstabzug sind 4 Clean Air Geruchsfilter und der Slider enthalten.

accent|line
carbon black

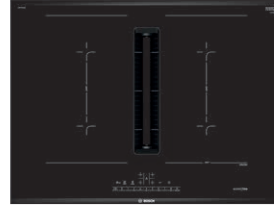

Bei allen Kochfeldern mit Dunstabzug sind 4 Clean Air Geruchsfilter und der Slider enthalten.

UPE: 3.858,- €*

Serie | 6
PVQ895F25E carbon black
Comfort Profil mit schwarzer Lisene

Serie | 6
PVQ821F25E carbon black
flächenbündig



UPE: 3.686,- €*

Serie | 6
PVQ795F25E carbon black
Comfort Profil mit schwarzer Lisene

Serie | 6
PVQ721F25E carbon black
flächenbündig



<p>Design</p> <ul style="list-style-type: none"> – Glaskeramik, dekorlos – Comfort Profil mit umlaufender Lisene, carbon black 	<p>Design</p> <ul style="list-style-type: none"> – Glaskeramik, dekorlos – Comfort Profil mit umlaufender Lisene, carbon black
<p>Ausstattung</p> <ul style="list-style-type: none"> – Direct Select – PerfectFry Bratsensor mit 4 Temperaturstufen – Re Start, Quick Start, Move Mode (2 Stufen) – Timer mit Abschaltfunktion je Kochzone – Kurzzeitwecker 	<p>Ausstattung</p> <ul style="list-style-type: none"> – Direct Select – PerfectFry Bratsensor mit 4 Temperaturstufen – Re Start, Quick Start, Move Mode (2 Stufen) – Timer mit Abschaltfunktion je Kochzone – Kurzzeitwecker
<p>Komfort</p> <ul style="list-style-type: none"> – Leistungsstufen steuerbar über Direct Select – Wahlweise vollautomatische Lüfterstufensteuerung oder manuelle Steuerung – 9 Leistungsstufen und 2 Intensivstufen – Intensivstufe mit automatischer Rückstellung – Gebläsenachlauf 30 Minuten bei Umluftbetrieb, 12 Minuten bei Abluftbetrieb – Energiesparender Betrieb durch effizienten Eco Silence Drive Motor – Einfache Ein-Hand-Entnahme der Fettfilter- und Überlaufschutzeinheit mittels des schwebenden Glaselementes, spülmaschinengeeignet und hitzebeständig – Gesamtaufnahmekapazität des Sicherheitsüberlauf tanks von 900 ml (200 ml + 700 ml) 	<p>Komfort</p> <ul style="list-style-type: none"> – Leistungsstufen steuerbar über Direct Select – Wahlweise vollautomatische Lüfterstufensteuerung oder manuelle Steuerung – 9 Leistungsstufen und 2 Intensivstufen mit automatischer Rückstellung – Automatisches Einschalten des Lüftungssystems bei Nutzung einer Kochzone – Gebläsenachlauf 30 Minuten bei Umluftbetrieb, 12 Minuten bei Abluftbetrieb – Energiesparender Betrieb durch effizienten Eco Silence Drive Motor – Einfache Ein-Hand-Entnahme der Fettfilter- und Überlaufschutzeinheit mittels des schwebenden Glaskeramik-Griffs, spülmaschinengeeignet und hitzebeständig – Gesamtaufnahmekapazität des Sicherheitsüberlauf tanks von 900 ml (200 ml + 700 ml)
<p>Schnelligkeit</p> <ul style="list-style-type: none"> – Power Boost-Funktion für alle Kochzonen 	<p>Schnelligkeit</p> <ul style="list-style-type: none"> – Power Boost-Funktion für alle Kochzonen
<p>Leistung und Größe</p> <ul style="list-style-type: none"> – 4 Induktions-Kochzonen: 190 mm, 210 mm, 2,2 kW (max. Leistung 3,7 kW) – 2 Combi Zone-Kochzonen – 17 Leistungsstufen 	<p>Leistung und Größe</p> <ul style="list-style-type: none"> – 4 Induktions-Kochzonen mit Topferkennung – 2 Combi Zone-Kochzonen – 12 Leistungsstufen
<p>Umwelt und Sicherheit</p> <ul style="list-style-type: none"> – Energieverbrauchsanzeige – 2 stufige Restwärmeanzeige je Kochzone – Power Management Funktion, Automatische Sicherheitsabschaltung, Kindersicherung, Wischschutzfunktion, Hauptschalter 	<p>Umwelt und Sicherheit</p> <ul style="list-style-type: none"> – Energieverbrauchsanzeige – 2 stufige Restwärmeanzeige je Kochzone – Topferkennung, Power Management Funktion, Automatische Sicherheitsabschaltung, Kindersicherung, Wischschutzfunktion, Hauptschalter
<p>Dunstabzug</p> <ul style="list-style-type: none"> – Energieeffizienzklasse: B^{1,2} – Durchschnittl. Energieverbrauch: 61,6 kWh/Jahr¹ – Lüftereffizienzklasse: A¹ – Fettfiltereffizienzklasse: B¹ – Geräusch min./max. Normalstufe: 42/69 dB¹ – Abluftleistung nach EN 61591: Min. Normalstufe 154 m³/h, Max. Normalstufe 500 m³/h, Intensivstufe 622 m³/h – Umluftleistung nach EN 61591: Min. Normalstufe 150 m³/h, Max. Normalstufe 500 m³/h, Intensivstufe 615 m³/h – Geräuschwerte bei Abluftbetrieb: Min. Normalstufe: 42 dB(A) re 1 pW, Max. Normalstufe: 69 dB(A) re 1 pW, Intensivstufe: 74 dB(A) re 1 pW – Geräuschwerte bei Umluftbetrieb: Min. Normalstufe: 41 dB(A) re 1 pW, Max. Normalstufe: 68 dB(A) re 1 pW, Intensivstufe: 72 dB(A) re 1 pW – Wahlweise Abluft- oder Umluftbetrieb, das Gerät ist ohne weiteres Zubehör für ungeführte Umluft oder direkte Abluft einsetzbar 	<p>Dunstabzug</p> <ul style="list-style-type: none"> – Energieeffizienzklasse: B^{1,2} – Durchschnittl. Energieverbrauch: 61,6 kWh/Jahr¹ – Lüftereffizienzklasse: A¹ – Fettfiltereffizienzklasse: B¹ – Geräusch min./max. Normalstufe: 42/69 dB¹ – Abluftleistung nach EN 61591: Min. Normalstufe 154 m³/h, Max. Normalstufe 500 m³/h, Intensivstufe 622 m³/h – Umluftleistung nach EN 61591: Min. Normalstufe 150 m³/h, Max. Normalstufe 500 m³/h, Intensivstufe 615 m³/h – Geräuschwerte nach EN 60704-3 bei Abluftbetrieb: Min. Normalstufe: 42 dB(A) re 1 pW, Max. Normalstufe: 69 dB(A) re 1 pW, Intensivstufe: 74 dB(A) re 1 pW – Geräuschwerte nach EN 60704-3 bei Umluftbetrieb: Min. Normalstufe: 41 dB(A) re 1 pW, Max. Normalstufe: 68 dB(A) re 1 pW, Intensivstufe: 72 dB(A) re 1 pW – Wahlweise Abluft- oder Umluftbetrieb, das Gerät ist ohne weiteres Zubehör für ungeführte Umluft oder direkte Abluft einsetzbar
<p>Technische Informationen / Maße (HxBxT)</p> <ul style="list-style-type: none"> – Gesamtanschlusswert 7,4 kW – Anschlusskabel 1,1 m, Anschlusskabel beigelegt in Verpackung – Min. Arbeitsplattenstärke: 16 mm <p>Comfort Profil: Gerätemaße: 223 x 816 x 527 mm Einbaumaße: 223 x 750 x 490 - 500 mm</p> <p>flächenbündig: Gerätemaße: 227 x 792 x 512 mm Einbaumaße: 227 x 796 x 516 mm</p>	<p>Technische Informationen / Maße (HxBxT)</p> <ul style="list-style-type: none"> – Gesamtanschlusswert 7,4 kW – Anschlusskabel 1,1 m, Anschlusskabel beigelegt in Verpackung – Min. Arbeitsplattenstärke: 16 mm <p>Comfort Profil: Gerätemaße: 223 x 710 x 527 mm Einbaumaße: 223 x 560 x 490 mm</p> <p>flächenbündig: Gerätemaße: 227 x 684 x 512 mm Einbaumaße: 227 x 689 x 516 mm</p>
<p>Zubehör</p> <p>Slider und Filter. Bei allen Kochfeldern mit Dunstabzug sind Slider und Clean Air Geruchsfilter enthalten.</p>	<p>Zubehör</p> <p>Slider und Filter. Bei allen Kochfeldern mit Dunstabzug sind Slider und Clean Air Geruchsfilter enthalten.</p>
<p>Sonderzubehör</p> <p>HEZ390230 Systempfanne Ø 21 cm HEZ9SE030 3-er Set best aus 2 Töpfen + 1 Pfanne</p>	<p>Sonderzubehör</p> <p>HEZ390230 Systempfanne Ø 21 cm HEZ9SE030 3-er Set best aus 2 Töpfen + 1 Pfanne</p>
<p>Alle Verrohrungszubehöre und Filter sind auf Seite 103 zu finden.</p>	<p>Alle Verrohrungszubehöre und Filter sind auf Seite 103 zu finden.</p>

¹ Gemäß EU-Regulierung Nr. 65/2014. ² Auf einer Energieeffizienzklassen-Skala von A+++ bis D.

* Unverbindliche Preisempfehlung des Herstellers inkl. gesetzlicher MwSt.

Autarke Induktionskochfelder mit integriertem Dunstabzug

accent|line

carbon black

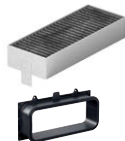
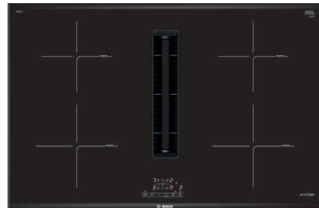

Bei allen Kochfeldern mit Dunstabzug sind 4 Clean Air Geruchsfilter und der Slider enthalten.

accent|line

carbon black

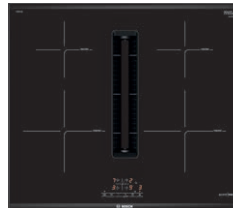

Bei allen Kochfeldern mit Dunstabzug sind 4 Clean Air Geruchsfilter und der Slider enthalten.

UPE: 3.342,- €*

Serie | 4
PIE695B15E carbon black
Comfort Profil mit schwarzer Lisene



Design
- Glaskeramik, dekorlos
- Comfort Profil mit umlaufender Lisene, carbon black

Ausstattung
- Touch Select, Re Start, Quick Start
- Timer mit Abschaltfunktion je Kochzone, Kurzzeitwecker

Schnelligkeit
- Power Boost-Funktion für alle Kochzonen

Leistung und Größe
- 4 Induktions-Kochzonen
- 17 Leistungsstufen

Umwelt und Sicherheit
- 2 stufige Restwärmeanzeige je Kochzone
- Power Management Funktion, Automatische Sicherheitsabschaltung, Kindersicherung, Wischschutzfunktion, Hauptschalter

Integriertes Downdraft-Lüftungssystem
- Induktionskochfeld mit vollintegriertem, leistungsstarkem Downdraft-Abzugsmodul.
- Wahlweise Abluft- oder Umluftbetrieb, das Gerät ist ohne weiteres Zubehör für ungeführte Umluft oder direkte Abluft einsetzbar.
- Bei Betrieb in teil-/ vollgeführter Umluft oder Abluft zwingend das entsprechende Set für 60 cm oder ≥ 70 cm Arbeitsplattentiefe bestellen.
- Lüftungssystem mit 3 elektronisch gesteuerten Lüfterstufen und einer Intensivstufe (mit automatischer Rückstellung). Steuerung per Touch Select.
- Automatisches Einschalten des Lüftungssystem bei Nutzung einer Kochzone
- Automatische verzögerte Abschaltung nach dem Kochen, um Restgerüche nach dem Kochen zu beseitigen (in spezifischer ultra-geräuscharmer Ventilatorstufe, 12min (Abluft), 30min (Umluft), manuell abschaltbar)
- Vollständig manuelle Steuerung über Touch Select möglich
- Gebläsetechnologie mit hocheffizientem, geräuscharmen, borstenlosen Eco Silence Drive Motor. Strömungstechnisch optimierte Luftführung im Innenraum
- Einfaches Entnehmen und Reinigen der Fettfilter- und Überlaufschutzeinheit: Bequeme Ein-Hand-Entnahme der Einheit über einen schwebenden Glaskeramik-Griff
- Großflächige, 12-lagige Edelstahl-Fettfilter für hohe Fettfiltrationseffizienz (94 %)
- Alle Teile sind einfach zu reinigen, spülmaschinengeeignet und hitzeresistent
- Kondensat- und Überlaufschutzbehälter, ca. 200 ml Aufnahmekapazität
- Sicherheitsüberlaufbehälter (spülmaschinengeeignet) mit zusätzlichen 700ml Aufnahmekapazität. Einfach zugänglich und von unten abnehmbar.
- Insgesamt eine Aufnahmekapazität von 900ml (200ml + 700ml)
- Wasserdichtes Lüftungssystem

Dunstabzug Leistung
- Energieeffizienzklasse: B^{1,2}
- Durchschnittlicher Energieverbrauch: 61,6 kWh/Jahr¹
- Lüftereffizienzklasse: B¹
- Fettfiltereffizienzklasse: B¹
- Fettfiltereffizienz: 94 %
- Geräusch min./max. Normalstufe: 60 dB & 68 dB¹
- Abluftleistung (nach EN 61591): max. Boost-/Intensivstufe 575 m³/h
- Umluftleistung (nach EN 61591): max. Boost-/Intensivstufe 565 m³/h
- Bei Umluftbetrieb 2 x 2 direkt integrierte, leistungsstarke Clean Air Umluftfilter
- Optimierte Geruchsreduktionsfähigkeiten bei Kochapplikationen mit komplexen Geruchsmolekülketten (z.B. Fischgerüche)
- Große Filteroberfläche mit hoher Geruchsreduktionsrate
- Filterstandzeit von 360h bei intensivem Kochen (nicht regenerierbar)
- Sehr geringes Geräusch mit optimierter Psychoakustik
- Einfache Zugänglichkeit und einfache Entnahme von oben durch den Lufteinlass

Technische Informationen / Maße (H x B x T)
- Gesamtanschlusswert 7,4 kW
- Anschlusskabel 1,1 m, Anschlusskabel beigelegt in Verpackung
- Min. Arbeitsplattenstärke: 16 mm
- Gerätemaße: 223 x 816 x 527 mm, Einbaumaße: 223 x 750 x 490 - 500 mm

Sonderzubehör
HEZ390230 Systempfanne Ø 21 cm
HEZ9SE030 3-er Set best aus 2 Töpfen + 1 Pfanne

Alle Verrohrungszubehöre und Filter sind auf Seite 103 zu finden.

UPE: 3.093,- €*

Serie | 4
PIE695B15E carbon black
Comfort Profil mit schwarzer Lisene



Design
- Glaskeramik, dekorlos
- Comfort Profil mit umlaufender Lisene, carbon black

Ausstattung
- Touch Select, Re Start, Quick Start
- Timer mit Abschaltfunktion je Kochzone, Kurzzeitwecker

Schnelligkeit
- Power Boost-Funktion für alle Kochzonen

Leistung und Größe
- 4 Induktions-Kochzonen
- 17 Leistungsstufen

Umwelt und Sicherheit
- 2 stufige Restwärmeanzeige je Kochzone
- Power Management Funktion, Automatische Sicherheitsabschaltung, Kindersicherung, Wischschutzfunktion, Hauptschalter

Integriertes Downdraft-Lüftungssystem
- Induktionskochfeld mit vollintegriertem, leistungsstarkem Downdraft-Abzugsmodul.
- Wahlweise Abluft- oder Umluftbetrieb, das Gerät ist ohne weiteres Zubehör für ungeführte Umluft oder direkte Abluft einsetzbar.
- Bei Betrieb in teil-/ vollgeführter Umluft oder Abluft zwingend das entsprechende Set für 60 cm oder ≥ 70 cm Arbeitsplattentiefe bestellen.
- Lüftungssystem mit 3 elektronisch gesteuerten Lüfterstufen und einer Intensivstufe (mit automatischer Rückstellung). Steuerung per Touch Select.
- Automatisches Einschalten des Lüftungssystem bei Nutzung einer Kochzone
- Automatische verzögerte Abschaltung nach dem Kochen, um Restgerüche nach dem Kochen zu beseitigen (in spezifischer ultra-geräuscharmer Ventilatorstufe, 12min (Abluft), 30min (Umluft), manuell abschaltbar)
- Vollständig manuelle Steuerung über Touch Select möglich
- Gebläsetechnologie mit hocheffizientem, geräuscharmen, borstenlosen Eco Silence Drive Motor. Strömungstechnisch optimierte Luftführung im Innenraum
- Einfaches Entnehmen und Reinigen der Fettfilter- und Überlaufschutzeinheit: Bequeme Ein-Hand-Entnahme der Einheit über einen schwebenden Glaskeramik-Griff
- Großflächige, 12-lagige Edelstahl-Fettfilter für hohe Fettfiltrationseffizienz (94 %)
- Alle Teile sind einfach zu reinigen, spülmaschinengeeignet und hitzeresistent
- Kondensat- und Überlaufschutzbehälter, ca. 200 ml Aufnahmekapazität
- Sicherheitsüberlaufbehälter (spülmaschinengeeignet) mit zusätzlichen 700ml Aufnahmekapazität. Einfach zugänglich und von unten abnehmbar.
- Insgesamt eine Aufnahmekapazität von 900ml (200ml + 700ml)
- Wasserdichtes Lüftungssystem

Dunstabzug Leistung
- Energieeffizienzklasse: B^{1,2}
- Durchschnittlicher Energieverbrauch: 61,6 kWh/Jahr¹
- Lüftereffizienzklasse: B¹
- Fettfiltereffizienzklasse: B¹
- Fettfiltereffizienz: 94 %
- Geräusch min./max. Normalstufe: 60 dB & 68 dB¹
- Abluftleistung (nach EN 61591): max. Boost-/Intensivstufe 575 m³/h
- Umluftleistung (nach EN 61591): max. Boost-/Intensivstufe 565 m³/h
- Bei Umluftbetrieb 2 x 2 direkt integrierte, leistungsstarke Clean Air Umluftfilter
- Optimierte Geruchsreduktionsfähigkeiten bei Kochapplikationen mit komplexen Geruchsmolekülketten (z.B. Fischgerüche)
- Große Filteroberfläche mit hoher Geruchsreduktionsrate
- Filterstandzeit von 360h bei intensivem Kochen (nicht regenerierbar)
- Sehr geringes Geräusch mit optimierter Psychoakustik
- Einfache Zugänglichkeit und einfache Entnahme von oben durch den Lufteinlass

Technische Informationen / Maße (H x B x T)
- Gesamtanschlusswert 7,4 kW
- Anschlusskabel 1,1 m, Anschlusskabel beigelegt in Verpackung
- Min. Arbeitsplattenstärke: 16 mm
- **Comfort Profil** Gerätemaße: 223 x 606 x 527 mm, Einbaumaße: 223 x 560 x 490 mm
flächenbündig Gerätemaße: 227 x 572 x 512 mm, Einbaumaße: 227 x 576 x 516 mm

Sonderzubehör
HEZ390230 Systempfanne Ø 21 cm
HEZ9SE030 3-er Set best aus 2 Töpfen + 1 Pfanne

Alle Verrohrungszubehöre und Filter sind auf Seite 103 zu finden.

¹ Gemäß EU-Regulierung Nr. 65/2014. ² Auf einer Energieeffizienzklassen-Skala von A+++ bis D.
* Unverbindliche Preisempfehlung des Herstellers inkl. gesetzlicher MwSt.

Sonderzubehör Tischlüftungs-Konzepte

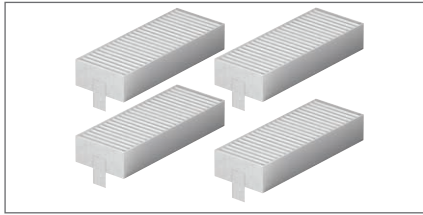

HEZ9VEDU0
4 leistungsstarke, rauscharme Akustikfilter für deutlich weniger Rauschen und stark verbesserte Psychoakustik.
UPE: 181,- €*

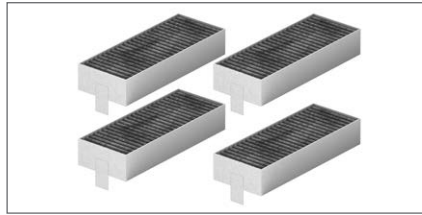

HEZ9VRCR0 **Lieferbar bis 12/2022**
4 direkt integrierte Clean Air Geruchsfilter (im Umluftmodus) für den Ersatz.
UPE: 120,- €*



HEZ9VDSS2
Flexible weibliche Verbindungsmanschette zum Verbinden männlicher Flachkanalelemente.
UPE: 98,- €*

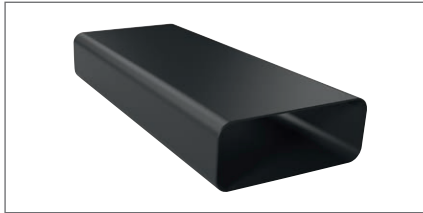

HEZ9VDSM2
Gerades Flachkanalelement (männlich, 1000 mm).
UPE: 60,- €*



HEZ9VRPD1
Komponente für Verrohrung bei Umluftbetrieb, zur Verteilung der Luft.
UPE: 60,- €*



HEZ9VDSI0
Männlicher Adapter zur Verbindung von Flachkanal- und Rundkanalelemente.
UPE: 49,- €*



HEZ9VDSI1
Männlicher 90°-Adapter zur Verbindung von Flachkanal- und Rundkanalelementen.
UPE: 49,- €*



HEZ9VDSB1
Horizontales 90°-Flachkanalbogenelement (männlich).
UPE: 49,- €*



HEZ9VDSB4
Vertikales 90° „S“ Flachkanalbogenelement (männlich). Geeignet für Arbeitsplattentiefen ab 60 cm.
UPE: 34,- €*



HEZ9VDSB2
Vertikales 90° „L“ Flachkanalbogenelement (männlich). Geeignet für Arbeitsplattentiefen ab 70 cm.
UPE: 34,- €*

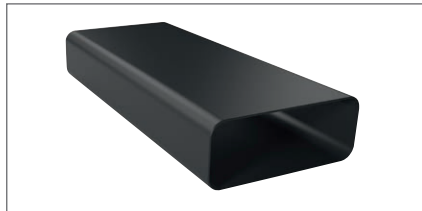

HEZ9VDSM1
Gerades Flachkanalelement (männlich, 500 mm).
UPE: 33,- €*



HEZ9VDSS1
Weibliche Verbindungsmanschette zum Verbinden männlicher Flachkanalelemente.
UPE: 23,- €*

Vorzugsverrohrung nur für Kochfelder mit integriertem Dunstabzug



HEZ9VDKR2 Vorzugsverrohrung
Für teilgeführte Umluft ist ein Komplettpaket der weiteren Verrohrungsteile bestehend aus:
1 x L-Bogen
3 x Verbindungsmanschetten
1 x 50 cm gerader Kanal
1 x Diffusor
erhältlich
UPE: 147,- €*

Alle Flachkanalelemente haben einen äußeren Eckradius von 20 mm.

¹ Anlauftermine sind vorläufig. Eine Lieferfähigkeit zu diesem Datum kann nicht zugesagt werden.

* Unverbindliche Preisempfehlung des Herstellers inkl. gesetzlicher MwSt.

Sets Kochfeld mit integriertem Dunstabzug – Planungsmatrix zur Luftführung

Bitte beachten Sie:

Bei jedem Kochfeld mit Dunstabzugs sind 4 Clean Air Geruchsfilter und der Slider im Lieferumfang enthalten.

Die Luftführung/Verrohrung im teil- und vollgeführten Umluft- und Abluftbetrieb muss individuell geplant, bestellt und verbaut werden.

Das Rohrsystem ist nicht im Lieferumfang enthalten!

Dieses finden Sie auf Seite 103.

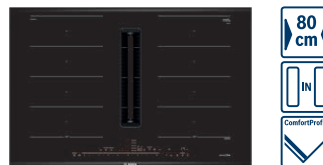

Serie | 8
PXX895D66E, Comfort Profil



Serie | 8
PXX821D66E, flächenbündig

Ungeführte Umluft / direkte Abluft, Arbeitsplattentiefe ≥ 60 cm



4 Clean Air Geruchsfilter und Slider

Clean Air Geruchsfilter und Silder sind bei jedem Kochfeld mit Dunstabzug im Lieferumfang enthalten.

PXX895D66E
inkl. Umluftset (Filter & Slider¹)
UPE: 4.727,- €*

PXX821D66E
inkl. Umluftset (Filter & Slider¹)
UPE: 4.727,- €*

Teil/vollgeführte Umluft / Abluft, Arbeitsplattentiefe ≥ 60 cm

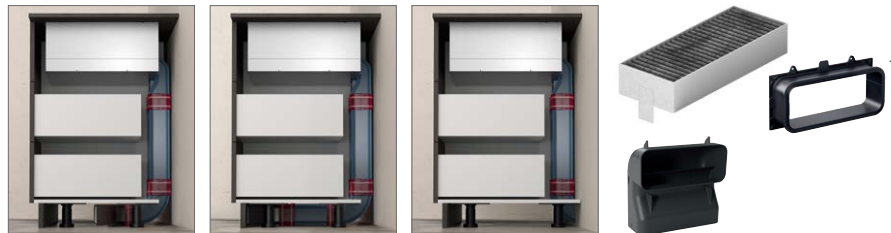

4 Clean Air Geruchsfilter, Slider und Flachkanalbogen HEZ9VDSB4 vertikal 90° (S-Radius) sind bei diesen Sets inklusive. Weitere Kanalstücke bitte zusätzlich bestellen, siehe Sonderzubehör Seite 79.

Für teilgeführte Umluft ist ein Komplettpaket der weiteren Verrohrungsteile bestehend aus 1 x L-Bogen, 3 x Verbindungsmanschetten, 1 x 50 cm gerader Kanal und 1 x Diffusor erhältlich: HEZ9VDKR2 Vorzugsverrohrung.

Set PXX895GA6
bestehend aus PXX895D66E und
Flachkanalbogen vertikal 90° (S-Radius)
UPE: 4.761,- €*

Set PXX821GA6
bestehend aus PXX821D66E und
Flachkanalbogen vertikal 90° (S-Radius)
UPE: 4.761,- €*

Teil/vollgeführte Umluft / Abluft, Arbeitsplattentiefe ≥ 70 cm



4 Clean Air Geruchsfilter, Slider und Flachkanalbogen HEZ9VDSB2 vertikal 90° (L-Radius) ist bei diesen Sets inklusive. Weitere Kanalstücke bitte zusätzlich bestellen, siehe Sonderzubehör Seite 79.

Für teilgeführte Umluft ist ein Komplettpaket der weiteren Verrohrungsteile bestehend aus 1 x L-Bogen, 3 x Verbindungsmanschetten, 1 x 50 cm gerader Kanal und 1 x Diffusor erhältlich: HEZ9VDKR2 Vorzugsverrohrung.

Set PXX895GA7
bestehend aus PXX895D66E und
Flachkanalbogen vertikal 90° (L-Radius)
UPE: 4.761,- €*

Set PXX821GA7
bestehend aus PXX821D66E und
Flachkanalbogen vertikal 90° (L-Radius)
UPE: 4.761,- €*

¹ Slider wird nur bei ungeführter Umluft benötigt. Für die anderen Luftführungen findet er keine Anwendung und kann entsorgt werden.

* Unverbindliche Preisempfehlung des Herstellers inkl. gesetzlicher MwSt.

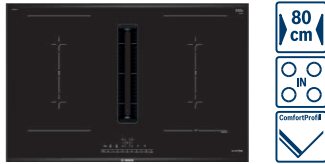

Serie | 6
PVQ895F25E, Comfort Profil
PVQ890F25E, Comfort Profil mit Glass Protect Oberfläche

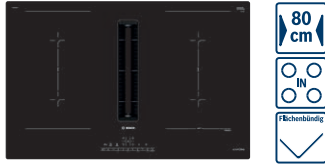

Serie | 6
PVQ821F25E, flächenbündig
PVQ820F25E, flächenbündig mit Glass Protect Oberfläche

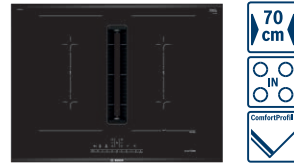

Serie | 6
PVQ795F25E, Comfort Profil



Serie | 6
PVQ721F25E, flächenbündig



Serie | 4
PIE895B15E, Comfort Profil



Serie | 4
PIE695B15E, Comfort Profil

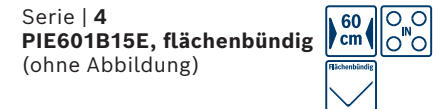

Serie | 4
PIE601B15E, flächenbündig
 (ohne Abbildung)

PVQ895F25E

inkl. Umluftset (Filter & Slider¹)
 UPE: 3.858,- €*

PVQ890F25E mit Glass Protect Oberfläche

inkl. Umluftset (Filter & Slider¹)
 UPE: 4.273,- €*

PVQ821F25E

inkl. Umluftset (Filter & Slider¹)
 UPE: 3.858,- €*

PVQ820F25E mit Glass Protect Oberfläche

inkl. Umluftset (Filter & Slider¹)
 UPE: 4.273,- €*

PVQ795F25E

inkl. Umluftset (Filter & Slider¹)
 UPE: 3.686,- €*

PVQ721F25E

inkl. Umluftset (Filter & Slider¹)
 UPE: 3.686,- €*

PIE895B15E

inkl. Umluftset (Filter & Slider¹)
 UPE: 3.342,- €*

PIE695B15E

inkl. Umluftset (Filter & Slider¹)
 UPE: 3.093,- €*

PIE601B15E

inkl. Umluftset (Filter & Slider¹)
 UPE: 3.093,- €*

Set PVQ895GA6

bestehend aus PVQ895F25E und
 Flachkanalbogen 90° (S-Radius)
 UPE: 3.892,- €*

Set PVQ890GA6 mit Glass Protect Oberfläche

bestehend aus PVQ890F25E und
 Flachkanalbogen 90° (S-Radius)
 UPE: 4.307,- €*

Set PVQ821GA6

bestehend aus PVQ821F25E und
 Flachkanalbogen 90° (S-Radius)
 UPE: 3.892,- €*

Set PVQ820GA6 mit Glass Protect Oberfläche

bestehend aus PVQ820F25E
 und Flachkanalbogen 90° (S-Radius)
 UPE: 4.307,- €*

Set PVQ795GA6

bestehend aus PVQ795F25E und
 Flachkanalbogen vertikal 90° (S-Radius)
 UPE: 3.720,- €*

Set PVQ721GA6

bestehend aus PVQ721F25E und
 Flachkanalbogen vertikal 90° (S-Radius)
 UPE: 3.720,- €*

Set PIE895GA6

bestehend aus PIE895B15E und
 Flachkanalbogen vertikal 90° (S-Radius)
 UPE: 3.376,- €*

Set PIE695GA6

bestehend aus PIE695B15E und
 Flachkanalbogen vertikal 90° (S-Radius)
 UPE: 3.127,- €*

Set PIE601GA6

bestehend aus PIE601B15E und
 Flachkanalbogen vertikal 90° (S-Radius)
 UPE: 3.127,- €*

Set PVQ895GA7

bestehend aus PVQ895F25E und
 Flachkanalbogen vertikal 90° (L-Radius)
 UPE: 3.892,- €*

Set PVQ890GA7 mit Glass Protect Oberfläche

bestehend aus PVQ890F25E
 und Flachkanalbogen 90° (L-Radius)
 UPE: 4.307,- €*

Set PVQ821GA7

bestehend aus PVQ821F25E und
 Flachkanalbogen vertikal 90° (L-Radius)
 UPE: 3.892,- €*

Set PVQ820GA7 mit Glass Protect Oberfläche

bestehend aus PVQ820F25E
 und Flachkanalbogen 90° (L-Radius)
 UPE: 4.307,- €*

Set PVQ795GA7

bestehend aus PVQ795F25E und
 Flachkanalbogen vertikal 90° (L-Radius)
 UPE: 3.720,- €*

Set PVQ721GA7

bestehend aus PVQ721F25E und
 Flachkanalbogen vertikal 90° (L-Radius)
 UPE: 3.720,- €*

Set PIE895GA7

bestehend aus PIE895B15E und
 Flachkanalbogen vertikal 90° (L-Radius)
 UPE: 3.376,- €*

Set PIE695GA7

bestehend aus PIE695B15E und
 Flachkanalbogen vertikal 90° (L-Radius)
 UPE: 3.127,- €*

Set PIE601GA7

bestehend aus PIE601B15E und
 Flachkanalbogen vertikal 90° (L-Radius)
 UPE: 3.127,- €*

¹ Slider wird nur bei ungeführter Umluft benötigt. Für die anderen Luftführungen findet er keine Anwendung und kann entsorgt werden.

* Unverbindliche Preisempfehlung des Herstellers inkl. gesetzlicher MwSt.

Perfekt versteckt. Immer da, wenn Sie ihn brauchen.

Der integrierte Glas Dunstabzug.



Unser integrierter Glas Dunstabzug ist nicht nur die perfekte Lüftungslösung für breite Kochfelder mit bis zu 5 Kochzonen, er ist auch ein formvollendetes Highlight für Kücheninsel-Lösungen. Der integrierte Glas Dunstabzug bietet eine beeindruckende Absaugleistung, unabhängig von Topfhöhe und Topfposition auf dem Kochfeld. Mit einem Geräuschpegel von 62 dB, einem Fettabscheidegrad von 90 Prozent und mit einer maximalen Lüfterleistung von 775 m³/h sowie einem niedrigen Energieverbrauch in der Energie-Effizienzklasse A, ist der integrierte Glas Dunstabzug nicht nur leistungsstark, sondern erreicht auch die besten Werte auf dem Energielabel.

Ausgezeichnetes Design.

Der integrierte Glas Dunstabzug von Bosch eröffnet neue Möglichkeiten in der Küchenplanung. Der Dunstabzug wird direkt hinter dem Kochfeld positioniert, sodass Dampf und Gerüche am Entstehungsort abgesaugt werden können. Damit gehören aufsteigender Dampf und beschlagene Gläser endlich der Vergangenheit an.

Im ausgeschalteten Zustand kann der integrierte Glas Dunstabzug in die Arbeitsplatte abgesenkt werden, sodass er fast unsichtbar ist. Das Design des Dunstabzuges ist genau auf das Design unserer Bosch Kochfelder abgestimmt. Aneinander installiert, ist der Übergang zwischen den beiden Geräten praktisch nahtlos.

Und wir sind mit unserer Begeisterung für das Design nicht allein – die Designjury war sich einig. Der integrierte Glas Dunstabzug wurde mit dem reddot Design Award 2020 ausgezeichnet.



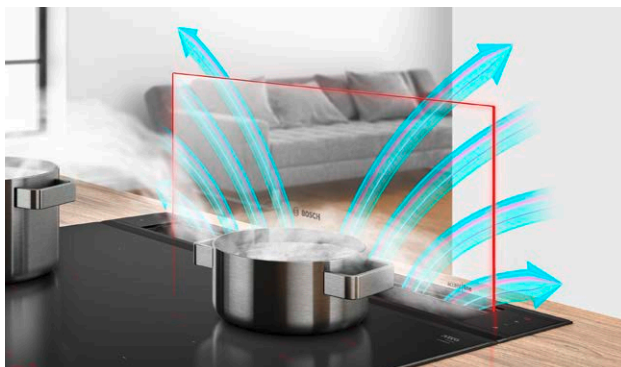

Stimmungsvolle Beleuchtung.

Die dekorative LED-Beleuchtung wertet die Atmosphäre in Ihrer Küche auf. Wählen Sie eine Farbe, die ganz dem Anlass oder Ihrem Geschmack entspricht. Mit der Home Connect-App können Sie aus dem gesamten RGB-Farbspektrum wählen.

Guided Air.

Um sicherzustellen, dass der aufsteigende Dampf von allen Kochzonen – insbesondere auch von den vorderen – abgesaugt werden kann, wird hinter der Glasscheibe eine Art V-förmiger Luftschleier erzeugt. Dadurch wird die Dunstabzugsleistung nicht nur effektiver und leiser, sondern Sie erhalten auch garantiert saubere Luft in Ihrer Küche.

Integrierter Glas Dunstabzug

accent|line
carbon black



UPE: 3.680,- €*

Serie | 8
DDW88MM66 carbon black, Comfort Profil

accent|line
carbon black



UPE: 3.680,- €*

Serie | 8
DDW88MM65 carbon black, flächenbündig



Bauform

- 80 cm
- Zur Montage in einem Küchenschrank
- Die perfekte Lösung zum Einbau in eine Kochinsel oder Halbinsellösung.
- Wahlweise Abluft- oder Umluftbetrieb
- Für Umluftbetrieb wird ein Clean Air Plus Umluft Set (Sonderzubehör) benötigt.

Design

- **Comfort Profil, wirkt durch Seamless Installation zusammen mit dem Kochfeld als eine Einheit. (nur DDW88MM66)**
- Herausfahrbare Glasscheibe, beleuchtet
- Das Gerät im außergewöhnlichen Glasdesign ist mit rot beleuchteten Kanten ausgestattet.
- Via Home Connect App in jede beliebige Farbe einstellbar.

Komfort

- Elektronische Steuerung über Direct Select-Bedienung
- Auf dem rechten Bedienteil befinden sich die Standardfunktionen
- Direct Select-Bedienung
- 3 Leistungsstufen + 2 Intensivstufen
- Intensivstufen mit automatischer Rückstellung
- Gebläsenachlauf 10 Minuten
- PerfectAir Luftgütesensor
- kochfeldbasierte Haubensteuerung (mit passendem Kochfeld)
- vollautomatische Dunstabzugshaube

Ausstattung

- Bei Aktivierung von Guided Air ist die perfekte Wrasenführung, unabhängig von der Topfhöhe und Positionierung auf dem Kochfeld gewährleistet
- Dekorative LED-Beleuchtung
- Metallfettfilter, spülmaschinengeeignet
- Sättigungsanzeige für Fett- und Geruchsfilter
- In der Filterreinigungsposition fahren die Filterkassetten automatisch zur einfachen Entnahme nach oben
- Die Glasscheibe kann zum Reinigen sehr leicht nach oben entnommen werden.

Home Connect-fähig über WLAN

- Fernsteuerung und -kontrolle für die Vernetzung von Hausgeräten und eine Bedienung per Smartphone oder Tablet (nur in Ländern, in denen Home Connect Service verfügbar ist)
- Die Home Connect Funktionalität lässt sich durch die Einbindung zahlreicher Anwendungen externer Kooperationspartner (Partnering) beliebig erweitern
- Sprachsteuerung über gängige Sprachassistenten möglich

Betriebsart und Leistung

- Energieeffizienzklasse: A^{1,2}
- Durchschnittlicher Energieverbrauch: 36,9 kWh/Jahr¹
- Lüftereffizienzklasse: A¹
- Fettfiltereffizienzklasse: B¹
- Lüfterleistung bei Abluftbetrieb nach EN 61591: Max. Normalstufe 501 m³/h, Intensivstufe 775 m³/h
- Geräuschwerte nach EN 60704-2-13 bei Abluftbetrieb: Max. Normalstufe: 62 dB(A) re 1 pW, Intensivstufe: 70 dB(A) re 1 pW
- Bei Einsatz des separat erhältlichen Clean Air Plus Umluftsets (Sonderzubehör) erreicht ihr Gerät im Umluftbetrieb folgende Werte: Umluftstufe: Max. Normalstufe: 416 m³/h, Intensivstufe: 525 m³/h
- Geräuschwerte Umluft: Max. Normalstufe: 65 dB(A) re 1 pW, Intensivstufe: 70 dB(A) re 1 pW
- Geräusch min./max. Normalstufe: 39/62 dB
- Eco Silence Drive
- Max. Förderleistung: 775 m³/h

Technische Information

- Zum Einbau als Seamless Kombination ist ein Sonderzubehör erforderlich.
- **Zum Einbau in einen 90 cm Unterschrank geeignet.**
- Ausfahrhöhe 250 mm
- Länge Anschlusskabel: 1,3 m mit Stecker
- Zur flexiblen Installation des Motors ist ein Sonderzubehör erforderlich
- Maße und Einbauhinweise zu diesem Gerät gemäß technischer Zeichnung beachten
- Eine Kombination mit Gasmulden ist nicht möglich.







Maße (H x B x T)

- Gerätemaße: 709 x 816 x 140 mm
- Einbaumaße: 703 x 781 x 123 mm
- Gesamtanschlusswert: 300 W

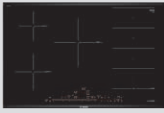
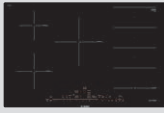
Sonderzubehör

- DSZ1WW1B6 Clean Air Plus Geruchsfilter (Ersatz)
- DSZ1WW1I6 Clean Air Plus Umluftset
- DSZ1WW1J1 Long Life Umluftset
- DSZ1WW1M1 Einbausatz Montageset f. abnehmb. Lüfter
- HEZ9VDSB1 90° Flachkanalbogen horizontal
- HEZ9VDSB2 90° Flachkanalbogen vertikal
- HEZ9VDSM1 Flachkanalstück gerade 500 mm
- HEZ9VDSM2 Flachkanalstück gerade 1000 mm
- HEZ9VDSI0 Adapterstück rund-flach
- HEZ9VDSI1 90° Adapterstück rund-flach
- HEZ9VDS11 Verbindungsmanschette (weiblich)
- DSZ8WW1Y2 Montageset für nahtlosen Einbau

Empfohlene Muldenkombinationen

	Comfort Profil (nahtloser Einbau mit DSZ8WW1Y2)	flächenbündig (nahtloser Einbau mit DSZ8WW1Y2)
Gut	 DDW88MM66 und PXV895DV5E	 DDW88MM65 und PXV821DV5E
Sehr Gut	 DDW88MM66 und PXV895DX6E	 DDW88MM65 und PXV821DX6E
Am Besten	 DDW88MM66 und PXV898DX6E	 DDW88MM65 und PXV828DX6E
TFT-Display	 DDW88MM66 und PXV895KX5E Die Oberfläche des Kochfeldes passt farblich nicht 1:1 zum Glas Dunstabzug.	

¹ Gemäß EU-Regulierung Nr. 65/2014. ² Auf einer Energieeffizienzklassen-Skala von A+++ bis D.
* Unverbindliche Preisempfehlung des Herstellers inkl. gesetzlicher MwSt.

Das perfekte Bosch Zubehör für den Betrieb in Umluft – Integrierte Glas Dunstabzüge.

Die Umluft Starter-Sets im Überblick



Bezeichnung	Long Life Umluftset, integriert	Einbausatz Montageset für abnehmbare Lüfter	Clean Air Plus Umluftset, integriert	Montageset für nahtlosen Einbau
Hinweis	Das Umluft Starterset ist im Gerät platziert, der Luftauslass erfolgt über den Sockel	Enthält die erforderlichen Installationsteile, um den Motor bis zu 3 m vom Lüftungsgerät entfernt zu installieren	Das Umluft Starterset ist im Gerät platziert, der Luftauslass erfolgt über den Sockel	Besteht aus einem zweiteiligen, ausziehbaren Grundrahmen und einem Verbindungsstreifen für eine nahtlose Installation von 2 Geräten in einem Arbeitsplattenausschnitt, passend für 80 cm breite Geräte
Beseitigung der Gerüche und Wrasen in %	>80%		>90%	
Lebensdauer	10 Jahre		12 – 18 Monate	
Reinigungszyklus (im Backofen bei max. 200°C Umluft für 120 Minuten)	alle 3 – 4 Monate		keine Reinigung möglich	
AntiFish Funktion	–	–	•	–
AntiPollen Funktion	–	–	•	–
Glas Dunstabzüge	Zubehör DSZ1WW1J1 UPE: 1.034,- €* •	DSZ1WW1M1 UPE: 318,- €* •	DSZ1WW1I6 UPE: 300,- €* •	DSZ8WW1Y2 UPE: 256,- €* •
DDW88MM65	•	•	•	•
DDW88MM66	•	•	•	•

Ersatzbedarf



Bezeichnung	Clean Air Plus Geruchsfilter	Metall-Flachkanalstück rund, 90°	Aluflex-Rohr rund, 150 mm
Hinweis	passend für Clean Air Plus Umluftset: DSZ1WW1I6, DSZ1WW1J1	Anschluss rund / flach mit integriertem 90° Bogen für Geräte mit vertikalem runden Luftauslass	Aluminium, Länge 1000–3000 mm, NW 150 rund
Beseitigung der Gerüche und Wrasen in %			
Lebensdauer	6 – 12 Monate		
Reinigungszyklus (im Backofen bei max. 200°C Umluft für 120 Minuten)			
AntiFish Funktion	•	–	–
AntiPollen Funktion	•	–	–
Glas Dunstabzüge	Zubehör DSZ1WW1B6 UPE: 122,- €* •	DZZ1WW1X1 UPE: 104,- €* •	DZZ1XX1X1 UPE: 88,- €* •
DDW88MM65	•	•	•
DDW88MM66	•	•	•

* Unverbindliche Preisempfehlung des Herstellers inkl. gesetzlicher MwSt.

Einbauzeichnungen Tischlüftungs-Konzepte

Tischlüfter

Kombination mit Elektrokochfeld

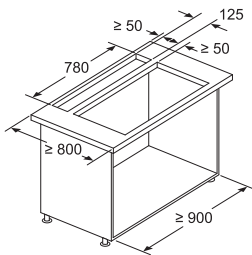

Kombination mit Gaskochfeld nicht möglich
Um Leistungsverluste zu vermeiden, Folgendes beachten:

- Keine Oberschränke über dem Gerät montieren
- Abstand offene Regalelemente über dem Gerät min. 650 mm (Empfehlung)
- Abstand links/rechts zwischen Gerät und Wand/benachbartem Oberschrank min. 500 mm
- Abstand zwischen Geräterahmen und Wand min. 50 mm

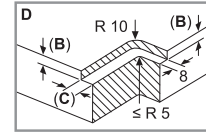
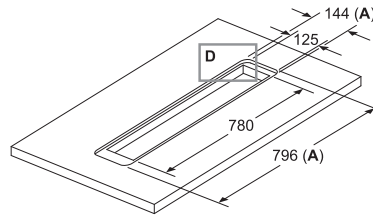

A: Inkl. 2 mm Silikonichtung rundum
B: 5,5
C: 9,5

Für flächenbündigen Einbau in Stein- und Granit-Arbeitsflächen.

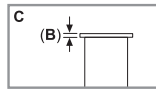
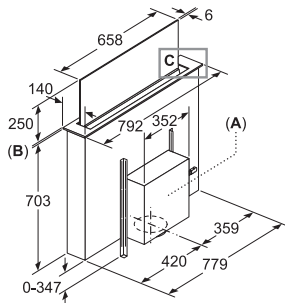

A: Montage Motoreinheit an Front-/Rückseite oder mit max. 3 m Abstand seitlich versetzt (Sonderzubehör erforderlich)

Motoreinheit muss immer zugänglich sein

B: 5,5 mm

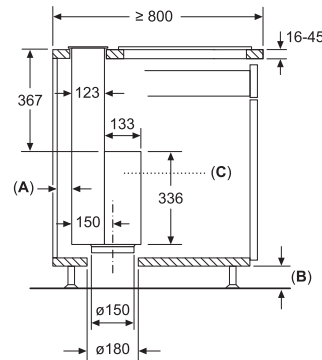

A: ≥ 20 mm zwischen Einsaugbereich Guided Air und Möbelwand

B: ≥ 60 mm für den Umluftbetrieb

≥ 100 mm für den Abluftbetrieb mit Kanal im Sockelbereich

C: Motoreinheit muss immer zugänglich sein

Kombination mit Elektrokochfeld Nahtloser, flächenbündiger Einbau

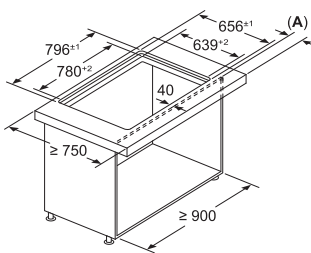

A: Überstand Arbeitsplatte - Korpus

Kombination mit Gaskochfeld nicht möglich
Um Leistungsverluste zu vermeiden, Folgendes beachten:

- Keine Oberschränke über dem Gerät montieren
- Abstand offene Regalelemente über dem Gerät min. 650 mm (Empfehlung)
- Abstand links/rechts zwischen Gerät und Wand/benachbartem Oberschrank min. 500 mm
- Abstand zwischen Geräterahmen und Wand min. 50 mm

Kombination mit Elektrokochfeld Nahtloser, flächenbündiger Einbau

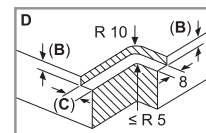
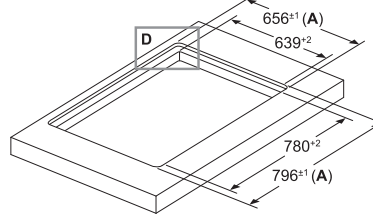

A: Inkl. 2 mm Silikonichtung rundum
B: 5,5
C: 9,5

Für flächenbündigen Einbau in Stein- und Granit-Arbeitsflächen.

Kombination mit Elektrokochfeld Nahtloser, flächenbündiger Einbau

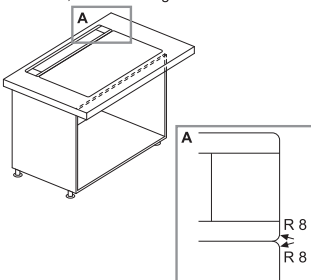

Planungsinformationen für den Umluftbetrieb

Bei der Installation des Gerät vor einer schlecht isolierten Aussenwand mit einem U-Wert >0,5 W/(m²K), empfehlen wir für den Umluftbetrieb die Installation eines Luftschachts bis zur Sockelplatte.

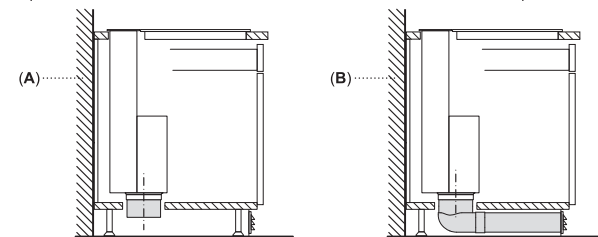

A: Aussenwand – U-Wert ≤ 0,5 W/(m²K)
B: Aussenwand – U-Wert > 0,5 W/(m²K)

Maße in mm

Einbauzeichnungen Tischlüftungs-Konzepte

Tischlüfter

Kombination mit Elektrokochfeld

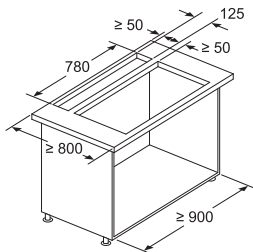

Kombination mit Gaskochfeld nicht möglich

Um Leistungsverluste zu vermeiden, Folgendes beachten:

- Keine Oberschränke über dem Gerät montieren
- Abstand offene Regalelemente über dem Gerät min. 650 mm (Empfehlung)
- Abstand links/rechts zwischen Gerät und Wand/benachbartem Oberschrank min. 500 mm
- Abstand zwischen Geräterahmen und Wand min. 50 mm

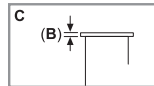
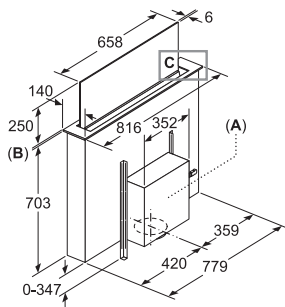

A: Die Motoreinheit kann an der Vorderseite oder an der Rückseite oder mit einem Abstand vom Gerät angebracht werden. (Sonderzubehör erforderlich)

B: 5,5

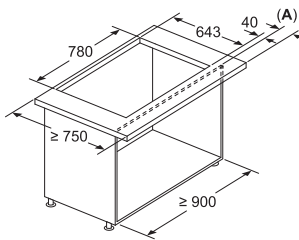
Kombination mit Elektrokochfeld
Nahtloser Einbau

A: Überstand Arbeitsplatte - Korpus

Kombination mit Gaskochfeld nicht möglich

Um Leistungsverluste zu vermeiden, Folgendes beachten:

- Keine Oberschränke über dem Gerät montieren
- Abstand offene Regalelemente über dem Gerät min. 650 mm (Empfehlung)
- Abstand links/rechts zwischen Gerät und Wand/benachbartem Oberschrank min. 500 mm
- Abstand zwischen Geräterahmen und Wand min. 50 mm

Planungsinformationen für den Umluftbetrieb

Bei der Installation des Gerät vor einer schlecht isolierten Aussenwand mit einem U-Wert $>0,5 \text{ W}/(\text{m}^2\text{K})$, empfehlen wir für den Umluftbetrieb die Installation eines Luftschachts bis zur Sockelplatte.

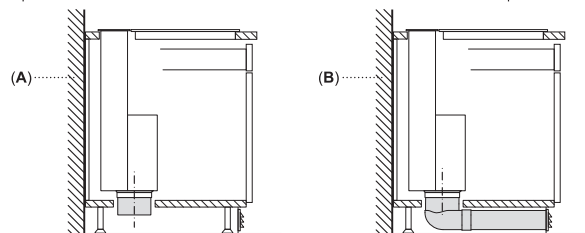

A: Aussenwand – U-Wert $\leq 0,5 \text{ W}/(\text{m}^2\text{K})$

B: Aussenwand – U-Wert $>0,5 \text{ W}/(\text{m}^2\text{K})$

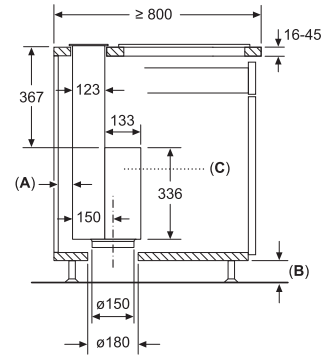

A: $\geq 20 \text{ mm}$ zwischen Einsaugbereich Guided Air und Möbelwand

B: $\geq 60 \text{ mm}$ für den Umluftbetrieb

$\geq 100 \text{ mm}$ für den Abluftbetrieb mit Kanal im Sockelbereich

C: Motoreinheit muss immer zugänglich sein

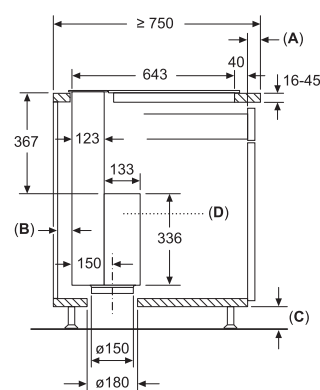
Nahtloser Einbau
(Sonderzubehör erforderlich)

A: Überstand Arbeitsplatte - Korpus

B: $\geq 20 \text{ mm}$ zwischen Einsaugbereich Guided Air und Möbelwand

C: $\geq 60 \text{ mm}$ für den Umluftbetrieb

$\geq 100 \text{ mm}$ für den Abluftbetrieb mit Kanal im Sockelbereich

D: Motoreinheit muss immer zugänglich sein

Maße in mm

Einbauzeichnungen Tischlüftungs-Konzepte

Kochfelder

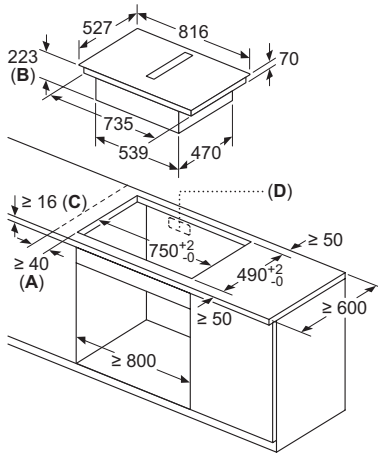

- A:** Mindestabstand vom Muldenausschnitt bis zur Wand
- B:** Eintauchtiefe
- C:** Die Arbeitsplatte, in die das Kochfeld eingebaut wird, muss Lasten von ca. 60 kg standhalten, falls erforderlich mithilfe geeigneter Unterkonstruktionen.
- D:** In der Rückwand muss ein Ausschnitt für die Leitungen vorgesehen werden. Exakte Größe und Position können der spezifischen Zeichnung entnommen werden.

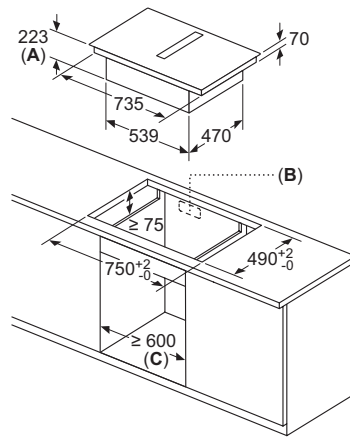

- A:** Einbautiefe
- B:** Ausschnitt in der Rückwand für Leitungen erforderlich. Die genaue Größe und Position ist der entsprechenden Zeichnung zu entnehmen.
- C:** Alle Modelle mit einer Breite von 80 cm können durch Verstellen der Seitenteile in 60 cm breite Möbel eingebaut werden.

70 cm tiefe Arbeitsplatte

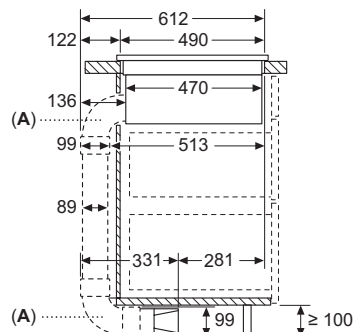

A: Mit „L“-Bogenverbindern (90°)

60 cm tiefe Arbeitsplatte

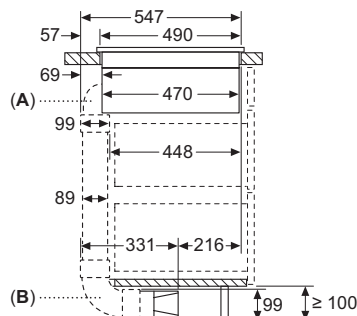

A: Mit „S“-Bogenverbinder (90°)
B: Mit „L“-Bogenverbinder (90°)

Vorderansicht

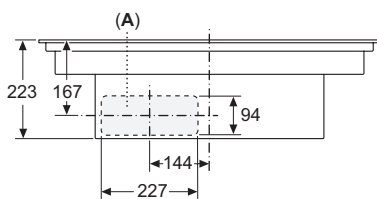

A: Direkt an der Rückseite angeschlossen

Vorderansicht - Möbelausschnitt für Umluft ohne Kanal

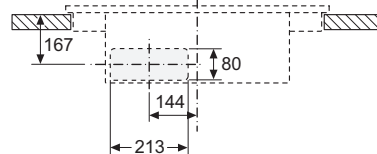

Vorderansicht

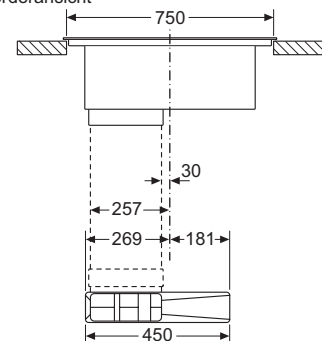

Maße in mm

Einbauzeichnungen Tischlüftungs-Konzepte

Kochfelder

B: Mindestabstand vom Muldenausschnitt bis zur Wand
C: Eintauchtiefe
D: Fase max. 1
E: 6,5^{+0,5}
F: Die Arbeitsplatte, in die das Kochfeld eingebaut wird, muss Lasten von ca. 60 kg standhalten, falls erforderlich mithilfe geeigneter Unterkonstruktionen.
G: In der Rückwand muss ein Ausschnitt für die Leitungen vorgesehen werden. Exakte Größe und Position können der spezifischen Zeichnung entnommen werden.

B: Max. Fase 1
C: 6,5^{+0,5}
D: Einbautiefe
E: Ausschnitt in der Rückwand für Leitungen erforderlich. Die genaue Größe und Position ist der entsprechenden Zeichnung zu entnehmen.
F: Alle Modelle mit einer Breite von 80 cm können durch Verstellen der Seitenteile in 60 cm breite Möbel eingebaut werden.

70 cm tiefe Arbeitsplatte

60 cm tiefe Arbeitsplatte

Vorderansicht

Vorderansicht – Geräteausschnitt für ungefasste Umluft

Vorderansicht

A: Direkt an der Rückseite angeschlossen

Maße in mm

Einbauzeichnungen Tischlüftungs-Konzepte

Kochfelder

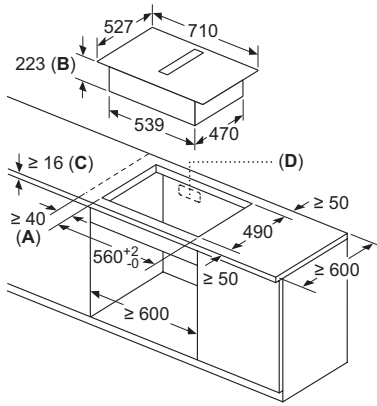

- A:** Mindestabstand vom Muldenausschnitt bis zur Wand
- B:** Eintauchtiefe
- C:** Die Arbeitsplatte, in die das Kochfeld eingebaut wird, muss Lasten von ca. 60 kg standhalten, falls erforderlich mithilfe geeigneter Unterkonstruktionen.
- D:** In der Rückwand muss ein Ausschnitt für die Leitungen vorgesehen werden. Exakte Größe und Position können der spezifischen Zeichnung entnommen werden.

70 cm tiefe Arbeitsplatte

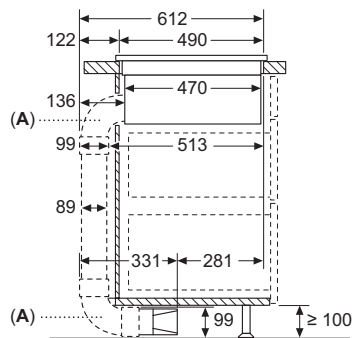

A: Mit „L“-Bogenverbindern (90°)

60 cm tiefe Arbeitsplatte

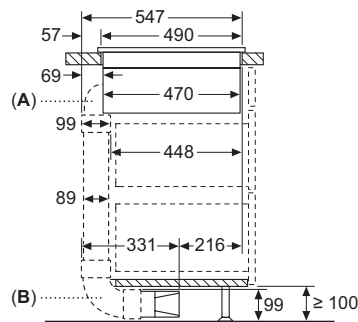

A: Mit „S“-Bogenverbinder (90°)
B: Mit „L“-Bogenverbinder (90°)

Vorderansicht

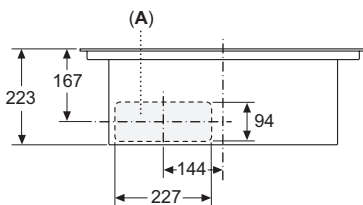

A: Direkt an der Rückseite angeschlossen

Vorderansicht - Möbelausschnitt für Umluft ohne Kanal

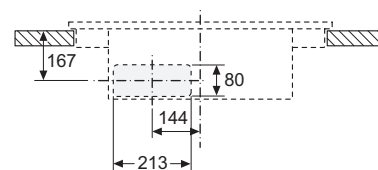

Vorderansicht

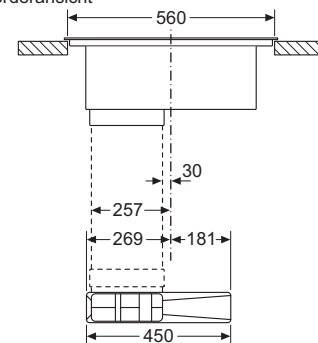

Maße in mm

Einbauzeichnungen Tischlüftungs-Konzepte

Kochfelder

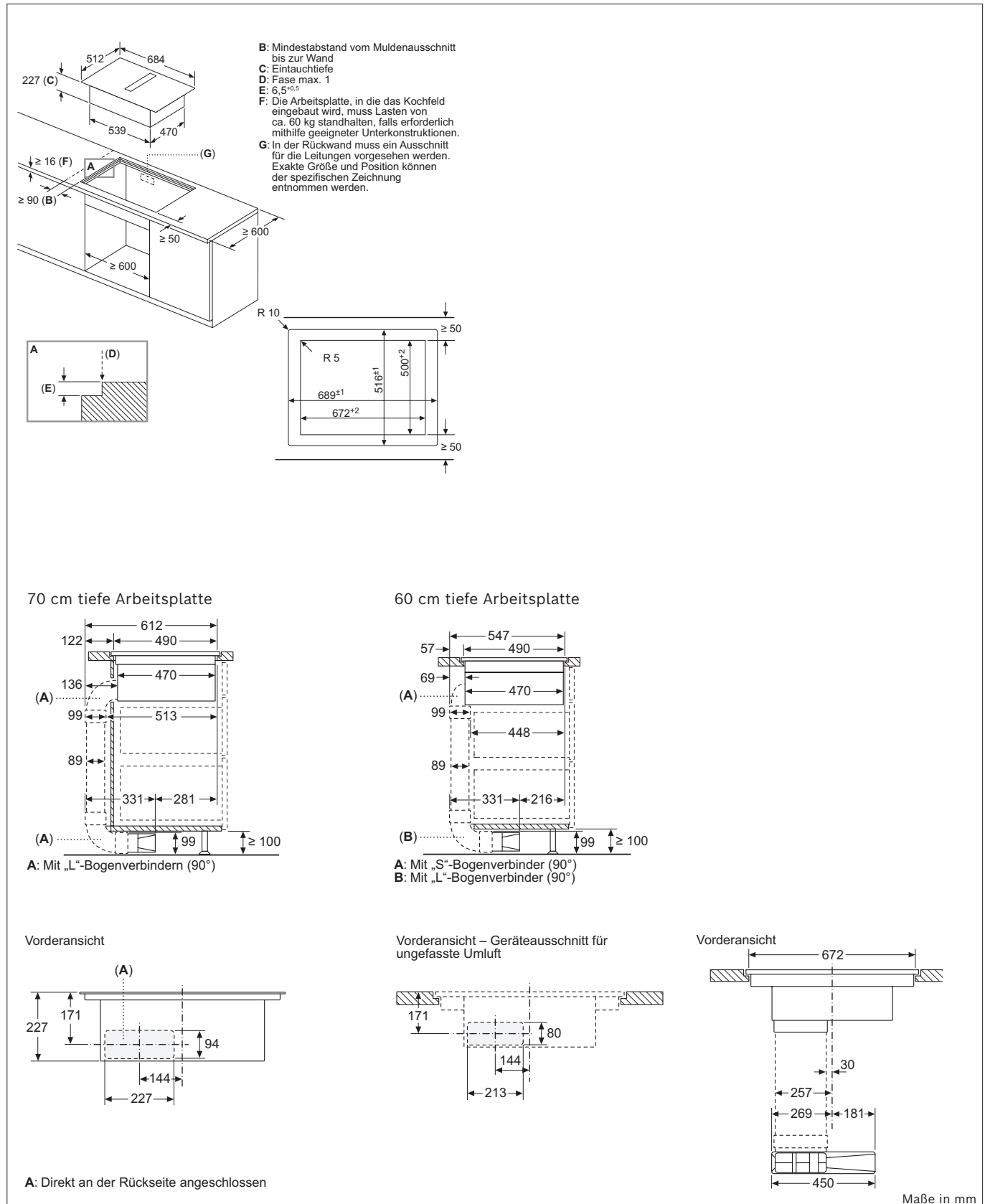

Einbauzeichnungen Tischlüftungs-Konzepte

Kochfelder

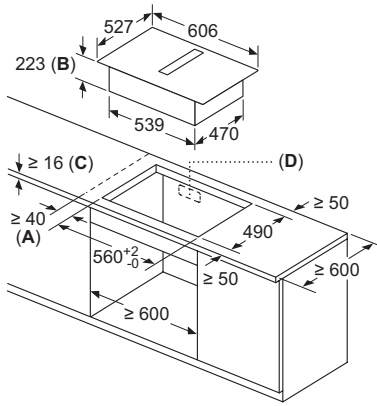

- A:** Mindestabstand vom Muldenausschnitt bis zur Wand
- B:** Eintauchtiefe
- C:** Die Arbeitsplatte, in die das Kochfeld eingebaut wird, muss Lasten von ca. 60 kg standhalten, falls erforderlich mithilfe geeigneter Unterkonstruktionen.
- D:** In der Rückwand muss ein Ausschnitt für die Leitungen vorgesehen werden. Exakte Größe und Position können der spezifischen Zeichnung entnommen werden.

70 cm tiefe Arbeitsplatte

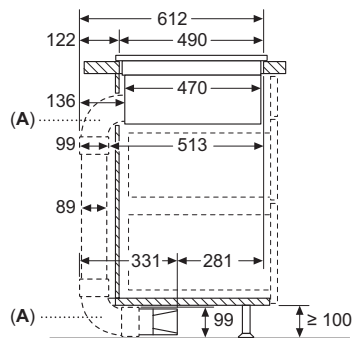

A: Mit „L“-Bogenverbindern (90°)

60 cm tiefe Arbeitsplatte

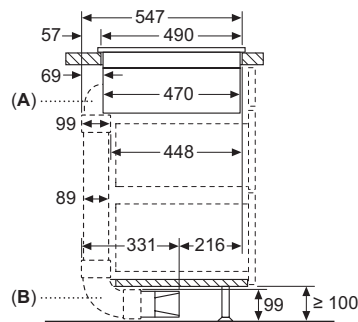

A: Mit „S“-Bogenverbinder (90°)
B: Mit „L“-Bogenverbinder (90°)

Vorderansicht

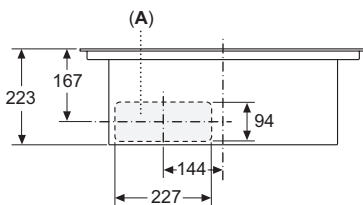

A: Direkt an der Rückseite angeschlossen

Vorderansicht - Möbelausschnitt für Umluft ohne Kanal

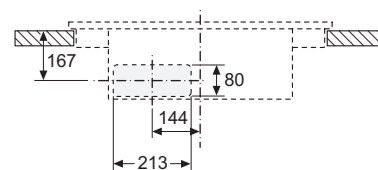

Vorderansicht

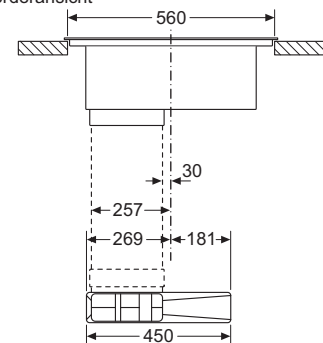

Maße in mm

Einbauzeichnungen Tischlüftungs-Konzepte

Kochfelder

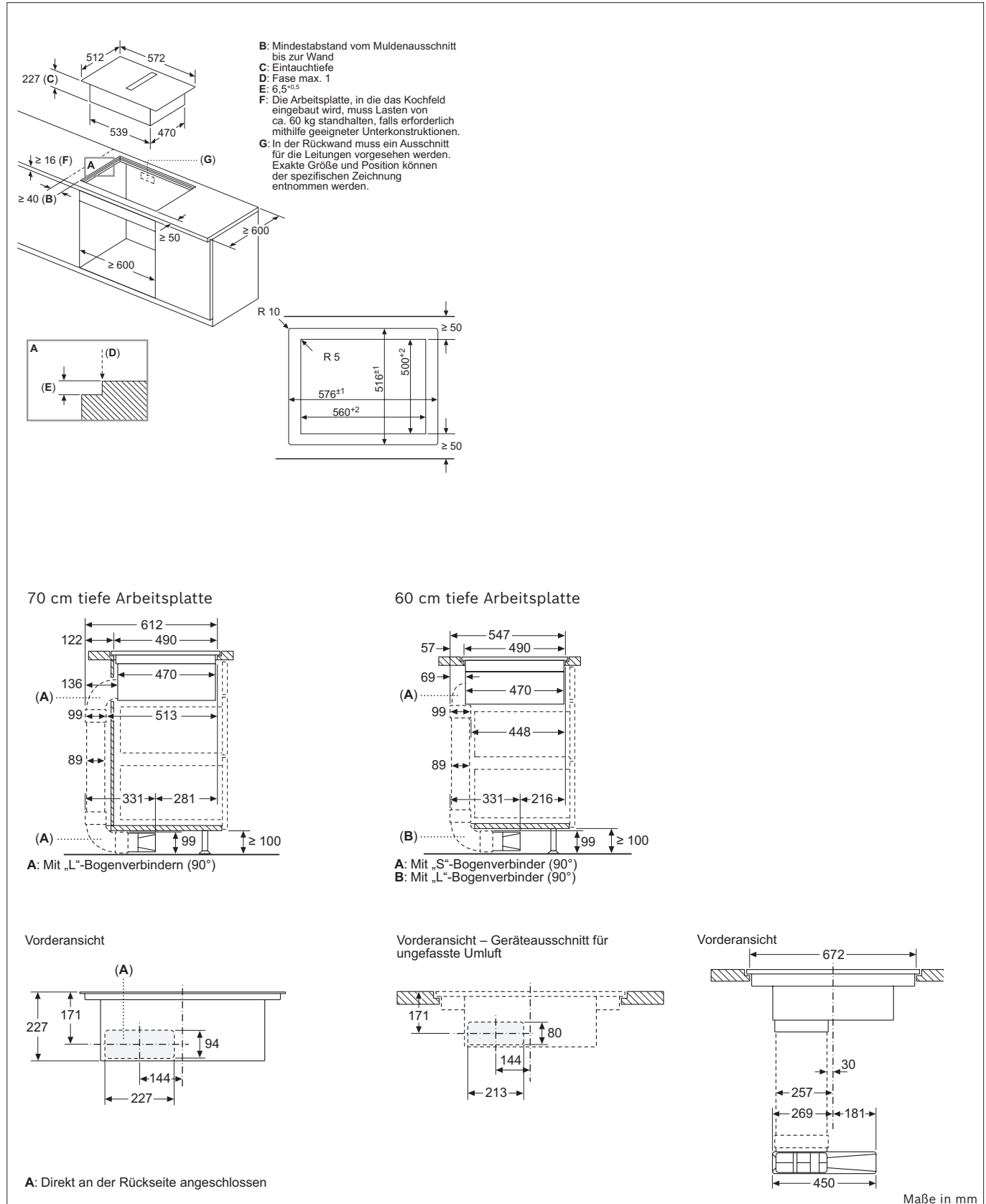

PIE 601B15E

Einbauzeichnungen Tischlüftungs-Konzepte

Kochfelder

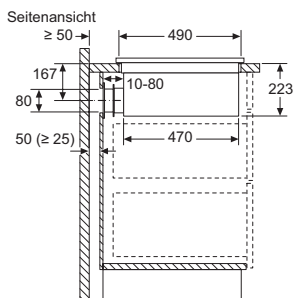
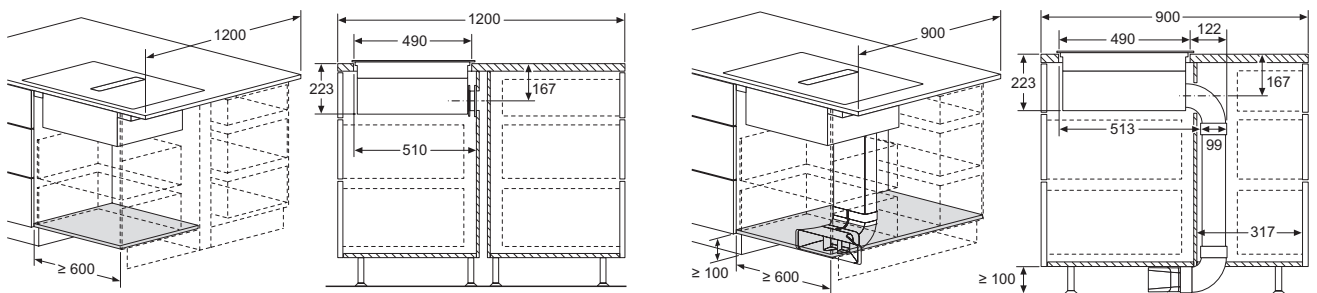
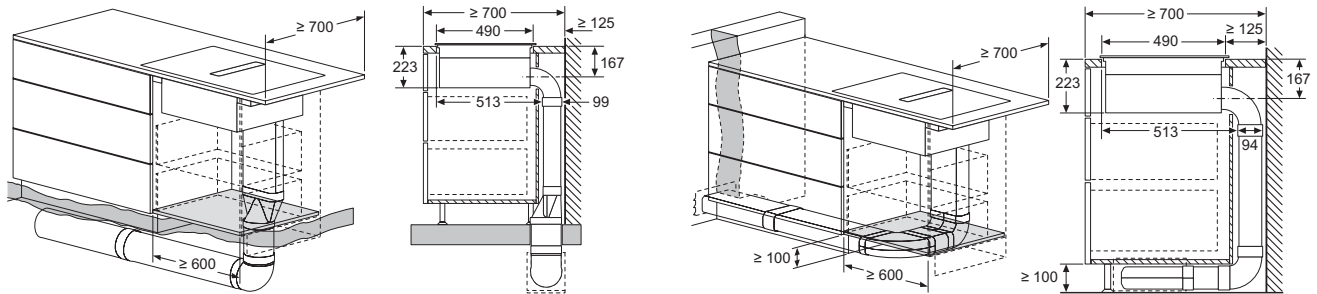
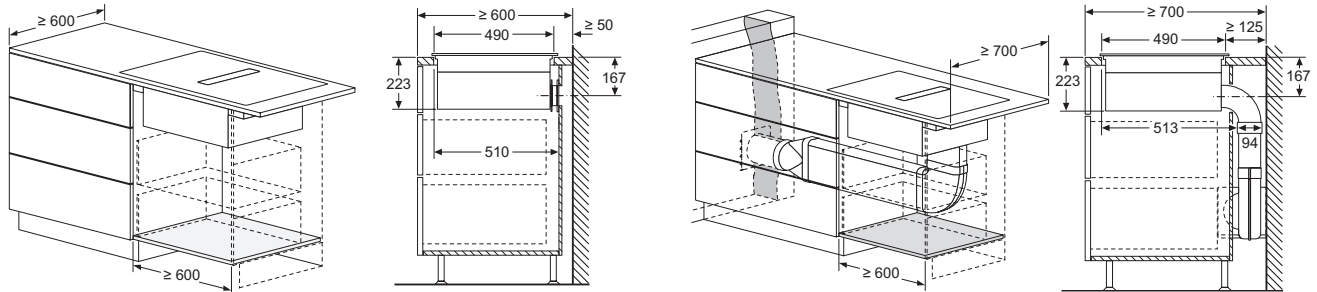

Bei der Installation direkt an einer nicht isolierten Außenwand ($\mu \geq 0,5 \text{ W/m}^2\text{°C}$) empfehlen wir die Verwendung von Konfigurationen mit teilweise oder vollständig kanalisierter Rezirkulation.

Maße in mm

Einbauzeichnungen Tischlüftungs-Konzepte

Kochfelder

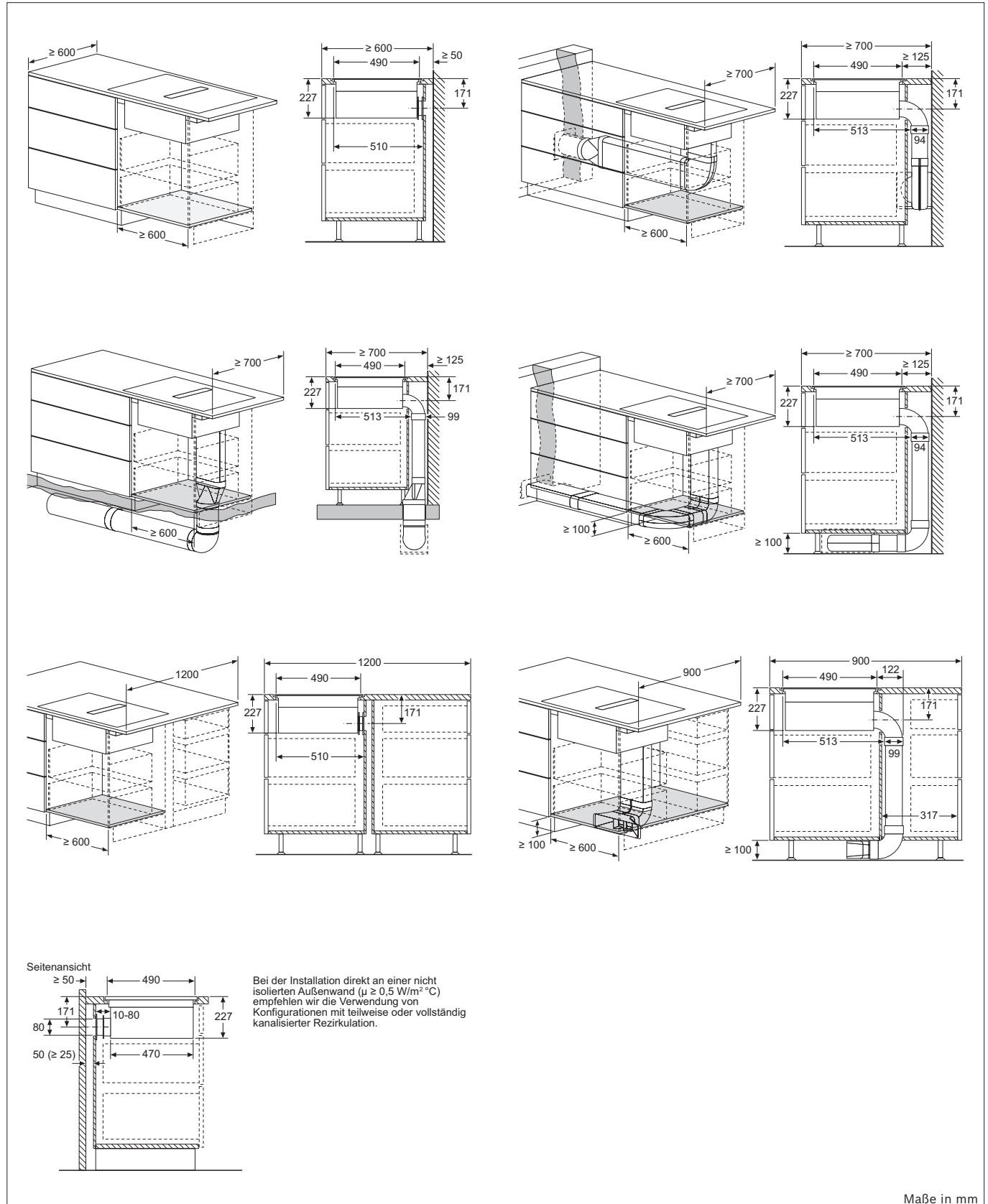

Kochfeldneutrale Einbausketzen, flächenbündig



Perfekt war noch nie so einfach.

accent | line
Dunstabzüge.



Ausstattung Dunstabzüge

Die Ausstattungsmerkmale
der Dunstabzüge von A – Z.

Abluftbetrieb.

Dunstabzüge mit Abluftbetrieb leiten die entstandenen Gerüche über eine Abluftleitung direkt nach außen ins Freie. Durch den entstehenden Unterdruck strömt Frischluft nach. Es ist auf ausreichende Frischluftzufuhr zu achten.

Box-Design.

Klare Linien und ein starker Auftritt: Mit der Esse im Box-Design vergrößern Sie optisch den Raum zwischen Esse und Kochfeld.

Clean Air Standardfilter.

Die beiden Geruchsfilter in den Schrägessen bzw. Dunstabzugshauben im Flach-Design entfernen unangenehme Gerüche um bis zu 80% Absorption. Um dies zu gewährleisten, sind diese ca. alle 6–12 Monate auszutauschen.

Clean Air Plus Filter.

Die lamellenartige Oberfläche des speziellen Geruchsfilters entspricht der Größe von etwa 50 Fußballfeldern und minimiert im Vergleich zu Standardlösungen störende Geräusche um bis zu 5 dB, absorbiert dadurch über 90% aller Gerüche und erhöht die Leistung bis zu 100 m³/h. Eine spezielle Imprägnierung sorgt dafür, dass lästiger Fischgeruch aus der Küche verschwindet. Sogar Allergiker können entspannt aufatmen. Denn Pollen und Staub werden durch unseren Clean Air Plus Filter zuverlässig aufgenommen und die Raumluft von 99% aller luftgetragenen Pollen gereinigt. Damit das so bleibt, wird empfohlen den Filter alle 12 – 18 Monate zu tauschen.

Long Life Filter.

Dieser Filter garantiert eine bis zu 90-prozentige Absorption von Gerüchen. Damit diese Fähigkeit bis zu zehn Jahre lang erhalten bleibt, legt man den Filter einfach für zwei Stunden bei 200°C zur Regeneration in den Backofen. Danach ist der Filter wieder wie neu.

Deckenlüfter.

Der Deckenlüfter wird direkt in eine tragfähige Küchendecke eingebaut. Er sorgt damit nicht nur für saubere Luft, sondern auch für eine optimale Ausleuchtung der Kochstelle.

Neu: Mit Umluftbetrieb und einfacher Deckenmontage mit nur 4 Schrauben.



Dekorative LED Beleuchtung.

Die dekorative LED-Beleuchtung ist die perfekte zusätzliche, stimmungsvolle Beleuchtung für Ihre Küche. Individuell einstellbare Lichtfarbe aus 31 voreingestellten Farben.

Doppelflutiges Hochleistungsgebläse.

Zwei Ventilatoren saugen leiser als ein einzeln arbeitender. Bei gleicher Luftfördermenge wird so die Lautstärkebelastung reduziert.



Eco Silence Drive™.

Hocheffizienter Motor. Spart am Strom, aber nicht an der Leistung: Von einem Permanentmagneten angetrieben, verursacht der Eco Silence Drive™ Motor nahezu keine mechanische Reibung und arbeitet so mit 0% Kraftverlust. Das macht ihn nicht nur extrem robust, leise und langlebig, sondern auch effizient. Denn durch den Einsatz eines Hochleistungsgebläses mit Eco Silence Drive™ Motor-technologie spart eine Bosch Dunstabzugshaube mehr als 80% Energie im Jahr* gegenüber einer herkömmlichen Bosch Dunstabzugshaube.



Eco Sensor.

Der Eco Sensor regelt die Abzugsstärke Ihrer Haube automatisch. So sorgt er nicht nur für einen optimalen Energieeinsatz, sondern lässt Ihnen auch beim Kochen stets freie Hand. Im Sekundentakt überprüft er die Intensität des aufsteigenden Dampfes und passt die Leistungsstufen präzise und selbständig an. Nach dem Kochvorgang läuft der Gebläsenachlauf auf Wunsch automatisch für 10 Minuten nach und beseitigt so die restlichen Kochgerüche. Da er sich anschließend von alleine abschaltet, können Sie sich voll und ganz auf das Wesentliche konzentrieren: Ihre Freude am Kochen.

Flachschirmhaube.

Flachschirmhauben werden in den Oberschrank eingebaut und sind in Ihrer Bauweise fast unsichtbar. Der flache Auszug kann bei vielen Modellen mit der Original-Möbelfront versehen werden und vergrößert die Absaugfläche zu einem Doppelfilter-System.

Gebläsenachlauf.

Der automatische Gebläsenachlauf sorgt dafür, dass die Restgerüche, die nach dem Kochen im Raum hängen, spurlos beseitigt werden. Die Küche wird für weitere 10 Minuten nachgelüftet, danach stellt sich der Dunstabzug selbstständig ab.

Inselesse.

Inselessen werden frei hängend über einer Kochinsel in der Raummitte an der Decke befestigt.

Intensivstufe.

Besonders starke Gerüche, z. B. beim scharfen Anbraten, werden mit der Intensivstufe schnell abgesaugt. Trotz maximaler Leistung zeichnen sich Bosch Dunstabzugshauben auch hier durch ein leises Betriebsgeräusch aus.



Kochfeldbasierte Haubensteuerung.

Kochfeld an, Dunstabzugshaube an: Sobald das Kochfeld aktiviert wird, schaltet sich auch der Dunstabzug dank kochfeldbasierter Haubensteuerung automatisch ein, denn sowohl das Induktions-Kochfeld als auch die entsprechende Dunstabzugshaube sind nur noch mit Home Connect ausgestattet und können somit interagieren. So wird störender Dunst von Beginn an abgezogen. Nach dem Kochen läuft die Dunstabzugshaube noch kurz nach. So ist sichergestellt, dass alle Kochgerüche auch wirklich verschwunden sind. Sie lässt sich natürlich auch manuell bedienen: Mit nur einem Fingertipp auf der Kochfeld-Bedienung wird der manuelle Modus aktiviert. Dann lassen sich über die Bedienung des Kochfeldes auch die Leistungsstufen der Dunstabzugshaube und die Beleuchtung steuern.



LED-Beleuchtung.

Die LED-Beleuchtung überzeugt durch eine hohe Lebensdauer von bis zu 40.000 Stunden (das entspricht rund 40 Jahren bei 2,7 h Nutzung pro Tag). Und dank ihrem besonders niedrigen Verbrauch von nur 3 Watt pro LED-Modul, benötigt sie bis zu 85 % weniger Strom als herkömmliche 20 Watt Halogen-Spots. Mit einer Lichtstärke von 890 Lux sind sie zudem das derzeit hellste Licht auf dem Markt.

Metallfettfilter.

Metallfettfilter sind für Abluft- und Umluftshauben erforderlich, um Fett und andere Feststoffe aus der eingesaugten Luft zu filtern. Damit die hohe Wirksamkeit erhalten bleibt, sollten sie etwa einmal pro Monat von Hand oder im Geschirrspüler gereinigt werden.



PerfectAir Luftgütesensor.

Der PerfectAir Luftgütesensor kontrolliert kontinuierlich die Luft. Währenddessen passt er im Automatikmodus die Abzugsleistung über alle Leistungsstufen hinweg automatisch, stufenlos und präzise dem Kochdunst und den aufsteigenden Gerüchen an. Dadurch reduziert sich auch der Geräuschpegel, da nur die minimal benötigte Abzugsstufe aktiviert wird. Positiver Nebeneffekt: Lästige Fingerabdrücke auf der Bedienung gehören der Vergangenheit an. Nach dem Kochen läuft die Lüftung solange nach, bis die Küchenluft von lästigen Gerüchen bereinigt ist. So können Sie sich voll und ganz auf das Kochen konzentrieren und nicht auf die Steuerung Ihrer Haube.



Schnellmontagebefestigung für Wandhauben.

Mit der Schnellmontagebefestigung lässt sich Ihre neue Dunstabzugshaube schnell und unkompliziert an Ihrer Küchenwand installieren. Zur Befestigung der Schrägessen und der Dunstabzugshauben im Flach-Design wird einfach die Aufhängung der Haube an der Wand befestigt. Nachdem das Gerät auf die Vorrichtung gehängt wurde, kann es durch leichtes Drehen in die gewünschte Position gebracht werden.

Schrägessen-Design.

Wandessen im Schrägessen-Design ermöglichen durch die schräge Haubenform uneingeschränkte Kopffreiheit ohne anzuecken.

Soft Light.

Dank Soft Light mit Dimm-Funktion können Sie die Helligkeit am Kochfeld jetzt selbst bestimmen. Je nachdem, ob Sie eine dezente Beleuchtung in der Küche genießen möchten oder eine perfekte Ausleuchtung auf Ihrem Kochfeld benötigen. Beim Einschalten der Lampe steigert sich die Leuchtkraft ebenso sanft, wie sie sich beim Ausschalten auch wieder reduziert.

Umluftbetrieb.

Der Umluftbetrieb einer Dunstabzugshaube basiert auf dem Prinzip des Luftaustauschs. Statt wie bei Abluft den angesaugten Küchendunst über ein Abluftrohr aus dem Haus zu leiten und Frischluft durch das Fenster hinzuzuführen, wird dieser im Umluftbetrieb gefiltert und gereinigt. In einem kontinuierlichen Kreislauf wird die Luft auf diese Weise ständig erneuert. Hierfür ist immer ein Geruchsfilter notwendig: entweder als Standard-Geruchsfilter oder als Clean Air Plus Umluftset.

Wandesse.

Wandessen werden generell zwischen den Oberschränken über der Kochstelle montiert und binden sich so optisch optimal in Ihre Küchenzeile ein.

*Bei durchschnittlichem Lüfterbetrieb von einer Stunde auf Stufe 2 pro Tag und Lichtbetrieb von 2 Stunden pro Tag.

Nie wieder dicke Luft in der Küche.

Effiziente Umluft-Technologie für reine Luft in der Küche.

Die Umluftmodule von Bosch sind führend in der Umluft-Technologie und bieten Lösungen für die unterschiedlichen Kundenbedürfnisse an. Neben dem Standardfilter sorgen der hocheffiziente Clean Air Plus Filter mit Anti-Pollen-Funktionalität für beste Raumluft und der regenerierbare Filter für die besonders zuverlässige Geruchsreduzierung über einen Zeitraum von bis zu 10 Jahren.



Clean Air Standardfilter

- ▶ Bis zu 80% Geruchsreduzierung
- ▶ Wechselintervall 6–12 Monate
- ▶ Anti-Fisch-Beschichtung

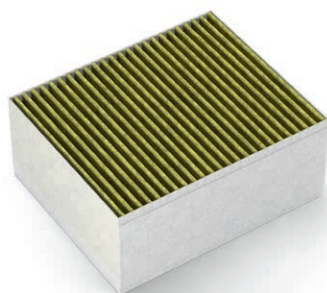

Clean Air Plus Filter

- ▶ Über 90% Geruchsreduzierung
- ▶ Wechselintervall 12–18 Monate
- ▶ Anti-Fisch-Beschichtung
- ▶ Wegen lamellenartiger Filterform Geräuschreduzierung bis zu 5 dB und bis zu 100 m³/h mehr Leistung
- ▶ Filtert 99% der Pollen aus der Luft

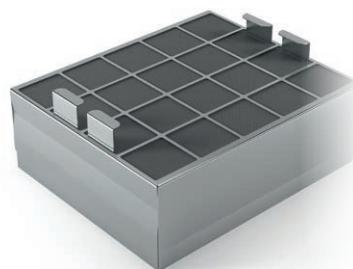

Long Life Geruchsfilter

- ▶ Über 90% Geruchsreduzierung
- ▶ Lebensdauer bis 10 Jahre
- ▶ Regenerationszyklus alle 4 Monate
- ▶ Regeneration 120 min. bei 200 °C Heißluft im Backofen

Unsere Filtertechnologie macht keine halben Sachen und leistet ganze Arbeit. Unabhängig vom Modell der Dunstabzugshaube (z. B. Deckenlüfter, Flachschildhaube, Wandesse etc.) bietet Bosch die passende Clean Air Plus Umluftlösung an.

Sogar Allergiker können entspannt aufatmen. Denn Pollen werden durch den Clean Air Plus Filter zuverlässig aufgenommen und die Raumluft von 99% aller Pollen gereinigt.

Im Bosch Umluftset ist alles enthalten, was für den Start im Umluftbetrieb benötigt wird (siehe Beispiel rechts). Nach ca. 12–18 Monaten wird der vorhandene Filter lediglich durch den Ersatzbedarf-Filter ausgetauscht.

Alternativ bietet Bosch auch eine langlebige Umluftlösung an: den Long Life Filter. Dieser lässt sich ganz einfach im Backofen bei 200 °C Umluft in 120 Minuten erneuern und verfügt damit über eine Lebensdauer von rund 10 Jahren.

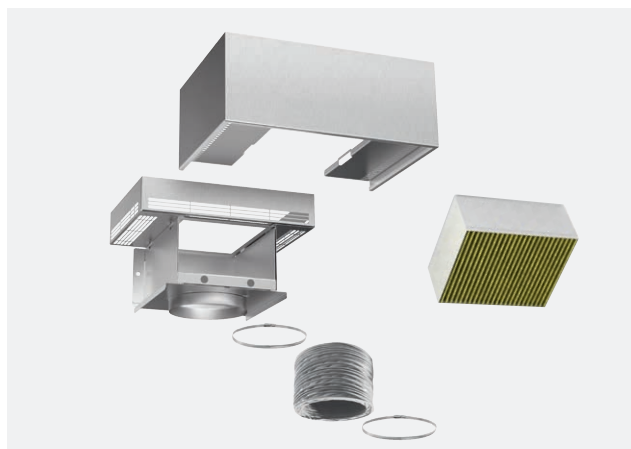

Beispiel: Clean Air Plus Umluftset für eine Wandesse



Frischlucht
auf Knopfdruck –
mit drei Filtern –
zur Auswahl
in fast jedem
Dunstabzug.

**Elegant, unsichtbar und besonders effektiv –
das Umluftset mit integriertem Design.**

Für fast alle Wandessen im Box-Design bietet Bosch ein Umluftset im integrierten Design an. Im Gegensatz zum klassischen, auf dem Kamin aufgesetzten Umluftset ist die integrierte Lösung im Kamin versteckt und damit unsichtbar. Für den Filterwechsel ist ein Mindestabstand von 25 cm zur Decke vorzusehen.

Wandessen im Schrägessen-Design



UPE: 2.840,- €*

UPE: 2.238,- €*

Serie | 8
DWK98PS62

Serie | 6
DWK98JQ66



Betriebsart und Leistung

- Energieeffizienzklasse: A+ ^{1,2}
- Ø Energieverbrauch: 32,6 kWh/Jahr ¹
- Lüftereffizienzklasse: A ¹
- Beleuchtungseffizienzklasse: A ¹
- Fettfiltereffizienzklasse: B ¹
- Abluftleistung nach EN 61591:
Max. Normalstufe 467 m³/h
Intensivstufe 837 m³/h
- Geräuschwerte nach EN 60704-2-13 bei Abluftbetrieb:
Max. Normalstufe: 55 dB(A) re 1 pW
Intensivstufe: 67 dB(A) re 1 pW
- Bei Einsatz des separat erhältlichen Clean Air Plus Umluftsets (Sonderzubehör) Umluftstufe:
Max. Normalbetrieb 459 m³/h
Intensivstufe 703 m³/h
- Geräuschwerte Umluft:
Max. Normalstufe: 65 dB(A) re 1 pW
Intensivstufe: 77 dB(A) re 1 pW
- Geräusch min./max. Normalstufe: 43/55 dB
- Wahlweise Abluft- oder Umluftbetrieb
- Bei Umluft kaminloser Betrieb möglich
- Eco Silence Drive

Betriebsart und Leistung

- Energieeffizienzklasse: A+ ^{1,2}
- Ø Energieverbrauch: 31,6 kWh/Jahr ¹
- Lüftereffizienzklasse: A ¹
- Beleuchtungseffizienzklasse: A ¹
- Fettfiltereffizienzklasse: B ¹
- Abluftleistung nach EN 61591:
Max. Normalstufe 468 m³/h
Intensivstufe 836 m³/h
- Geräuschwerte nach EN 60704-2-13 bei Abluftbetrieb:
Max. Normalstufe: 56 dB(A) re 1 pW
Intensivstufe: 68 dB(A) re 1 pW
- Bei Einsatz des separat erhältlichen Clean Air Plus Umluftsets (Sonderzubehör) Umluftstufe:
Max. Normalbetrieb 459 m³/h
Intensivstufe 703 m³/h
- Geräuschwerte Umluft:
Max. Normalstufe: 65 dB(A) re 1 pW
Intensivstufe: 77 dB(A) re 1 pW
- Geräusch min./max. Normalstufe: 45/56 dB
- Wahlweise Abluft- oder Umluftbetrieb
- Bei Umluft kaminloser Betrieb möglich
- Eco Silence Drive

Komfort

- PerfectAir Luftgütesensor
- Home Connect Funktion: kochfeldbasierte Haubensteuerung (mit passendem Kochfeld)
- Die Home Connect Funktionalität lässt sich durch die Einbindung zahlreicher Anwendungen externer Kooperationspartner (Partnering) beliebig erweitern
- Einstellbare Farbtemperatur (2.700 K - 5.000 K) für eine Anpassung auf die Raumbeleuchtung über Home Connect verfügbar
- Sprachsteuerung über gängige Sprachassistenten möglich
- Dekorative LED-Beleuchtung
- Soft Light
- Dimm-Funktion
- Beleuchtungsstärke: 348 lux
- Arbeitsplatzbeleuchtung mit 2 x 3W LED-Modul
- Direct Select-Bedienung mit Lichtlinie
- 3 Leistungsstufen + 2 Intensivstufen
- Intensivstufen mit automatischer Rückstellung
- Sättigungsanzeige für Fett- und Geruchsfilter
- Randabsaugung
- Reinigungsfreundlicher Innenrahmen
- Filterabdeckung aus Glas
- Mit schwarzem Kamin ausgestattet
- Glasscheibe: schwarz bedruckt
- Kassette mit Alurahmen schwarz
- Vollautomatische Dunstabzugshaube

Komfort

- PerfectAir Luftgütesensor
- Soft Light
- Dimm-Funktion
- Beleuchtungsstärke: 519 lux
- Farbtemperatur: 3500 K
- Arbeitsplatzbeleuchtung mit 2 x 3W LED-Modul
- Direct Select-Bedienung mit Lichtlinie
- 3 Leistungsstufen + 2 Intensivstufen
- Intensivstufen mit automatischer Rückstellung
- Sättigungsanzeige für Fett- und Geruchsfilter
- Randabsaugung
- Reinigungsfreundlicher Innenrahmen
- Filterabdeckung aus Glas
- Mit schwarzem Kamin ausgestattet
- Glasscheibe: schwarz bedruckt
- Kassette mit Alurahmen schwarz
- Boost Position

Umwelt und Sicherheit

- Metallfettfilter, spülmaschinengeeignet

Umwelt und Sicherheit

- Metallfettfilter, spülmaschinengeeignet

Technische Informationen

- Für Wandmontage über Kochfeldern
- Schnellmontagebefestigung

Technische Informationen

- Für Wandmontage über Kochfeldern
- Schnellmontagebefestigung

Maße (H x B x T)

- Abluftstutzen Ø 150 mm (Ø 120 mm beiliegend) mit Rückstauklappe
- Gesamtanschlusswert: 170 W
- Gerätemaße Umluft ohne Kamin: 480 x 894 x 548 mm
- Gerätemaße Abluft: 957-1227 x 894 x 548 mm
- Gerätemaße Umluft mit Kamin: 1017-1287 x 894 x 548 mm

Maße (H x B x T)

- Abluftstutzen Ø 150 mm (Ø 120 mm beiliegend)
- Gesamtanschlusswert: 166 W
- Gerätemaße Umluft ohne Kamin: 480 x 890 x 499 mm
- Gerätemaße Abluft: 928-1198 x 890 x 499 mm
- Gerätemaße Umluft mit Kamin: 988-1258 x 890 x 499 mm

Sonderzubehör

Weiteres Sonderzubehör inkl. Abbildungen und Preise finden Sie ab Seite 128.

Sonderzubehör

Weiteres Sonderzubehör inkl. Abbildungen und Preise finden Sie ab Seite 128.

¹ Gemäß EU-Regulierung Nr. 65/2014. ² Auf einer Energieeffizienzklassen-Skala von A+++ bis D.

* Unverbindliche Preisempfehlung des Herstellers inkl. gesetzlicher MwSt.

Wandessen im Schrägessen-Design

UPE: 1.423,- €*
Serie | 4
DWK87CM66**Betriebsart und Leistung**

- Energieeffizienzklasse: B ^{1,2}
- Ø Energieverbrauch: 56,6 kWh/Jahr¹
- Lüftereffizienzklasse: B¹
- Beleuchtungseffizienzklasse: B¹
- Fettfiltereffizienzklasse: C¹
- Abluftleistung nach EN 61591:
Max. Normalstufe 416 m³/h
Intensivstufe 700 m³/h
- Geräuschwerte nach EN 60704-2-13 bei Abluftbetrieb:
Max. Normalstufe: 58 dB(A) re 1 pW
Intensivstufe: 67 dB(A) re 1 pW
- Bei Einsatz des separat erhältlichen Clean Air Plus Umluftsets (Sonderzubehör) Umluftstufe:
Max. Normalbetrieb 409 m³/h
Intensivstufe 615 m³/h
- Geräuschwerte Umluft:
Max. Normalstufe: 65 dB(A) re 1 pW
Intensivstufe: 75 dB(A) re 1 pW
- Geräusch min./max. Normalstufe: 48/58 dB
- Wahlweise Abluft- oder Umluftbetrieb
- Bei Umluft kaminloser Betrieb möglich

Komfort

- Beleuchtungsstärke: 90 lux
- Farbtemperatur: 3500 K
- Gleichmäßige, helle Beleuchtung mit 2 x 1,5W LED-Modul
- Direct Select-Bedienung mit LED-Anzeige
- 3 Leistungsstufen + 1 Intensivstufe
- Intensivstufen mit automatischer Rückstellung
- Randabsaugung
- Reinigungsfreundlicher Innenrahmen
- Filterabdeckung aus Glas
- Mit schwarzem Kamin ausgestattet
- Glasscheibe: schwarz bedruckt
- Kassette mit Alurahmen schwarz

Umwelt und Sicherheit

- Metallfettfilter, spülmaschinengeeignet

Technische Informationen

- Für Wandmontage über Kochfeldern
- Schnellmontagebefestigung

Maße (H x B x T)

- Abluftstutzen Ø 150 mm (Ø 120 mm beiliegend) mit Rückstauklappe
- Gesamtanschlusswert: 263W
- Gerätegröße Abluft (HxBxT): 928-1198 x 790 x 499 mm
- Gerätegröße Umluft mit Kamin (HxBxT): 988-1258 x 790 x 499 mm
- Gerätegröße Umluft ohne Kamin (HxBxT): 480 x 790 x 499 mm

Sonderzubehör

Weiteres Sonderzubehör inkl. Abbildungen und Preise finden Sie ab Seite 128.

UPE: 1.266,- €*
Serie | 4
DWK67CM66**Betriebsart und Leistung**

- Energieeffizienzklasse: B ^{1,2}
- Ø Energieverbrauch: 56,6 kWh/Jahr¹
- Lüftereffizienzklasse: B¹
- Beleuchtungseffizienzklasse: B¹
- Fettfiltereffizienzklasse: C¹
- Abluftleistung nach EN 61591:
Max. Normalstufe 416 m³/h
Intensivstufe 700 m³/h
- Geräuschwerte nach EN 60704-2-13 bei Abluftbetrieb:
Max. Normalstufe: 58 dB(A) re 1 pW
Intensivstufe: 67 dB(A) re 1 pW
- Bei Einsatz des separat erhältlichen Clean Air Plus Umluftsets (Sonderzubehör) Umluftstufe:
Max. Normalbetrieb 409 m³/h
Intensivstufe 615 m³/h
- Geräuschwerte Umluft:
Max. Normalstufe: 65 dB(A) re 1 pW
Intensivstufe: 75 dB(A) re 1 pW
- Geräusch min./max. Normalstufe: 48/58 dB
- Wahlweise Abluft- oder Umluftbetrieb
- Bei Umluft kaminloser Betrieb möglich

Komfort

- Beleuchtungsstärke: 90 lux
- Farbtemperatur: 3500 K
- Gleichmäßige, helle Beleuchtung mit 2 x 1,5W LED-Modul
- Direct Select-Bedienung mit LED-Anzeige
- 3 Leistungsstufen + 1 Intensivstufe
- Intensivstufen mit automatischer Rückstellung
- Randabsaugung
- Reinigungsfreundlicher Innenrahmen
- Filterabdeckung aus Glas
- Mit schwarzem Kamin ausgestattet
- Glasscheibe: schwarz bedruckt
- Kassette mit Alurahmen schwarz

Umwelt und Sicherheit

- Metallfettfilter, spülmaschinengeeignet

Technische Informationen

- Für Wandmontage über Kochfeldern
- Schnellmontagebefestigung

Maße (H x B x T)

- Abluftstutzen Ø 150 mm (Ø 120 mm beiliegend) mit Rückstauklappe
- Gesamtanschlusswert: 263W
- Gerätegröße Abluft (HxBxT): 928-1198 x 590 x 499 mm
- Gerätegröße Umluft mit Kamin (HxBxT): 988-1258 x 590 x 499 mm
- Gerätegröße Umluft ohne Kamin (HxBxT): 480 x 590 x 499 mm

Sonderzubehör

Weiteres Sonderzubehör inkl. Abbildungen und Preise finden Sie ab Seite 128.

¹ Gemäß EU-Regulierung Nr. 65/2014. ² Auf einer Energieeffizienzklassen-Skala von A+++ bis D.

* Unverbindliche Preisempfehlung des Herstellers inkl. gesetzlicher MwSt.

Das perfekte Bosch Zubehör für den Betrieb in Umluft – Schrägessen-Design.

Die Umluft Starter-Sets im Überblick

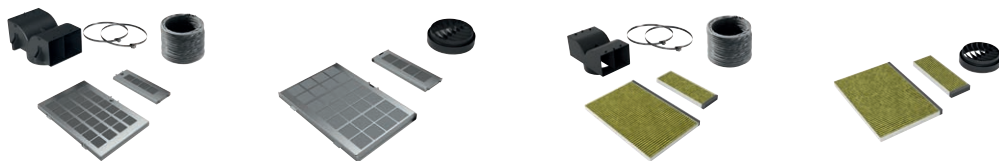

Bezeichnung	Long Life Umluftset	Long Life Umluftset (kaminlos)	Clean Air Plus Umluftset, integriert	Clean Air Plus Umluftset (kaminlos)
Hinweis	Filter im Gerät, Luftauslass oben im Kamin	Filter im Gerät, Luftauslass direkt über dem Gerät	Filter im Gerät, Luftauslass oben im Kamin	Filter im Gerät, Luftauslass direkt über dem Gerät
Beseitigung der Gerüche und Wrasen in %	>80%	>80%	>90%	>90%
Lebensdauer	10 Jahre	10 Jahre	12 – 18 Monate	12 – 18 Monate
Reinigungszyklus (im Backofen bei max. 200°C Umluft für 120 Minuten)	alle 3 – 4 Monate	alle 3 – 4 Monate	keine Reinigung möglich	keine Reinigung möglich
AntiFish Funktion	–	–	•	•
AntiPollen Funktion	–	–	•	•
Schräg-Essen Zubehör	DWZ0AK0S0 UPE: 544,- €*	DWZ0AK0R0 UPE: 525,- €*	DWZ1AK1I6 UPE: 246,- €*	DWZ1AK1V6 UPE: 206,- €*
DWK98PS62	•	•	•	•
DWK98JQ66	•	•	•	•
DWK87CM66	•	•	•	•
DWK67CM66	•	•	•	•

Ersatzbedarf

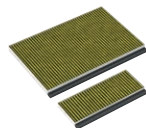

Bezeichnung	Clean Air Plus Geruchsfilter
Hinweis	passend für Clean Air Plus Umluftsets: DWZ1AK1I6 DWZ1AK1V6
Beseitigung der Gerüche und Wrasen in %	>90%
Lebensdauer	12 – 18 Monate
Reinigungszyklus (im Backofen bei max. 200°C Umluft für 120 Minuten)	keine Reinigung möglich
AntiFish Funktion	•
AntiPollen Funktion	•
Schräg-Essen Zubehör	DWZ1AK1B6 UPE: 146,- €*
DWK98PS62	•
DWK98JQ66	•
DWK87CM66	•
DWK67CM66	•

* Unverbindliche Preisempfehlung des Herstellers inkl. gesetzlicher MwSt.

Wandesse im Flach-Design



UPE: 2.892,- €*

Serie | 8
DWF97RW62



Betriebsart und Leistung

- Energieeffizienzklasse: B^{1,2}
- Ø Energieverbrauch: 41,1 kWh/Jahr¹
- Lüftereffizienzklasse: B¹
- Beleuchtungseffizienzklasse: A¹
- Fettfiltereffizienzklasse: B¹
- Abluftleistung nach EN 61591:
 - Max. Normalstufe 394 m³/h
 - Intensivstufe 717 m³/h
- Geräuschwerte nach EN 60704-2-13 bei Abluftbetrieb:
 - Max. Normalstufe: 57 dB(A) re 1 pW
 - Intensivstufe: 70 dB(A) re 1 pW
- Bei Einsatz des separat erhältlichen Clean Air Plus Umluftsets (Sonderzubehör) Umluftstufe:
 - Max. Normalbetrieb: 311 m³/h
 - Intensivstufe: 578 m³/h
- Geräuschwerte Umluft:
 - Max. Normalstufe: 60 dB(A) re 1 pW
 - Intensivstufe: 74 dB(A) re 1 pW
- Geräusch min./max. Normalstufe: 43/57 dB
- Wahlweise Abluft- oder Umluftbetrieb
- Bei Umluft kaminloser Betrieb möglich
- Eco Silence Drive

Komfort

- **PerfectAir Luftgütesensor**
- **Home Connect Funktion: kochfeldbasierte Haubensteuerung (mit passendem Kochfeld)**
- Dekorative LED-Beleuchtung
- Soft Light
- Dimm-Funktion
- Beleuchtungsstärke: 360 lux
- Arbeitsplatzbeleuchtung mit 2 x 3W LED-Modul
- Einstellbare Farbtemperatur (2.700 K - 5.000 K) für eine Anpassung auf die Raumbeleuchtung über Home Connect verfügbar
- Die Home Connect Funktionalität lässt sich durch die Einbindung zahlreicher Anwendungen externer Kooperationspartner (Partnering) beliebig erweitern
- Sprachsteuerung über gängige Sprachassistenten möglich
- Elektronische Steuerung über Direct Select-Bedienung mit 2x7-Segment, LED-Anzeige
- Sättigungsanzeige für Fett- und Geruchsfilter
- 3 Leistungsstufen + 2 Intensivstufen
- Intensivstufen mit automatischer Rückstellung
- Reinigungsfreundlicher Innenrahmen
- Randabsaugung
- Filterabdeckung aus Glas
- Mit schwarzem Kamin ausgestattet
- Glasscheibe: schwarz bedruckt
- Kassette mit Alurahmen schwarz
- Vollautomatische Dunstabzugshaube
- Bedienring mit LED-Anzeige

Umwelt und Sicherheit

- Metallfettfilter, spülmaschinengeeignet
- Betrieb über Gaskochfeld nicht zulässig

Technische Informationen

- Für Wandmontage über Kochfeldern
- Schnellmontagebefestigung
- Für Umluftbetrieb wird ein Umluftmodul (Sonderzubehör) benötigt

Maße (H x B x T)

- Abluftstutzen Ø 150 mm (Ø 120 mm beiliegend) mit Rückstauklappe
- Gesamtanschlusswert: 150 W
- Gerätemaße Abluft (HxBxT): 1019-1289 x 890 x 263 mm
- Gerätemaße Umluft mit Kamin (HxBxT): 1079-1349 x 890 x 263 mm
- Gerätemaße Umluft ohne Kamin (HxBxT): 480 x 890 x 263 mm

Sonderzubehör

Weiteres Sonderzubehör inkl. Abbildungen und Preise finden Sie ab Seite 130.

¹ Gemäß EU-Regulierung Nr. 65/2014. ² Auf einer Energieeffizienzklassen-Skala von A+++ bis D.

* Unverbindliche Preisempfehlung des Herstellers inkl. gesetzlicher MwSt.

Das perfekte Bosch Zubehör für den Betrieb in Umluft – Flach-Design.

Die Umluft Starter-Sets im Überblick

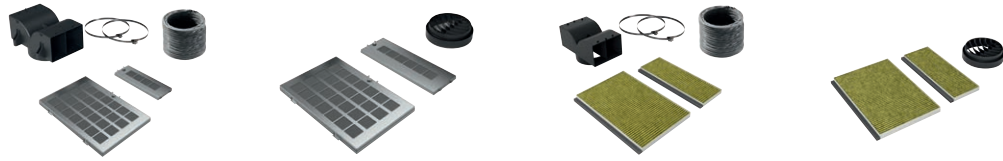

Bezeichnung	Long Life Umluftset	Long Life Umluftset (kaminlos)	Clean Air Plus Umluftset	Clean Air Plus Umluftset (kaminlos)
Hinweis	Die Filter sind im Gerät platziert, der Luftauslass oben im Kamin	Die Filter sind im Gerät platziert, der Luftauslass direkt über dem Gerät	Die Filter sind im Gerät platziert, der Luftauslass oben im Kamin	Die Filter sind im Gerät platziert, der Luftauslass direkt über dem Gerät
Beseitigung der Gerüche und Wrasen in %	>80%	>80%	>90%	>90%
Lebensdauer	10 Jahre	10 Jahre	12 – 18 Monate	12 – 18 Monate
Reinigungszyklus (im Backofen bei max. 200°C Umluft für 120 Minuten)	alle 3 – 4 Monate	alle 3 – 4 Monate	keine Reinigung möglich	keine Reinigung möglich
AntiFish Funktion	–	–	•	•
AntiPollen Funktion	–	–	•	•
Flat-Esse Zubehör	DWZ0AF0S0 UPE: 425,- €* •	DWZ0AF0R0 UPE: 525,- €* •	DWZ1AF1I6 UPE: 214,- €* •	DWZ1AF1V6 UPE: 214,- €* •
DWF97RW62	•	•	•	•

Ersatzbedarf

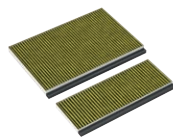

Bezeichnung	Clean Air Plus Geruchsfilter
Hinweis	Ersatzfilter passend für Clean Air Plus Umluftsets: DWZ1AF1I6 DWZ1AF1V6
Beseitigung der Gerüche und Wrasen in %	>90%
Lebensdauer	12 – 18 Monate
Reinigungszyklus (im Backofen bei max. 200°C Umluft für 120 Minuten)	keine Reinigung möglich
AntiFish Funktion	•
AntiPollen Funktion	•
Flat-Esse Zubehör	DWZ1AF1B6 UPE: 146,- €* •
DWF97RW62	•

Wandessen im Box-Design



UPE: 892,- €*

Serie | 4
DWB96IM50

B

**Betriebsart und Leistung**

- Energieeffizienzklasse: B^{1,2}
- Ø Energieverbrauch: 48,5 kWh/Jahr¹
- Lüftereffizienzklasse: A¹
- Beleuchtungseffizienzklasse: A¹
- Fettfiltereffizienzklasse: C¹
- Lüfterleistung bei Abluftbetrieb nach EN 61591:
Max. Normalstufe 372 m³/h
Intensivstufe 604 m³/h
- Geräuschwerte nach EN 60704-2-13 bei Abluftbetrieb:
Max. Normalstufe: 60 dB(A) re 1 pW
Intensivstufe: 70 dB(A) re 1 pW
- Bei Einsatz des separat erhältlichen Clean Air Plus Umluftsets (Sonderzubehör) Umluftleistung:
Max. Normalbetrieb 337 m³/h
Intensivstufe 441 m³/h
- Geräuschwerte bei Umluftbetrieb:
Max. Normalstufe: 70 dB(A) re 1 pW
Intensivstufe: 74 dB(A) re 1 pW
- Geräusch min./max. Normalstufe: 48/60 dB
- Wahlweise Abluft- oder Umluftbetrieb

Komfort

- Beleuchtungsstärke: 214 lux
- Farbtemperatur: 3500 K
- Gleichmäßige, helle Beleuchtung mit 2 x 1,5W LED-Modul
- Elektronische Steuerung
- Direct Select-Bedienung mit LED-Anzeige
- 3 Leistungsstufen und 1 Intensivstufe
- Intensivstufen mit automatischer Rückstellung

Umwelt und Sicherheit

- Metallfettfilter, spülmaschinengeeignet

Technische Informationen

- Für Wandmontage über Kochfeldern
- Für Umluftbetrieb ist ein Standard Umluftset oder ein Clean Air Plus Umluftset (Sonderzubehör) notwendig

Maße (H x B x T)

- Abluftstutzen Ø 150 mm (Ø 120 mm beiliegend)
- Gesamtanschlusswert: 220 W
- Gerätemaße Umluft: 635-1075 x 900 x 500 mm
- Gerätemaße Abluft: 635-965 x 900 x 500 mm
- Gerätemaße Umluft mit Clean Air Plus Umluft Set:
703 x 900 x 500 mm - Montage auf Außenkanal
833-1163 x 900 x 500 mm - Montage auf Innenkanal
- Länge Anschlusskabel: 1,3 m mit Stecker

Sonderzubehör

- DHZ1225 Kaminverlängerung 1000 mm Edelstahl
- DHZ1235 Kaminverlängerung 1500 mm Edelstahl

Weiteres Sonderzubehör inkl. Abbildungen und Preise finden Sie ab Seite 133.



UPE: 693,- €*

Serie | 2
DWB94BC50

D

**Betriebsart und Leistung**

- Energieeffizienzklasse: D^{1,2}
- Ø Energieverbrauch: 53,1 kWh/Jahr¹
- Lüftereffizienzklasse: E¹
- Beleuchtungseffizienzklasse: A¹
- Fettfiltereffizienzklasse: D¹
- Lüfterleistung bei Abluftbetrieb nach EN 61591:
Max. Normalstufe 365 m³/h
- Geräuschwerte nach EN 60704-2-13 bei Abluftbetrieb:
Max. Normalstufe: 64 dB(A) re 1 pW
- Bei Einsatz des separat erhältlichen Clean Air Plus Umluftsets (Sonderzubehör) erreicht ihr Gerät im Umluftbetrieb folgende Werte:
Umluftstufe:
Max. Normalbetrieb: 240 m³/h
Geräuschwerte Umluft:
Max. Normalstufe: 65 dB(A) re 1 pW
- Geräusch min./max. Normalstufe: 49/64 dB
- Wahlweise Abluft- oder Umluftbetrieb

Komfort

- Beleuchtungsstärke: 91 lux
- Farbtemperatur: 3500 K
- Gleichmäßige, helle Beleuchtung mit 2 x 1,5W LED-Modul
- Drucktastenschalter für 3 Leistungsstufen

Umwelt und Sicherheit

- Metallfettfilter, spülmaschinengeeignet

Technische Informationen

- Für Wandmontage über Kochfeldern
- Für Umluftbetrieb ist ein Standard Umluftset oder ein Clean Air Plus Umluftset (Sonderzubehör) notwendig

Maße (H x B x T)

- Abluftstutzen Ø 150 mm (Ø 120 mm beiliegend)
- Gesamtanschlusswert: 100 W
- Gerätemaße Abluft: 635-965 x 900 x 500 mm
- Gerätemaße Umluft: 635-1075 x 900 x 500 mm
- Gerätemaße Umluft mit Clean Air Plus Umluft Set:
703 x 900 x 500 mm - Montage auf Außenkanal
833-1163 x 900 x 500 mm - Montage auf Innenkanal
- Länge Anschlusskabel: 1,3 m mit Stecker

Sonderzubehör

- DHZ1225 Kaminverlängerung 1000 mm Edelstahl
- DHZ1235 Kaminverlängerung 1500 mm Edelstahl

Weiteres Sonderzubehör inkl. Abbildungen und Preise finden Sie ab Seite 133.

¹ Gemäß EU-Regulierung Nr. 65/2014. ² Auf einer Energieeffizienzklassen-Skala von A+++ bis D.

* Unverbindliche Preisempfehlung des Herstellers inkl. gesetzlicher MwSt.

Wandessen im Box-Design



Lieferbar ab 11/2022³

UPE: 971,- €*

UPE: 774,- €*

UPE: 575,- €*

Serie | 4
DWB96DM65

Serie | 4
DWB66IM50

Serie | 2
DWB64BC50



Betriebsart und Leistung

- Energieeffizienzklasse: B^{1,2}
- Ø Energieverbrauch: 48,5 kWh/Jahr¹
- Lüftereffizienzklasse: A¹
- Beleuchtungseffizienzklasse: A¹
- Fettfiltereffizienzklasse: C¹
- Lüfterleistung bei Abluftbetrieb nach EN 61591:
Max. Normalstufe 372 m³/h
Intensivstufe 604 m³/h
- Geräuschwerte nach EN 60704-2-13 bei Abluftbetrieb:
Max. Normalstufe: 60 dB(A) re 1 pW
Intensivstufe: 70 dB(A) re 1 pW
- Bei Einsatz des separat erhältlichen Clean Air Plus Umluftsets (Sonderzubehör)
Umluftleistung: Max. Normalbetrieb 337 m³/h
Intensivstufe 441 m³/h
- Geräuschwerte bei Umluftbetrieb:
Max. Normalstufe: 70 dB(A) re 1 pW
Intensivstufe: 74 dB(A) re 1 pW
- Geräusch min./max. Normalstufe: 48/60 dB
- Wahlweise Abluft- oder Umluftbetrieb

Betriebsart und Leistung

- Energieeffizienzklasse: B^{1,2}
- Ø Energieverbrauch: 48,1 kWh/Jahr¹
- Lüftereffizienzklasse: A¹
- Beleuchtungseffizienzklasse: A¹
- Fettfiltereffizienzklasse: B¹
- Lüfterleistung bei Abluftbetrieb nach EN 61591:
Max. Normalstufe 368 m³/h
Intensivstufe 605 m³/h
- Geräuschwerte nach EN 60704-2-13 bei Abluftbetrieb:
Max. Normalstufe: 60 dB(A) re 1 pW
Intensivstufe: 69 dB(A) re 1 pW
- Bei Einsatz des separat erhältlichen Clean Air Plus Umluftsets (Sonderzubehör)
Umluftleistung: Max. Normalbetrieb 337 m³/h
Intensivstufe 441 m³/h
- Geräuschwerte bei Umluftbetrieb:
Max. Normalstufe: 70 dB(A) re 1 pW
Intensivstufe: 74 dB(A) re 1 pW
- Geräusch min./max. Normalstufe: 48/60 dB
- Wahlweise Abluft- oder Umluftbetrieb

Betriebsart und Leistung

- Energieeffizienzklasse: D^{1,2}
- Ø Energieverbrauch: 53,1 kWh/Jahr¹
- Lüftereffizienzklasse: E¹
- Beleuchtungseffizienzklasse: A¹
- Fettfiltereffizienzklasse: C¹
- Lüfterleistung bei Abluftbetrieb nach EN 61591:
Max. Normalstufe 365 m³/h
- Geräuschwerte nach EN 60704-2-13 bei Abluftbetrieb:
Max. Normalstufe: 63 dB(A) re 1 pW
- Bei Einsatz des separat erhältlichen Clean Air Plus Umluftsets (Sonderzubehör)
Umluftleistung: Max. Normalbetrieb 240 m³/h
- Geräuschwert bei Umluftbetrieb:
Max. Normalstufe: 65 dB(A) re 1 pW
- Geräusch min./max. Normalstufe: 49/63 dB
- Wahlweise Abluft- oder Umluftbetrieb

Komfort

- Beleuchtungsstärke: 214 lux
- Farbtemperatur: 3500 K
- Direct Select-Bedienung mit LED-Anzeige
- Gleichmäßige, helle Beleuchtung mit 2 x 1,5W LED-Modul
- Elektronische Steuerung
- 3 Leistungsstufen und 1 Intensivstufe
- Intensivstufen mit automatischer Rückstellung
- Doppelflutiges Hochleistungsgebläse
- Energieeffizienter Kondensatormotor

Komfort

- Beleuchtungsstärke: 242 lux
- Farbtemperatur: 3500 K
- Gleichmäßige, helle Beleuchtung mit 2 x 1,5W LED-Modul
- Elektronische Steuerung
- Direct Select-Bedienung mit LED-Anzeige
- 3 Leistungsstufen und 1 Intensivstufe
- Intensivstufen mit automatischer Rückstellung

Komfort

- Beleuchtungsstärke: 99 lux
- Farbtemperatur: 3500 K
- Gleichmäßige, helle Beleuchtung mit 2 x 1,5W LED-Modul
- Drucktastenschalter
- 3 Leistungsstufen

Umwelt und Sicherheit

- Metallfettfilter, spülmaschinengeeignet

Umwelt und Sicherheit

- Metallfettfilter, spülmaschinengeeignet

Umwelt und Sicherheit

- Metallfettfilter, spülmaschinengeeignet

Technische Informationen

- Für Umluftbetrieb ist ein Standard Umluftset oder ein Clean Air Plus Umluftset (Sonderzubehör) notwendig

Technische Informationen

- Für Wandmontage über Kochfeldern
- Für Umluftbetrieb ist ein Standard Umluftset oder ein Clean Air Plus Umluftset (Sonderzubehör) notwendig

Technische Informationen

- Für Wandmontage über Kochfelder
- Für Umluftbetrieb ist ein Standard Umluftset oder ein Clean Air Plus Umluftset (Sonderzubehör) notwendig

Maße (HxBxT)

- Abluftstutzen Ø 150 mm (Ø 120 mm beiliegend)
- Gesamtanschlusswert: 220 W
- Gerätemaße Abluft: 635-965 x 900 x 500 mm
- Gerätemaße Umluft: 635-1075 x 900 x 500 mm
- Gerätemaße Umluft mit Clean Air Plus Umluftset: 703 x 900 x 500 mm - Montage auf Außenkanal
833-1163 x 900 x 500 mm - Montage auf Innenkanal
- Länge Anschlusskabel: 1,3 m mit Stecker

Maße (HxBxT)

- Abluftstutzen Ø 150 mm (Ø 120 mm beiliegend)
- Gesamtanschlusswert: 220 W
- Gerätemaße Abluft: 635-1075 x 600 x 500 mm
- Gerätemaße Abluft: 635-965 x 600 x 500 mm
- Gerätemaße Umluft mit Clean Air Plus Umluft Set: 703 x 600 x 500 mm - Montage auf Außenkanal
833-1163 x 600 x 500 mm - Montage auf Innenkanal
- Länge Anschlusskabel: 1,3 m mit Stecker

Maße (HxBxT)

- Abluftstutzen Ø 150 mm (Ø 120 mm beiliegend)
- Gesamtanschlusswert: 100 W
- Gerätemaße Abluft: 635-965 x 600 x 500 mm
- Gerätemaße Umluft: 635-1075 x 600 x 500 mm
- Gerätemaße Umluft mit Clean Air Plus Umluft Set: 703 x 600 x 500 mm - Montage auf Außenkanal
833-1163 x 600 x 500 mm - Montage auf Innenkanal
- Länge Anschlusskabel: 1,3 m mit Stecker

Sonderzubehör

- DWZ0DX0A0 Aktivkohlefilter
- DWZ0DX0U0 Starterset
- DWZ0XX0J0 Long Life Umluftset, integriert
- DWZ1DX1B4 Clean Air Standard Geruchsfilter
- DWZ1DX1I4 Clean Air Standard Umluftset
- DWZ1DX1I6 Clean Air Plus Umluftset, integriert
- DZZ0XX0P0 Long Life Geruchsfilter
- DZZ1XX1B6 Clean Air Plus Geruchsfilter

Weiteres Sonderzubehör inkl. Abbildungen und Preise finden Sie ab Seite 133.

Sonderzubehör

- DHZ1225 Kaminverlängerung 1000 mm Edelstahl
- DHZ1235 Kaminverlängerung 1500 mm Edelstahl

Weiteres Sonderzubehör inkl. Abbildungen und Preise finden Sie ab Seite 133.

Sonderzubehör

- DHZ1225 Kaminverlängerung 1000 mm Edelstahl
- DHZ1235 Kaminverlängerung 1500 mm Edelstahl
- DWZ1AX6E1 Kanal Standard schwarz

Weiteres Sonderzubehör inkl. Abbildungen und Preise finden Sie ab Seite 133.

¹ Gemäß EU-Regulierung Nr. 65/2014. ² Auf einer Energieeffizienzklassen-Skala von A+++ bis D.

³ Anlauftermine sind vorläufig. Eine Lieferfähigkeit zu diesem Datum kann nicht zugesagt werden.

* Unverbindliche Preisempfehlung des Herstellers inkl. gesetzlicher MwSt.

Das perfekte Bosch Zubehör für den Betrieb in Umluft – Box-Design.

Die Umluft Starter-Sets im Überblick

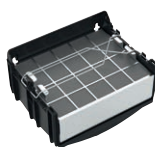

Bezeichnung	Long Life Umluftset, extern	Long Life Umluftset, integriert	Clean Air Plus Umluftset, extern	Clean Air Plus Umluftset, integriert
Hinweis	Das Umluft Starterset ist oberhalb des Kamins platziert, die Filter im Umluftset	Filter im Kamin, Luftauslass oben im Kamin	Das Umluft Starterset ist oberhalb des Kamins platziert, die Filter im Umluftset	Filter im Kamin, Luftauslass oben im Kamin
Beseitigung der Gerüche und Wrasen in %	>80%	>80%	>90%	>90%
Lebensdauer	10 Jahre	10 Jahre	12 – 18 Monate	12 – 18 Monate
Reinigungszyklus (im Backofen bei max. 200°C Umluft für 120 Minuten)	alle 3 – 4 Monate	alle 3 – 4 Monate	keine Reinigung möglich	keine Reinigung möglich
AntiFish Funktion	–	–	•	•
AntiPollen Funktion	–	–	•	•
Box-Esse Zubehör	DWZ1FX5D1 UPE: 653,- €* •	DWZ0XX0J0 UPE: 483,- €* •	DWZ1FX5C6 UPE: 311,- €* •	DWZ1DX1I6 UPE: 174,- €* •
DWB96IM50	•	•	•	•
DWB96DM65	–	•	–	•
DWB66IM50	•	•	•	•
DWB94BC50	•	•	•	•
DWB64BC50	•	•	•	•

Die Umluft Starter-Sets im Überblick



Bezeichnung	Clean Air Standard Umluftset
Hinweis	Filter im Gerät, Luftauslass oben im Kamin
Beseitigung der Gerüche und Wrasen in %	<80%
Lebensdauer	6 – 12 Monate
Reinigungszyklus (im Backofen bei max. 200°C Umluft für 120 Minuten)	keine Reinigung möglich
AntiFish Funktion	•
AntiPollen Funktion	–
Box-Esse Zubehör	DWZ1DX1I4 UPE: 90,- €* •
DWB96IM50	•
DWB96DM65	•
DWB66IM50	•
DWB94BC50	•
DWB64BC50	•

Das perfekte Bosch Zubehör für den Betrieb in Umluft – Box-Design.

Ersatzbedarf

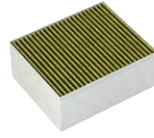
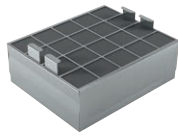

Bezeichnung	Long Life Geruchsfilter	Clean Air Plus Geruchsfilter	Clean Air Standard Geruchsfilter
Hinweis	passend für Long Life Umluftsets: DWZ2FX5D1, DWZ1FX5D1 DWZ0XX0J5, DWZ0XX0J0	passend für Clean Air Plus Umluftset: DWZ2CX5C6, DWZ1FX5C6 DWZ1CX1I6, DWZ1DX1I6	passend für Clean Air Standard Umluftset: DWZ1DX1I4
Beseitigung der Gerüche und Wrasen in %	>80%	>90%	<80%
Lebensdauer	10 Jahre	12 – 18 Monate	6 – 12 Monate
Reinigungszyklus (im Backofen bei max. 200°C Umluft für 120 Minuten)	alle 3 – 4 Monate	keine Reinigung möglich	keine Reinigung möglich
AntiFish Funktion	–	•	•
AntiPollen Funktion	–	•	–
Box-Esse Zubehör	DZZ0XX0P0 UPE: 393,- €* •	DZZ1XX1B6 UPE: 139,- €* •	DWZ1DX1B4 UPE: 70,- €* •
DWB96IM50	•	•	•
DWB96DM65	•	•	•
DWB66IM50	•	•	•
DWB94BC50	•	•	•
DWB64BC50	•	•	•

* Unverbindliche Preisempfehlung des Herstellers inkl. gesetzlicher MwSt.

Inseessen im Box-Design

UPE: 1.825,- €*
 Serie | 6
 DIB91JN55**Betriebsart und Leistung**

- Energieeffizienzklasse: A+ ^{1,2}
- Ø Energieverbrauch: 37,3 kWh/Jahr¹
- Lüftereffizienzklasse: A¹
- Beleuchtungseffizienzklasse: A¹
- Fettfiltereffizienzklasse: B¹
- Lüfterleistung bei Abluftbetrieb nach EN 61591:
Max. Normalbetrieb 620 m³/h
Intensivstufe 1028 m³/h
- Geräuschwerte nach EN 60704-2-13 bei Abluftbetrieb:
Max. Normalstufe: 62 dB(A) re 1 pW
Intensivstufe: 72 dB(A) re 1 pW
- Bei Einsatz des separat erhältlichen Clean Air Plus Umluftsets (Sonderzubehör) Umluftleistung:
Max. Normalbetrieb: 462 m³/h
Intensivstufe: 561 m³/h
- Geräuschwerte Umluft:
Max. Normalstufe: 68 dB(A) re 1 pW
Intensivstufe: 72 dB(A) re 1 pW
- Geräusch min./max. Normalstufe: 42/62 dB
- Max. Förderleistung: 1028 m³/h
- Wahlweise Abluft- oder Umluftbetrieb
- Eco Silence Drive

Komfort

- Soft Light / Dimm-Funktion
- Beleuchtungsstärke: 409 lux
- Farbtemperatur: 3500 K
- Gleichmäßige, helle Beleuchtung mit 4 x 1,5W LED-Modul
- Elektronische Steuerung über Direct Select-Bedienung mit 2 x 7-Segment-Anzeige
- 3 Leistungsstufen + 2 Intensivstufen
- Intensivstufen mit automatischer Rückstellung
- Intervall-Schaltung
- Sättigungsanzeige für Fett- und Geruchsfilter
- SilenceTaste
- Extrem geräuscharmer Betrieb durch spezielle Geräuschdämmung
- Gebläsenachlauf 10 Minuten

Umwelt und Sicherheit

- Metallfettfilter, spülmaschinengeeignet

Technische Informationen

- Für Deckenmontage über Kochinseln
- Für Umluftbetrieb ist ein Standard Umluftset oder ein Clean Air Plus Umluftset (Sonderzubehör) notwendig

Maße (H x B x T)

- Abluftstutzen Ø 150 mm (Ø 120 mm beiliegend)
- Gesamtanschlusswert: 266 W
- Gerätegröße Abluft: 744-924 x 898 x 600 mm
- Gerätegröße Umluft: 744-1044 x 898 x 600 mm
- Gerätegröße Umluft mit Clean Air Plus Umluft Set: 812-1044 x 898 x 600 mm
- Länge Anschlusskabel: 1,3 m mit Stecker

Sonderzubehör

- DHZ1231 Adapter für Dachschrägen links / rechts
- DHZ1241 Adapter für Dachschrägen vorne/hinten
- DHZ1246 Kaminverlängerung 1100 mm Edelstahl
- DHZ1251 Montageturmverlängerung 500 mm
- DHZ1253 Montageturmverlängerung 1000 mm
- DHZ1256 Kaminverlängerung 1600 mm Edelstahl

Weiteres Sonderzubehör inkl. Abbildungen und Preise finden Sie ab Seite 136.

UPE: 1.623,- €*
 Serie | 4
 DIB97IM50**Betriebsart und Leistung**

- Energieeffizienzklasse: B ^{1,2}
- Ø Energieverbrauch: 73,6 kWh/Jahr¹
- Lüftereffizienzklasse: B¹
- Beleuchtungseffizienzklasse: A¹
- Fettfiltereffizienzklasse: B¹
- Lüfterleistung bei Abluftbetrieb nach EN 61591:
Max. Normalbetrieb 438 m³/h
Intensivstufe 754 m³/h
- Geräuschwerte nach EN 60704-2-13 bei Abluftbetrieb:
Max. Normalstufe: 57 dB(A) re 1 pW
Intensivstufe: 68 dB(A) re 1 pW
- Bei Einsatz des separat erhältlichen Clean Air Plus Umluftsets (Sonderzubehör) Umluftleistung:
Max. Normalbetrieb 390 m³/h
Intensivstufe 527 m³/h
- Geräuschwerte bei Umluftbetrieb:
Max. Normalstufe: 67 dB(A) re 1 pW
Intensivstufe: 73 dB(A) re 1 pW
- Geräusch min./max. Normalstufe: 45/57 dB
- Wahlweise Abluft- oder Umluftbetrieb

Komfort

- Beleuchtungsstärke: 409 lux
- Farbtemperatur: 3500 K
- Gleichmäßige, helle Beleuchtung mit 4 x 1,5W LED-Modul
- Elektronische Steuerung über Direct Select-Bedienung mit LED-Anzeige
- 3 Leistungsstufen und 1 Intensivstufe
- Intensivstufen mit automatischer Rückstellung
- Extrem geräuscharmer Betrieb durch spezielle Geräuschdämmung
- Reinigungsfreundlicher Innenrahmen mit Rückstauklappe
- Kassette mit Alurahmen

Umwelt und Sicherheit

- Metallfettfilter, spülmaschinengeeignet

Technische Informationen

- Für Deckenmontage über Kochinseln
- Für Umluftbetrieb ist ein Standard Umluftset oder ein Clean Air Plus Umluftset (Sonderzubehör) notwendig

Maße (H x B x T)

- Abluftstutzen Ø 150 mm (Ø 120 mm beiliegend)
- Gesamtanschlusswert: 256 W
- Gerätegröße Abluft: 744-924 x 898 x 600 mm
- Gerätegröße Umluft: 744-1044 x 898 x 600 mm
- Gerätegröße Umluft mit Clean Air Plus Umluft Set: 812-1044 x 898 x 600 mm

Sonderzubehör

- DHZ1231 Adapter für Dachschrägen links / rechts
- DHZ1241 Adapter für Dachschrägen vorne/hinten
- DHZ1246 Kaminverlängerung 1100 mm Edelstahl
- DHZ1251 Montageturmverlängerung 500 mm
- DHZ1253 Montageturmverlängerung 1000 mm
- DHZ1256 Kaminverlängerung 1600 mm Edelstahl

Weiteres Sonderzubehör inkl. Abbildungen und Preise finden Sie ab Seite 136.

¹ Gemäß EU-Regulierung Nr. 65/2014. ² Auf einer Energieeffizienzklassen-Skala von A+++ bis D.

* Unverbindliche Preisempfehlung des Herstellers inkl. gesetzlicher MwSt.

Das perfekte Bosch Zubehör für den Betrieb in Umluft – Inselessen.

Die Umluft Starter-Sets im Überblick



Bezeichnung	Long Life Umluftset, extern	Clean Air Plus Umluftset, extern	Clean Air Standard Umluftset
Hinweis	Das Umluft Starterset ist oberhalb des Kamins platziert, die Filter im Umluftset	Das Umluft Starterset ist oberhalb des Kamins platziert, die Filter im Umluftset	Filter im Gerät, Luftauslass oben im Kamin
Beseitigung der Gerüche und Wrasen in %	>80%	>90%	bis 80%
Lebensdauer	10 Jahre	12 – 18 Monate	6 – 12 Monate
Reinigungszyklus (im Backofen bei max. 200°C Umluft für 120 Minuten)	alle 3 – 4 Monate	keine Reinigung möglich	keine Reinigung möglich
AntiFish Funktion	–	•	•
AntiPollen Funktion	–	•	–
Insel-Essen	Zubehör DIZ2FX5D1 UPE: 787,- €* DIB97IM50	DIZ2CX5C6 UPE: 466,- €* DIB97IM50	DIZ2CB1I4 UPE: 90,- €* DIB97IM50
DIB91JN55	•	•	•

Ersatzbedarf

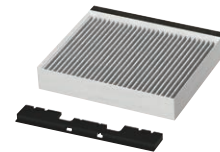
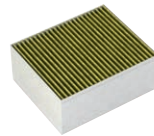
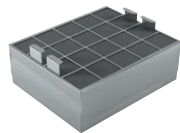

Bezeichnung	Long Life Geruchsfilter	Clean Air Plus Geruchsfilter	Clean Air Standard Geruchsfilter
Hinweis	passend für Long Life Umluftset: DIZ2FX5D1	passend für Clean Air Plus Umluftset: DIZ2CX5C6	passend für Clean Air Standard Umluftset: DIZ2CB1I4
Beseitigung der Gerüche und Wrasen in %	>80%	>90%	>80%
Lebensdauer	10 Jahre	12 – 18 Monate	6 – 12 Monate
Reinigungszyklus (im Backofen bei max. 200°C Umluft für 120 Minuten)	alle 3 – 4 Monate	keine Reinigung möglich	keine Reinigung möglich
AntiFish Funktion	–	•	•
AntiPollen Funktion	–	•	–
Insel-essen	Zubehör DZZ0XX0P0 UPE: 393,- €* DIB97IM50	DZZ1XX1B6 UPE: 139,- €* DIB97IM50	DZZ2CB1B4 UPE: 70,- €* DIB97IM50
DIB91JN55	•	•	•



Perfekt war noch nie so einfach.

accent|line
Deckenlüftung.



Deckenlüftung



UPE: 3.117,- €*

Serie | 8
DRC99PS25



Betriebsart und Leistung

- Energieeffizienzklasse: A^{1,2}
- Ø Energieverbrauch: 46,8 kWh/Jahr¹
- Lüftereffizienzklasse: A¹
- Beleuchtungseffizienzklasse: A¹
- Fettfiltereffizienzklasse: E¹
- Lüfterleistung bei Abluftbetrieb nach EN 61591:
Max. Normalbetrieb 458 m³/h
Intensivstufe 933 m³/h
- Geräuschwerte nach EN 60704-2-13 bei Abluftbetrieb:
Max. Normalstufe: 56 dB(A) re 1 pW
Intensivstufe: 70 dB(A) re 1 pW
- Bei Einsatz des separat erhältlichen Clean Air Plus Umluftsets (Sonderzubehör) Umluftleistung:
Max. Normalbetrieb 419 m³/h
Intensivstufe 637 m³/h
- Geräuschwerte bei Umluftbetrieb:
Max. Normalstufe: 63 dB(A) re 1 pW
Intensivstufe: 72 dB(A) re 1 pW
- Geräusch min./max. Normalstufe: 41/56 dB
- Wahlweise Abluft- oder Umluftbetrieb
- Eco Silence Drive

Komfort

- **PerfectAir Luftgütesensor**
- **Home Connect Funktion: kochfeldbasierte Haubensteuerung (mit passendem Kochfeld)**
- Soft Light / Dimm-Funktion
- Beleuchtungsstärke: 1128 lux
- Einstellbare Farbtemperatur (2.700 K - 5.000 K) für eine Anpassung auf die Raumbeleuchtung über Home Connect verfügbar
- Arbeitsplatzbeleuchtung mit 6 x 3W LED-Modul
- Sprachsteuerung über gängige Sprachassistenten möglich
- Intervall- und Silence-Funktion über Home Connect verfügbar
- Elektronische Steuerung über Fernbedienung
- Infrarot-Fernbedienung
- 3 Leistungsstufen + 2 Intensivstufen
- Intensivstufe mit automatischer Rückstellung
- Sättigungsanzeige für Fett- und Geruchsfilter
- vollautomatische Dunstabzugshaube
- Gebläsenachlauf 10 Minuten
- Reinigungsfreundlicher Innenrahmen in weiß
- Filterabdeckung aus Glas
- Randabsaugung
- Stilvolle LED-Beleuchtung hinter Glas

Umwelt und Sicherheit

- Metallfettfilter, spülmaschinengeeignet

Technische Informationen

- Für Deckenmontage über Kochinseln
- Drehbarer Lüfter, Luftaustritt aus allen vier Seiten möglich
- Für Umluftbetrieb wird ein Umluftmodul (Sonderzubehör) benötigt

Maße (H x B x T)

- Abluftstutzen ø 150 mm
- Gesamtanschlusswert: 268 W
- Gerätegröße: 910 x 510 mm
- Einbaumaße: 299 x 888 x 487 mm
- Länge Anschlusskabel: 1,3 m mit Stecker

Sonderzubehör

Weiteres Sonderzubehör inkl. Abbildungen und Preise finden Sie ab Seite 139.

¹ Gemäß EU-Regulierung Nr. 65/2014. ² Auf einer Energieeffizienzklassen-Skala von A+++ bis D.

* Unverbindliche Preisempfehlung des Herstellers inkl. gesetzlicher MwSt.

Das perfekte Bosch Zubehör für den Betrieb in Umluft – Deckenlüftung.

Die Umluft Starter-Sets im Überblick



Bezeichnung	Long Life Umluftset, Weiß	Long Life Umluftset, Edelstahl	Clean Air Plus Umluftset, extern, Edelstahl	Clean Air Plus Umluftset, extern, Weiß
Hinweis	Das externe Clean Air Plus Umluftset ist dort platziert, wo die Luft zurück in den Raum geführt wird.	Das externe Clean Air Plus Umluftset ist dort platziert, wo die Luft zurück in den Raum geführt wird.	Das externe Clean Air Plus Umluftset ist dort platziert, wo die Luft zurück in den Raum geführt wird.	Das externe Clean Air Plus Umluftset ist dort platziert, wo die Luft zurück in den Raum geführt wird.
Beseitigung der Gerüche und Wrasen in %	>80%	>80%	>90%	>90%
Lebensdauer	10 Jahre	10 Jahre	12 – 18 Monate	12 – 18 Monate
Reinigungszyklus (im Backofen bei max. 200°C Umluft für 120 Minuten)	alle 3 – 4 Monate	alle 3 – 4 Monate	keine Reinigung möglich	keine Reinigung möglich
AntiFish Funktion	–	–	•	•
AntiPollen Funktion	–	–	•	•
Lifthaube/ Deckenlüftung	Zubehör DIZ0JC2D0 UPE: 1.031,- €* •	Zubehör DIZ0JC5D0 UPE: 1.031,- €* •	Zubehör DIZ1JC5C6 UPE: 758,- €* •	Zubehör DIZ1JC2C6 UPE: 744,- €* •
DRC99PS25	•	•	•	•

Ersatzbedarf

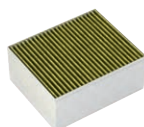
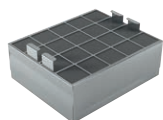

Bezeichnung	Long Life Geruchsfilter	Clean Air Plus Geruchsfilter
Hinweis	Ersatzfilter passend für Long Life Umluftsets: DIZ0JC5D0, DIZ0JC2D0	Ersatzfilter, passend für Clean Air Plus Umluftsets: DIZ1JC5C6, DIZ1JC2C6
Beseitigung der Gerüche und Wrasen in %	>80%	>90%
Lebensdauer	10 Jahre	12 – 18 Monate
Reinigungszyklus (im Backofen bei max. 200°C Umluft für 120 Minuten)	alle 3 – 4 Monate	keine Reinigung möglich
AntiFish Funktion	–	•
AntiPollen Funktion	–	•
Lifthaube/ Deckenlüftung	Zubehör DZZ0XX0P0 UPE: 393,- €* •	Zubehör DZZ1XX1B6 UPE: 139,- €* •
DRC99PS25	•	•

Integrierte Designhaube

Weil man nie genug Platz haben kann.

Mit unserer Designhaube gewinnt man oberhalb der Haube und neben dem Kamin jede Menge wertvollen Stauraum dazu. Durch die schlanke T-förmige Konstruktion lassen sich links und rechts des Kamins Regalböden anbringen, die sich, neben Gewürzen, auch zur Aufbewahrung von Kochbüchern und anderen Küchenutensilien eignen.



Passgenauer Einbau.

Der bündige Einbau in einen bodenlosen Oberschrank macht die Integrierte Designhaube, wenn sie außer Betrieb ist, unsichtbar. Die gläserne Bedienblende verschwindet im eingeklappten Zustand aus dem Blickfeld des Betrachters.



Steuerung mit Direct Select.

Die Steuerung der Designhaube ist in die gläserne Bedienblende integriert, die zum Betrieb ausgeklappt wird. Dies aktiviert automatisch das Licht sowie die voreingestellte Leistungsstufe 2.

Per Direct Select lassen sich dann neben den drei Leistungsstufen und der Intensivstufe auch die weiße LED-Beleuchtung regulieren. Diese gewährleistet eine homogene, helle Ausleuchtung der Kochstelle.

Nach dem Betrieb wird die Glasblende einfach wieder zugeklappt und das Licht sowie die Lüftung gehen automatisch aus.



Einfache Reinigung.

Das durchdachte Haubendesign macht das Reinigen einfach. Sowohl Glasblende als auch Haube und Kamin besitzen einheitlich glatte Oberflächen, die sich mühelos sauber halten lassen. Ebenso leicht zu säubern ist die Haubenunterseite. Für die gründliche Reinigung des Metallfettfilters eignet sich am besten der Geschirrspüler.





Fügt sich harmonisch ein – mit einem ausdrucksstarken Design.

Die schwarz lackierte Designhaube besticht durch ihren eleganten Auftritt. Das neutrale Schwarz ist mit unterschiedlichen Oberflächenmaterialien und Farben kombinierbar – ganz im Sinne einer individuellen Küchengestaltung.



Flexible Gestaltungsmöglichkeiten.

Der Oberschrank lässt sich ganz nach den individuellen Bedürfnissen gestalten. Mithilfe von Distanzstücken kann die Dunstabzugshaube in Schränken von 32 bis 36 cm Tiefe installiert werden.

In der Höhe ist man dank zusätzlicher Kaminverlängerungen ebenso flexibel. Die optionalen, in elegantem Schwarz gehaltenen, Kaminverlängerungen sind stufenlos ausziehbar, um den Kamin perfekt an die Schrankhöhe anzupassen – bis zu 90 cm oder mehr.

Bei der Innenraumgestaltung lassen sich neben der Anzahl der Regalböden auch deren Materialität und Farbe frei wählen, um Form, Farbe und Oberflächen auf das moderne Kamindesign abzustimmen.

Die abgeschrägte Front der Designhaube ermöglicht problemloses Öffnen und Schließen der Klapptür bei grifflosen Möbelfronten.

Integrierte Designhauben



UPE: 1.293,- €*

Serie | 6
DBB97AM60



Bauform
– 90 cm

Betriebsart und Leistung

- Energieeffizienzklasse: B^{1,2}
- Ø Energieverbrauch: 63,9 kWh/Jahr¹
- Lüftereffizienzklasse: B¹
- Beleuchtungseffizienzklasse: A¹
- Fettfiltereffizienzklasse: B¹
- Abluftleistung nach EN 61591:
Max. Normalbetrieb 459 m³/h
Intensivstufe 749 m³/h
- Geräuschwerte nach EN 60704-2-13 bei Abluftbetrieb:
Max. Normalstufe: 63 dB(A) re 1 pW
Intensivstufe: 73 dB(A) re 1 pW
- Bei Einsatz des separat erhältlichen Clean Air Plus Umluftsets (Sonderzubehör) Umluftstufe:
Max. Normalbetrieb: 450 m³/h
Intensivstufe: 651 m³/h
- Geräuschwerte Umluft:
Max. Normalstufe: 67 dB(A) re 1 pW
Intensivstufe: 74 dB(A) re 1 pW
- Geräusch min./max. Normalstufe: 50/63 dB

Komfort

- Mit 3 x 2W LED
- Soft Light
- Farbtemperatur: 3500 K
- Beleuchtungsstärke: 571 lux
- Elektronische Steuerung über Direct Select-Bedienung mit LED-Anzeige
- 3 Leistungsstufen + 1 Intensivstufe
- Intensivstufen mit automatischer Rückstellung
- Flächenbündiger Einbau zur nahtlosen Integration in Hängeschränke.
- Platzsparendes, kompaktes Design für zusätzliche Ablagemöglichkeiten neben der Haube und für max. 10 kg pro Seite.
- Glasscheibe mit Touch-Steuerung für einfache Bedienung und verbesserte Dampfaufnahme.
- Lüfter und Beleuchtung werden durch Öffnen und Schließen der Glasscheibe automatisch ein- und ausgeschaltet.
- Die Beleuchtung kann auch bei geschlossener Glasscheibe durch schnelle Handberührung im Kontrollbereich ein- u. ausgeschaltet werden.
- Kasette mit Edelstahlrahmen
- Die Oberflächen und Materialien sind glatt und leicht zu reinigen.

Umwelt und Sicherheit

- Metallfettfilter, spülmaschinengeeignet

Technische Informationen

- Zum Einbau in einen 60 cm breiten Spezial-Oberschrank
- Geeignet für den Einbau in bodenlose Hängeschränke.
- Die Wandabschlussleisten zum Einbau in Hängeschränke mit einer maximalen Tiefe von bis zu 360 mm liegen dem Gerät bei.
- Matten zum Schutz vor Kratzern und Verschmutzung des Stauraums an den Verdeckseiten liegen bei.
- Für den Einbau in höhere Oberschränke sind Kaminverlängerungen als optionales Zubehör erhältlich.
- Die Kaminverlängerungen sind mit den erhältlichen Umluft-Starter Sets kompatibel.
- Schnellmontagebefestigung
- Wahlweise Abluft- oder Umluftbetrieb
- Für den Betrieb in Umluft, sind verschiedene Umluftsets als optionales Zubehör erhältlich und notwendig.

Maße (HxBxT)

- Abluftstutzen Ø 150 mm (Ø 120 mm beiliegend) mit Rückstauklappe
- Länge Anschlusskabel: 1,3 m mit Stecker
- Gesamtanschlusswert: 259 W
- Einbaumaße: 340 x 860 x 300 mm
- Gerätemaße: 340 x 897 x 298 mm
- Maße und Einbauhinweise zu diesem Gerät gemäß technischer Zeichnung beachten.

Sonderzubehör

Weiteres Sonderzubehör inkl. Abbildungen und Preise finden Sie ab Seite 143.



UPE: 1.183,- €*

Serie | 6
DBB67AM60



Bauform
– 60 cm

Betriebsart und Leistung

- Energieeffizienzklasse: B^{1,2}
- Ø Energieverbrauch: 61,9 kWh/Jahr¹
- Lüftereffizienzklasse: B¹
- Beleuchtungseffizienzklasse: A¹
- Fettfiltereffizienzklasse: B¹
- Abluftleistung nach EN 61591:
Max. Normalbetrieb 459 m³/h
Intensivstufe 749 m³/h
- Geräuschwerte nach EN 60704-2-13 bei Abluftbetrieb:
Max. Normalstufe: 63 dB(A) re 1 pW
Intensivstufe: 73 dB(A) re 1 pW
- Bei Einsatz des separat erhältlichen Clean Air Plus Umluftsets (Sonderzubehör) Umluftstufe:
Max. Normalbetrieb: 450 m³/h
Intensivstufe: 651 m³/h
- Geräuschwerte Umluft:
Max. Normalstufe: 67 dB(A) re 1 pW
Intensivstufe: 74 dB(A) re 1 pW
- Geräusch min./max. Normalstufe: 50/63 dB

Komfort

- Mit 2 x 2W LED
- Soft Light
- Farbtemperatur: 3500 K
- Beleuchtungsstärke: 476 lux
- Elektronische Steuerung über Direct Select-Bedienung mit LED-Anzeige
- 3 Leistungsstufen + 1 Intensivstufe
- Intensivstufen mit automatischer Rückstellung
- Flächenbündiger Einbau zur nahtlosen Integration in Hängeschränke.
- Platzsparendes, kompaktes Design für zusätzliche Ablagemöglichkeiten neben der Haube und für max. 10 kg pro Seite.
- Glasscheibe mit Touch-Steuerung für einfache Bedienung und verbesserte Dampfaufnahme.
- Lüfter und Beleuchtung werden durch Öffnen und Schließen der Glasscheibe automatisch ein- und ausgeschaltet.
- Die Beleuchtung kann auch bei geschlossener Glasscheibe durch schnelle Handberührung im Kontrollbereich ein- u. ausgeschaltet werden.
- Kasette mit Edelstahlrahmen
- Die Oberflächen und Materialien sind glatt und leicht zu reinigen.

Umwelt und Sicherheit

- Metallfettfilter, spülmaschinengeeignet

Technische Informationen

- Zum Einbau in einen 60 cm breiten Spezial-Oberschrank
- Geeignet für den Einbau in bodenlose Hängeschränke.
- Die Wandabschlussleisten zum Einbau in Hängeschränke mit einer maximalen Tiefe von bis zu 360 mm liegen dem Gerät bei.
- Matten zum Schutz vor Kratzern und Verschmutzung des Stauraums an den Verdeckseiten liegen bei.
- Für den Einbau in höhere Oberschränke sind Kaminverlängerungen als optionales Zubehör erhältlich.
- Die Kaminverlängerungen sind mit den erhältlichen Umluft-Starter Sets kompatibel.
- Schnellmontagebefestigung
- Wahlweise Abluft- oder Umluftbetrieb
- Für den Betrieb in Umluft, sind verschiedene Umluftsets als optionales Zubehör erhältlich und notwendig.

Maße (HxBxT)

- Abluftstutzen Ø 150 mm (Ø 120 mm beiliegend) mit Rückstauklappe
- Länge Anschlusskabel: 1,3 m mit Stecker
- Gesamtanschlusswert: 256 W
- Einbaumaße: 340 x 560 x 300 mm
- Gerätemaße: 340 x 597 x 298 mm
- Maße und Einbauhinweise zu diesem Gerät gemäß technischer Zeichnung beachten.

Sonderzubehör

Weiteres Sonderzubehör inkl. Abbildungen und Preise finden Sie ab Seite 143.

¹ Gemäß EU-Regulierung Nr. 65/2014. ² Auf einer Energieeffizienzklassen-Skala von A+++ bis D.

* Unverbindliche Preisempfehlung des Herstellers inkl. gesetzlicher MwSt.

Das perfekte Bosch Zubehör für den Betrieb in Umluft – Integrierte Designhauben.

Die Umluft Starter-Sets im Überblick



Bezeichnung	Long Life Umluftset extern	Clean Air Plus Umluftset extern	Clean Air Standard Umluftset extern
Hinweis	Das Umluft Starterset ist oberhalb des Kamins platziert, die Filter im Umluftset	Das Umluft Starterset ist oberhalb des Kamins platziert, die Filter im Umluftset	Filter im Gerät, Luftauslass oben im Kamin
Beseitigung der Gerüche und Wrasen in %	>80%	>90%	bis 80%
Lebensdauer	10 Jahre	12 – 18 Monate	6 – 12 Monate
Reinigungszyklus (im Backofen bei max. 200°C Umluft für 120 Minuten)	alle 3 – 4 Monate	keine Reinigung möglich	keine Reinigung möglich
AntiFish Funktion	–	•	•
AntiPollen Funktion	–	•	–
Integrierte Designhauben Zubehör	DWZ1IT1D1 UPE: 761,- €* [*]	DWZ1IX1C6 UPE: 318,- €* [*]	DWZ6IB1I4 UPE: 120,- €* [*]
DBB97AM60	•	•	•
DBB67AM60	•	•	•

Ersatzbedarf

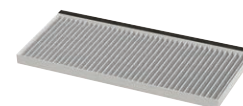
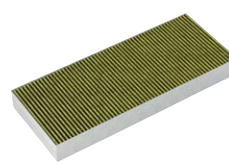
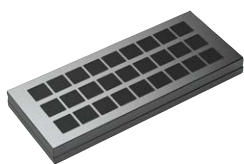

Bezeichnung	Long Life Geruchsfilter (Ersatz)	Clean Air Plus Geruchsfilter (Ersatz)	Standard Geruchsfilter (Ersatz)
Hinweis	passend für Long Life Umluftset: DWZ1IT1D1	passend für Clean Air Plus Umluftset: DWZ1IX1C6	passend für Standard Umluftset: DHZ5605
Beseitigung der Gerüche und Wrasen in %	>80%	>90%	bis 80%
Lebensdauer	10 Jahre	12 – 18 Monate	6 – 12 Monate
Reinigungszyklus (im Backofen bei max. 200°C Umluft für 120 Minuten)	alle 3 – 4 Monate	keine Reinigung möglich	keine Reinigung möglich
AntiFish Funktion	–	•	•
AntiPollen Funktion	–	•	–
Integrierte Designhauben Zubehör	DWZ0IT0P0 UPE: 411,- €* [*]	DWZ1IX1B6 UPE: 139,- €* [*]	DWZ6IB1B4 UPE: 77,- €* [*]
DBB97AM60	•	•	•
DBB67AM60	•	•	•

* Unverbindliche Preisempfehlung des Herstellers inkl. gesetzlicher MwSt.

Flachschirmhauben



UPE: 1.663,- €*

UPE: 1.529,- €*

Serie | 8
DFS098K54

Serie | 8
DFS068K54



Bauform

- 90 cm
- Edelstahl

Bauform

- 60 cm
- Edelstahl

Betriebsart und Leistung

- Energieeffizienzklasse: A^{1,2}
- Ø Energieverbrauch: 36,6 kWh/Jahr¹
- Lüftereffizienzklasse: A¹
- Beleuchtungseffizienzklasse: A¹
- Fettfiltereffizienzklasse: B¹
- Lüfterleistung bei Abluftbetrieb nach EN 61591:
Max. Normalstufe 412 m³/h
Intensivstufe 867 m³/h
- Geräuschwerte nach EN 60704-2-13 bei Abluftbetrieb:
Max. Normalstufe: 52 dB(A) re 1 pW
Intensivstufe: 69 dB(A) re 1 pW
- Bei Einsatz des separat erhältlichen Clean Air Plus Umluftsets (Sonderzubehör) Umluftstufe:
Max. Normalbetrieb: 392 m³/h
Intensivstufe: 746 m³/h
- Geräuschwerte Umluft:
Max. Normalstufe: 63 dB(A) re 1 pW
Intensivstufe: 75 dB(A) re 1 pW
- Geräusch min./max. Normalstufe: 42/52 dB
- Eco Silence Drive

Betriebsart und Leistung

- Energieeffizienzklasse: A^{1,2}
- Ø Energieverbrauch: 35 kWh/Jahr¹
- Lüftereffizienzklasse: A¹
- Beleuchtungseffizienzklasse: A¹
- Fettfiltereffizienzklasse: B¹
- Lüfterleistung bei Abluftbetrieb nach EN 61591:
Max. Normalbetrieb 411 m³/h
Intensivstufe 855 m³/h
- Geräuschwerte nach EN 60704-2-13 bei Abluftbetrieb:
Max. Normalstufe: 52 dB(A) re 1 pW
Intensivstufe: 69 dB(A) re 1 pW
- Bei Einsatz des separat erhältlichen Clean Air Plus Umluftsets (Sonderzubehör) Umluftstufe:
Max. Normalbetrieb: 392 m³/h
Intensivstufe: 746 m³/h
- Geräuschwerte Umluft:
Max. Normalstufe: 63 dB(A) re 1 pW
Intensivstufe: 75 dB(A) re 1 pW
- Geräusch min./max. Normalstufe: 42/52 dB
- Eco Silence Drive

Komfort

- Gleichmäßige, helle Beleuchtung mit 3 x 1,5W LED-Modul
- Dimm-Funktion
- Soft Light
- Farbtemperatur: 3500 K
- Beleuchtungsstärke: 355 lux
- Sättigungsanzeige für Fett- und Geruchsfilter
- Direct Select-Bedienung (3 Leistungsstufen + 2 Intensivstufen) mit Lichtlinie
- Intensivstufen mit automatischer Rückstellung
- Gebläsenachlauf 10 Minuten
- Eco Sensor

Komfort

- Gleichmäßige, helle Beleuchtung mit 2 x 1,5W LED-Modul
- Dimm-Funktion
- Soft Light
- Farbtemperatur: 3500 K
- Beleuchtungsstärke: 294 lux
- Sättigungsanzeige für Fett- und Geruchsfilter
- Direct Select-Bedienung (3 Leistungsstufen + 2 Intensivstufen) mit Lichtlinie
- Intensivstufen mit automatischer Rückstellung
- Gebläsenachlauf 10 Minuten
- Eco Sensor

Umwelt und Sicherheit

- Metallfettfilter, spülmaschinengeeignet
- Filterabdeckung aus Edelstahl, gelocht und spülmaschinengeeignet

Umwelt und Sicherheit

- Metallfettfilter, spülmaschinengeeignet
- Filterabdeckung aus Edelstahl, gelocht und spülmaschinengeeignet

Technische Informationen

- Zum Einbau in einen 90 cm breiten Spezial-Oberschrank
- Schnellmontagebefestigung
- Wahlweise Abluft- oder Umluftbetrieb
- Für Umluftbetrieb ist ein Standard Starterset oder Clean Air Plus Umluftset (Sonderzubehör) notwendig

Technische Informationen

- Zum Einbau in einen 60 cm breiten Spezial-Oberschrank
- Schnellmontagebefestigung
- Wahlweise Abluft- oder Umluftbetrieb
- Für Umluftbetrieb ist ein Standard Starterset oder Clean Air Plus Umluftset (Sonderzubehör) notwendig

Maße (H x B x T)

- Abluftstutzen Ø 150 mm (Ø 120 mm beiliegend)
- Länge Anschlusskabel: 1,75 m mit Stecker
- Gesamtanschlusswert: 196 W
- Einbaumaße: 337 x 524 x 290 mm
- Gerätemaße: 378 x 898 x 290 mm

Maße (H x B x T)

- Abluftstutzen Ø 150 mm (Ø 120 mm beiliegend)
- Länge Anschlusskabel: 1,75 m mit Stecker
- Gesamtanschlusswert: 194 W
- Einbaumaße: 337 x 524 x 290 mm
- Gerätemaße: 378 x 598 x 290 mm

Sonderzubehör

- DSZ4920 Montage-Set 90 cm Oberschrank
- DSZ4961 Absenkrahmen

Weiteres Sonderzubehör inkl. Abbildungen und Preise finden Sie ab Seite 146.

Sonderzubehör

- DSZ4660 Absenkrahmen

Weiteres Sonderzubehör inkl. Abbildungen und Preise finden Sie ab Seite 146.

¹ Gemäß EU-Regulierung Nr. 65/2014. ² Auf einer Energieeffizienzklassen-Skala von A+++ bis D.

* Unverbindliche Preisempfehlung des Herstellers inkl. gesetzlicher MwSt.

Flachschirmhauben

UPE: 1.246,- €*
Serie | 6
DFR097T51

B

90
cm**Bauform**

- 90 cm
- Edelstahl

Betriebsart und Leistung

- Energieeffizienzklasse: B^{1,2}
- Ø Energieverbrauch: 38,8 kWh/Jahr¹
- Lüftereffizienzklasse: B¹
- Beleuchtungseffizienzklasse: A¹
- Fettfiltereffizienzklasse: B¹
- Lüfterleistung bei Abluftbetrieb nach EN 61591:
Max. Normalbetrieb 395 m³/h, Intensivstufe 700 m³/h
- Geräuschwerte nach EN 60704-2-13 bei Abluftbetrieb:
Max. Normalstufe: 53 dB(A) re 1 pW
Intensivstufe: 69 dB(A) re 1 pW
- Bei Einsatz des separat erhältlichen Clean Air Plus Umluftsets (Sonderzubehör) Umluftstufe:
Max. Normalbetrieb: 358 m³/h, Intensivstufe: 641 m³/h
- Geräuschwerte Umluft:
Max. Normalstufe: 60 dB(A) re 1 pW
Intensivstufe: 71 dB(A) re 1 pW
- Geräusch min./max. Normalstufe: 41/53 dB
- Eco Silence Drive

Komfort

- Gleichmäßige, helle Beleuchtung mit 3 x 1,5W LED-Modul
- Dimm-Funktion
- Soft Light
- Farbtemperatur: 3500 K
- Beleuchtungsstärke: 355 lux
- Sättigungsanzeige für Fett- und Geruchsfilter
- Elektronische Steuerung über Kurzhubtasten (3 Leistungsstufen + 2 Intensivstufen) mit Digitalanzeige
- Intensivstufen mit automatischer Rückstellung
- Gebläsenachlauf wählbar (1-9 Minuten)

Umwelt und Sicherheit

- Filterabdeckung aus Edelstahl, gelocht und spülmaschinengeeignet
- Metallfettfilter, spülmaschinengeeignet

Technische Informationen

- Zum Einbau in einen 60 cm oder 90 cm breiten Spezial-Oberschrank
- Schnellmontagebefestigung
- Griffleiste als Sonderzubehör erhältlich
- Wahlweise Abluft- oder Umluftbetrieb
- Für Umluftbetrieb ist ein Standard Starterset oder Clean Air Plus Umluftset (Sonderzubehör) notwendig

Maße (H x B x T)

- Abluftstutzen Ø 150 mm (Ø 120 mm beiliegend)
- Länge Anschlusskabel: 1,75 m mit Stecker
- Gesamtanschlusswert: 146 W
- Gerätemaße: 426 x 898 x 290 mm
- Einbaumaße: 385 x 524 x 290 mm

Sonderzubehör

- DSZ4920 Montage-Set 90 cm Oberschrank
- DSZ4961 Absenkrahmen
- DSZ4982 Griffleiste Weiss
- DSZ4985 Griffleiste Edelstahl
- DSZ4986 Griffleiste schwarz

Weiteres Sonderzubehör inkl. Abbildungen und Preise finden Sie ab Seite 146.

UPE: 1.109,- €*
Serie | 6
DFR067T51

A

60
cm**Bauform**

- 60 cm
- Edelstahl

Betriebsart und Leistung

- Energieeffizienzklasse: A^{1,2}
- Ø Energieverbrauch: 37,9 kWh/Jahr¹
- Lüftereffizienzklasse: B¹
- Beleuchtungseffizienzklasse: A¹
- Fettfiltereffizienzklasse: B¹
- Lüfterleistung bei Abluftbetrieb nach EN 61591:
Max. Normalbetrieb 392 m³/h, Intensivstufe 717 m³/h
- Geräuschwerte nach EN 60704-2-13 bei Abluftbetrieb:
Max. Normalstufe: 53 dB(A) re 1 pW
Intensivstufe: 68 dB(A) re 1 pW
- Bei Einsatz des separat erhältlichen Clean Air Plus Umluftsets (Sonderzubehör) Umluftstufe:
Max. Normalbetrieb: 358 m³/h, Intensivstufe: 628 m³/h
- Geräuschwerte Umluft:
Max. Normalstufe: 60 dB(A) re 1 pW
Intensivstufe: 71 dB(A) re 1 pW
- Geräusch min./max. Normalstufe: 41/53 dB
- Eco Silence Drive

Komfort

- Gleichmäßige, helle Beleuchtung mit 2 x 1,5W LED-Modul
- Dimm-Funktion
- Soft Light
- Farbtemperatur: 3500 K
- Beleuchtungsstärke: 294 lux
- Sättigungsanzeige für Fett- und Geruchsfilter
- Elektronische Steuerung über Kurzhubtasten (3 Leistungsstufen + 2 Intensivstufen) mit Digitalanzeige
- Intensivstufen mit automatischer Rückstellung
- Gebläsenachlauf wählbar (1-9 Minuten)

Umwelt und Sicherheit

- Filterabdeckung aus Edelstahl, gelocht und spülmaschinengeeignet
- Metallfettfilter, spülmaschinengeeignet

Technische Informationen

- Zum Einbau in einen 60 cm breiten Spezial-Oberschrank
- Schnellmontagebefestigung
- Griffleiste als Sonderzubehör erhältlich
- Wahlweise Abluft- oder Umluftbetrieb
- Für Umluftbetrieb ist ein Standard Starterset oder Clean Air Plus Umluftset (Sonderzubehör) notwendig

Maße (H x B x T)

- Abluftstutzen Ø 150 mm (Ø 120 mm beiliegend)
- Länge Anschlusskabel: 1,75 m mit Stecker
- Gesamtanschlusswert: 144 W
- Gerätemaße: 426 x 598 x 290 mm
- Einbaumaße: 385 x 524 x 290 mm

Sonderzubehör

- DSZ4660 Absenkrahmen
- DSZ4682 Griffleiste Weiss
- DSZ4685 Griffleiste Edelstahl
- DSZ4686 Griffleiste schwarz

Weiteres Sonderzubehör inkl. Abbildungen und Preise finden Sie ab Seite 146.

UPE: 636,- €*
Serie | 4
DFM064A52

A

60
cm**Bauform**

- 60 cm
- grau-metallic

Betriebsart und Leistung

- Energieeffizienzklasse: A^{1,2}
- Ø Energieverbrauch: 22,2 kWh/Jahr¹
- Lüftereffizienzklasse: B¹
- Beleuchtungseffizienzklasse: A¹
- Fettfiltereffizienzklasse: C¹
- Lüfterleistung bei Abluftbetrieb nach EN 61591:
Max. Normalbetrieb 271 m³/h, Intensivstufe 405 m³/h
- Geräuschwerte nach EN 60704-2-13 bei Abluftbetrieb:
Max. Normalstufe: 62 dB(A) re 1 pW
Intensivstufe: 69 dB(A) re 1 pW
- Werte im Umluftbetrieb: Umluftstufe:
Max. Normalbetrieb: 174 m³/h
Intensivstufe 189 m³/h
- Geräuschwerte Umluft:
Max. Normalstufe: 70 dB(A) re 1 pW
Intensivstufe: 72 dB(A) re 1 pW
- Geräusch min./max. Normalstufe: 49/62 dB
- Eco Silence Drive

Komfort

- Gleichmäßige, helle Beleuchtung mit 2 x 1,5W LED-Modul
- Farbtemperatur: 3500 K
- Beleuchtungsstärke: 294 lux
- Elektronische Steuerung über Kurzhubtasten (3 Leistungsstufen + 2 Intensivstufen) mit LED-Anzeige
- Intensivstufen mit automatischer Rückstellung
- Gebläsenachlauf 10 Minuten

Umwelt und Sicherheit

- Kassette mit Alurahmen
- Metallfettfilter, spülmaschinengeeignet

Technische Informationen

- Zum Einbau in einen 60 cm breiten Spezial-Oberschrank
- Wahlweise Abluft- oder Umluftbetrieb
- Für Umluftbetrieb wird ein Standard Umluftset (Sonderzubehör) benötigt

Maße (H x B x T)

- Abluftstutzen Ø 150 mm (Ø 120 mm beiliegend)
- Länge Anschlusskabel: 1,75 m mit Stecker
- Gesamtanschlusswert: 74 W
- Einbaumaße: 162 x 526 x 290 mm
- Gerätemaße: 203 x 598 x 290 mm

Sonderzubehör

- DSZ4682 Griffleiste Weiss
- DSZ4686 Griffleiste schwarz

Weiteres Sonderzubehör inkl. Abbildungen und Preise finden Sie ab Seite 146.

¹ Gemäß EU-Regulierung Nr. 65/2014. ² Auf einer Energieeffizienzklassen-Skala von A+++ bis D.

* Unverbindliche Preisempfehlung des Herstellers inkl. gesetzlicher MwSt.

Das perfekte Bosch Zubehör für den Betrieb in Umluft – Flachschilderhauben.

Die Umluft Starter-Sets im Überblick



Bezeichnung	Long Life Umluftset, integriert	Clean Air Plus Umluftset, integriert	Clean Air Standard Umluftset	Clean Air Standard Umluftset
Hinweis	Das Umluft Starterset ist oberhalb des Kamins platziert, die Filter im Umluftset	Das Umluft Starterset ist oberhalb des Kamins platziert, die Filter im Umluftset	Filter im Gerät, Luftauslass oben im Kamin	Filter im Gerät, Luftauslass oben im Kamin
Beseitigung der Gerüche und Wrasen in %	>80%	>90%	<80%	<80%
Lebensdauer	10 Jahre	12 – 18 Monate	6 – 12 Monate	6 – 12 Monate
Reinigungszyklus (im Backofen bei max. 200°C Umluft für 120 Minuten)	alle 3 – 4 Monate	keine Reinigung möglich	keine Reinigung möglich	keine Reinigung möglich
AntiFish Funktion	–	•	•	•
AntiPollen Funktion	–	•	–	–
Flach-Schilderhauben	Zubehör			
	DWZ1IT1D1 UPE: 761,- €*	DWZ1IX1C6 UPE: 318,- €*	DWZ2IT1I4 UPE: 90,- €*	DWZ1IT1I4 UPE: 90,- €*
DFS098K54	•	•	•	–
DFS068K54	•	•	•	–
DFR097T51	•	•	•	–
DFR067T51	•	•	•	–
DFM064A52	–	–	–	•

Ersatzbedarf

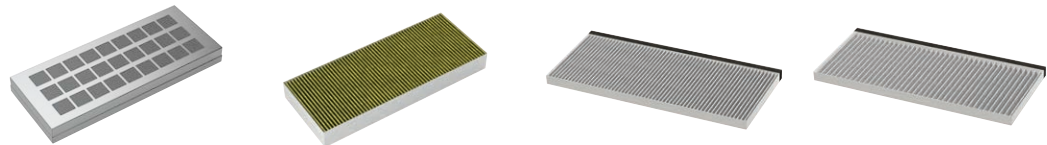

Bezeichnung	Long Life Geruchsfilter	Clean Air Plus Geruchsfilter	Clean Air Standard Geruchsfilter	Clean Air Standard Geruchsfilter
Hinweis	passend für Long Life Umluftset: DWZ1IT1D1	passend für Clean Air Plus Umluftset: DWZ1IX1C6	passend für Clean Air Standard Umluftset: DWZ2IT1I4	passend für Clean Air Standard Umluftset: DWZ1IT1I4
Beseitigung der Gerüche und Wrasen in %	>80%	>90%	<80%	<80%
Lebensdauer	10 Jahre	12 – 18 Monate	6 – 12 Monate	6 – 12 Monate
Reinigungszyklus (im Backofen bei max. 200°C Umluft für 120 Minuten)	alle 3 – 4 Monate	keine Reinigung möglich	keine Reinigung möglich	keine Reinigung möglich
AntiFish Funktion	–	•	•	•
AntiPollen Funktion	–	•	–	–
Flach-Schilderhauben	Zubehör			
	DWZ1IT1D1 UPE: 761,- €*	DWZ1IX1C6 UPE: 318,- €*	DWZ2IT1I4 UPE: 90,- €*	DWZ1IT1I4 UPE: 90,- €*
DFS098K54	•	•	•	–
DFS068K54	•	•	•	–
DFR097T51	•	•	•	–
DFR067T51	•	•	•	–
DFM064A52	–	–	–	•

* Unverbindliche Preisempfehlung des Herstellers inkl. gesetzlicher MwSt.

Typ-Struktur Dunstessen

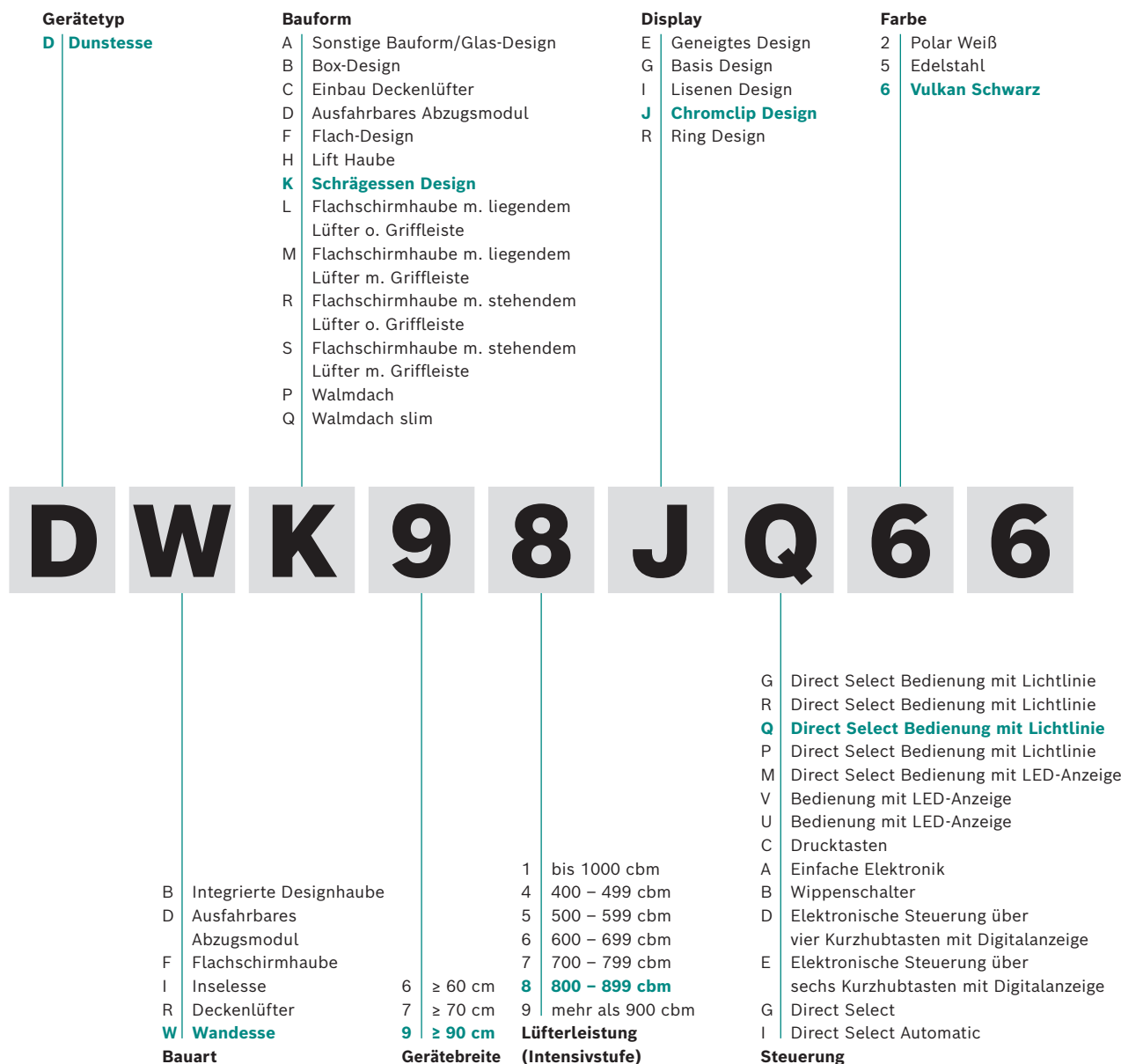

Sonderzubehör Dunstabzüge¹

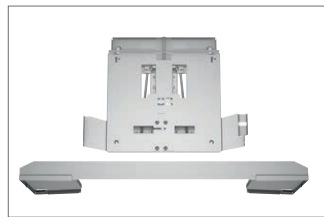

DSZ4961
Absenkrahmen
UPE: 280,- €*



DSZ4660
Absenkrahmen
UPE: 264,- €*



DSZ4982 Griffleiste weiß **UPE: 163,- €***
DSZ4986 Griffleiste schwarz **UPE: 163,- €***



DSZ4682 Griffleiste weiß **UPE: 149,- €***
DSZ4686 Griffleiste schwarz **UPE: 149,- €***

DSZ4985
Griffleiste Edelstahl
UPE: 76,- €*

DSZ4685
Griffleiste Edelstahl
UPE: 61,- €*

¹ Diese Darstellung gilt lediglich der Übersicht. Das produktspezifische Zubehör finden Sie direkt unterhalb des jeweiligen Modells.

² Abbildung ähnlich

* Unverbindliche Preisempfehlung des Herstellers inkl. gesetzlicher MwSt.

Sonderzubehör Essen¹

DHZ1246
Kaminverlängerung 1100 mm
UPE: 604,- €*

DHZ1256
Kaminverlängerung 1600 mm²
UPE: 729,- €*



DHZ1233
Kaminverlängerung 1500 mm
UPE: 401,- €*

DHZ1235
Kaminverlängerung 1500 mm²
UPE: 401,- €*



DWZ0AX5K0
Kanalverlängerung 1000 mm
UPE: 332,- €*

DWZ0AX5L0
Kanalverlängerung 1500 mm²
UPE: 401,- €*



DHZ1223
Kaminverlängerung 1000 mm
UPE: 332,- €*

DHZ1225
Kaminverlängerung 1000 mm²
UPE: 332,- €*



DHZ1251
Montageturmverlängerung 500 mm²
UPE: 147,- €*

DHZ1253
Montageturmverlängerung 1000 mm
UPE: 279,- €*



DWZ1IB6K1
Kaminverlängerung
schwarz, 450-854 mm
UPE: 265,- €*

DWZ1IB6N1
Kaminverlängerung
schwarz, 187-360 mm²
UPE: 222,- €*



DHZ1241
Adapter für Dachschrägen
vorne/hinten
UPE: 170,- €*



DHZ1231
Adapter für Dachschrägen
links/rechts
UPE: 170,- €*



DSZ4920
Montage-Set 90 cm Oberschrank
UPE: 100,- €*

¹ Diese Darstellung gilt lediglich der Übersicht. Das produktspezifische Zubehör finden Sie direkt unterhalb des jeweiligen Modells.

² Abbildung ähnlich

* Unverbindliche Preisempfehlung des Herstellers inkl. gesetzlicher MwSt.

Einbauzeichnungen Dunstabzüge

Wandessen

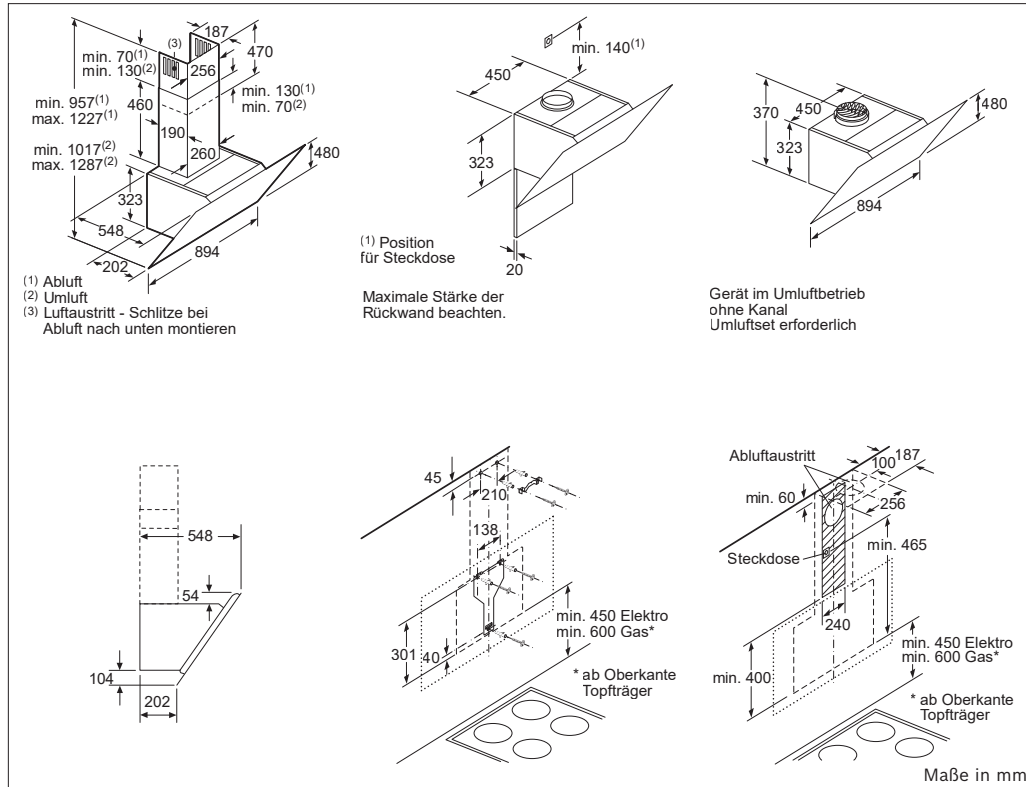

DWK 98PS62

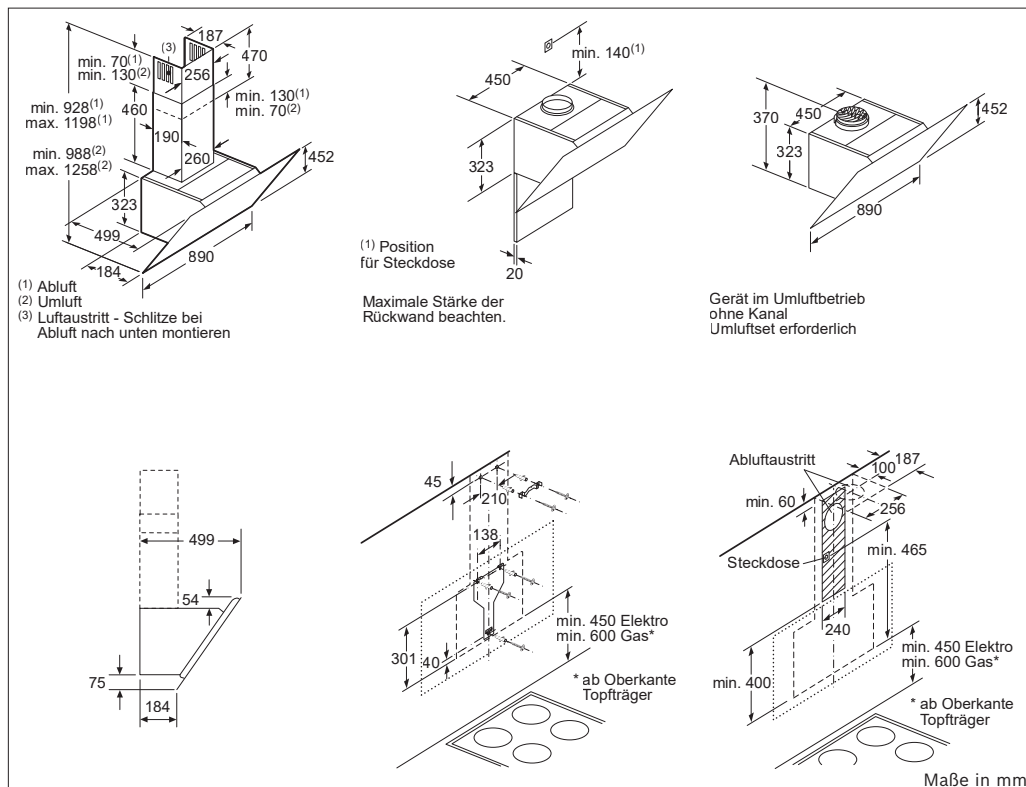

DWK 98JQ66

Einbauzeichnungen Dunstabzüge

Wandessen

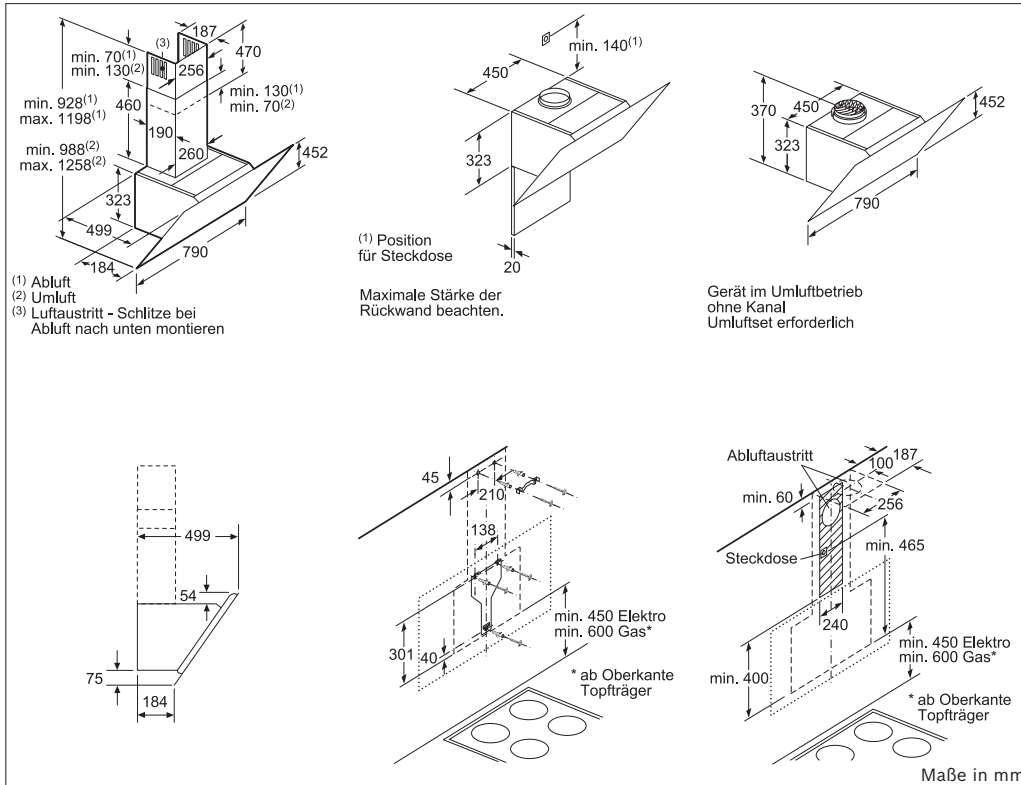

DWK 87CM66

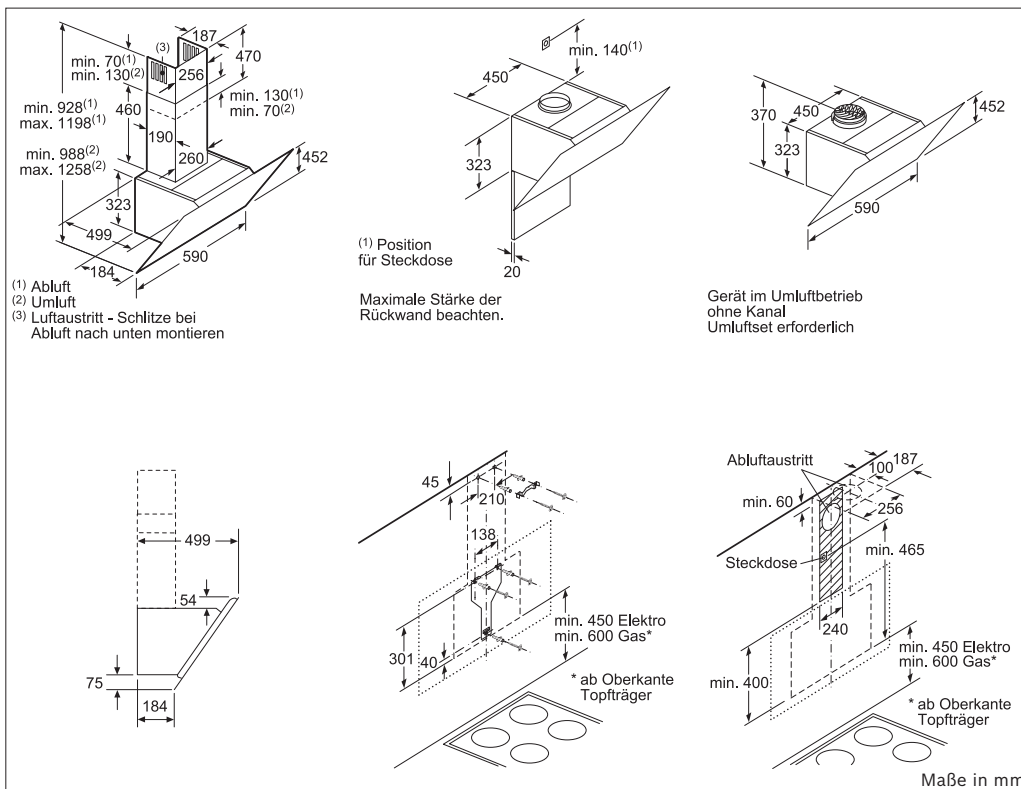

DWK 67CM66

Einbauzeichnungen Dunstabzüge

Wandessen

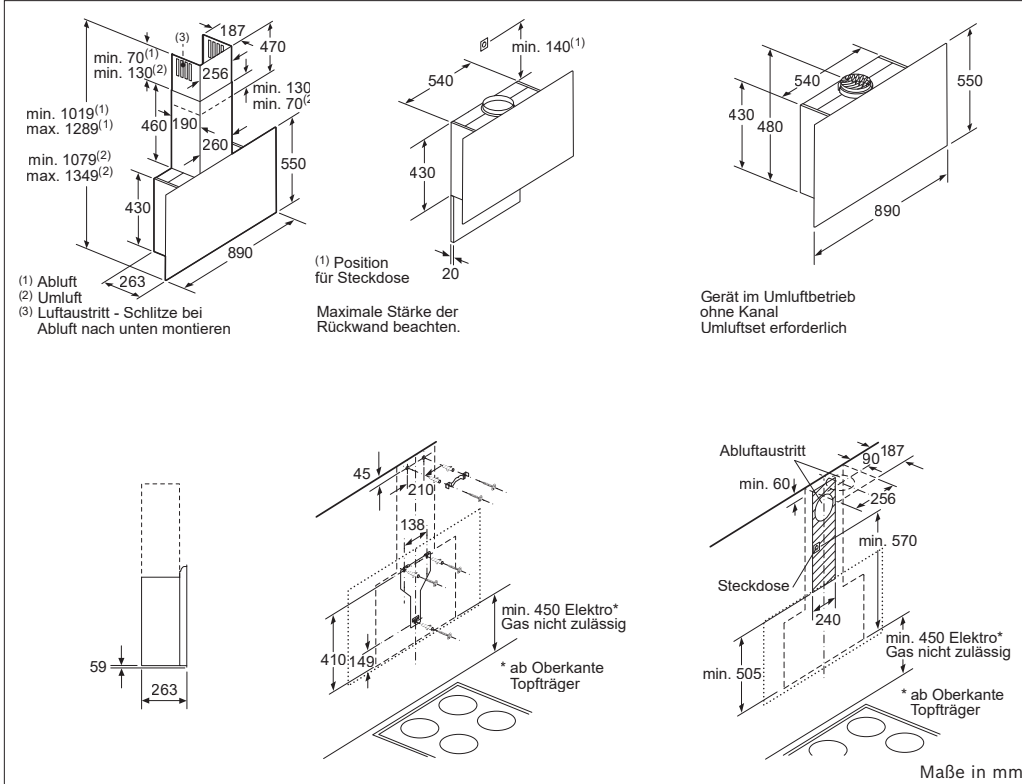

DWF 97RW62

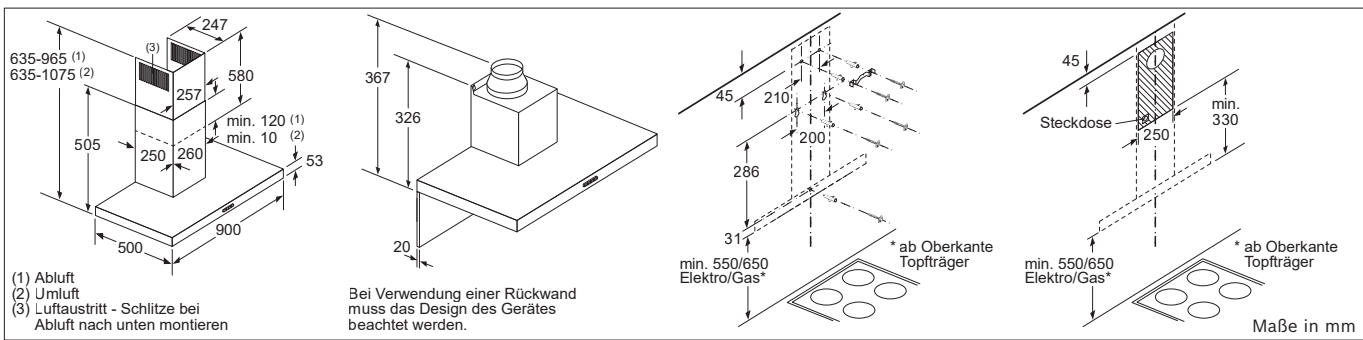

DWB 96IM50 | DWB 94BC50 | DWB 96DM65

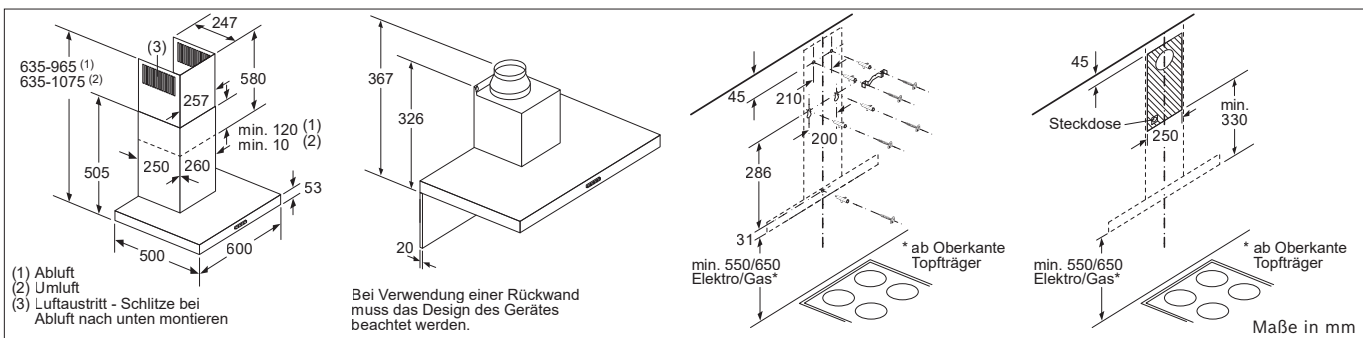

DWB 66IM50 | DWB 64BC50

Einbauzeichnungen Dunstabzüge

Inseessen | Deckenlüfter

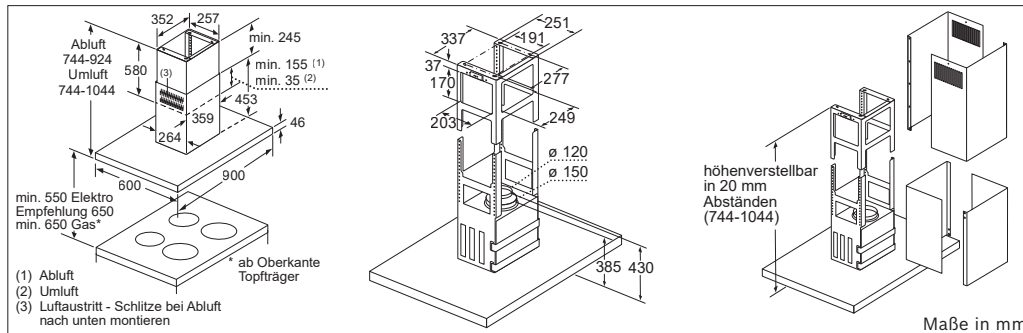

DIB 91JN55

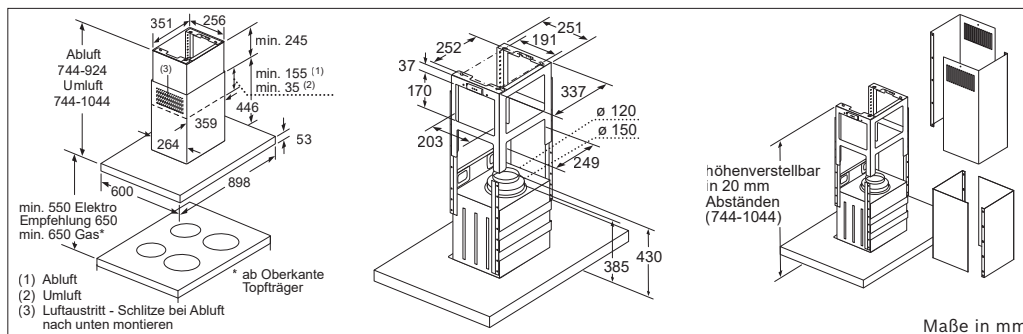

DIB 971M50

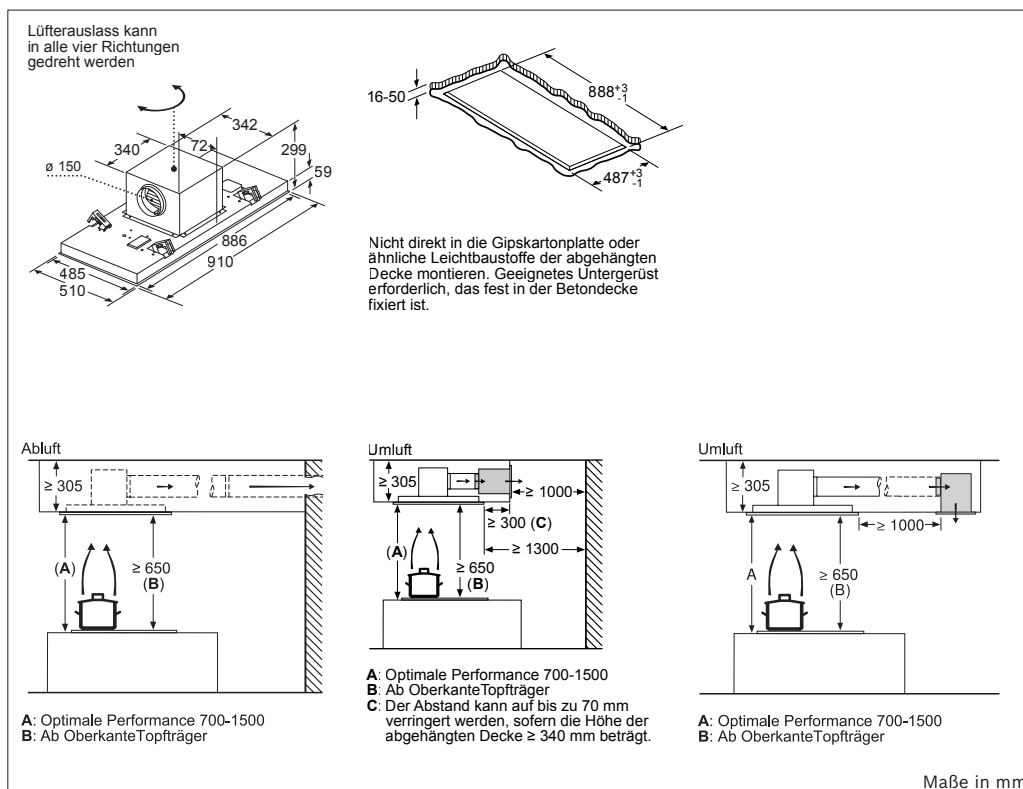

DRC 99PS25

Einbauzeichnungen Dunstabzüge

Integrierte Designhauben

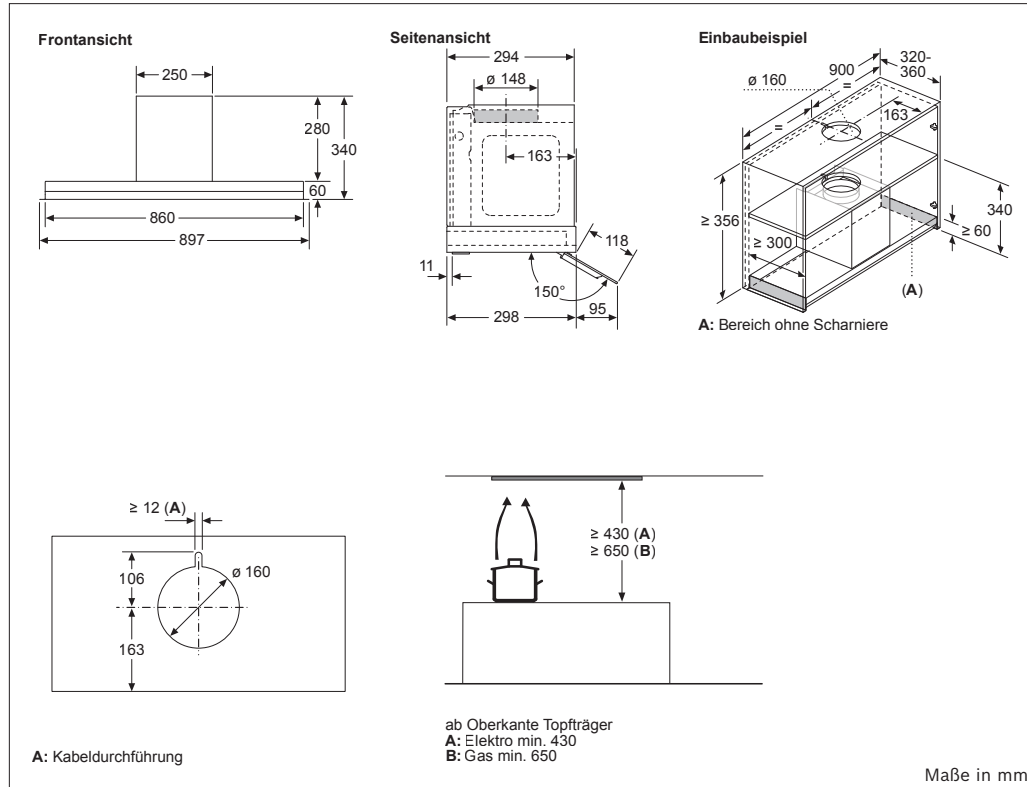

DDB 97AM60

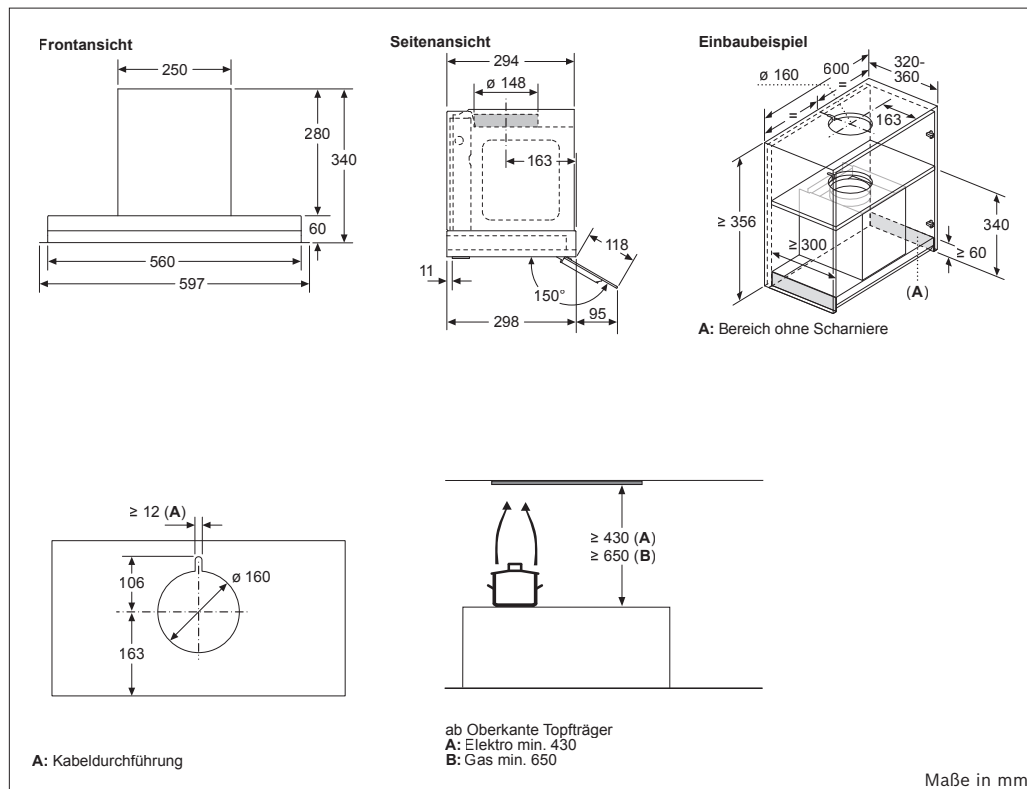

DDB 67AM60

Einbauzeichnungen Dunstabzüge

Flachschirmhauben

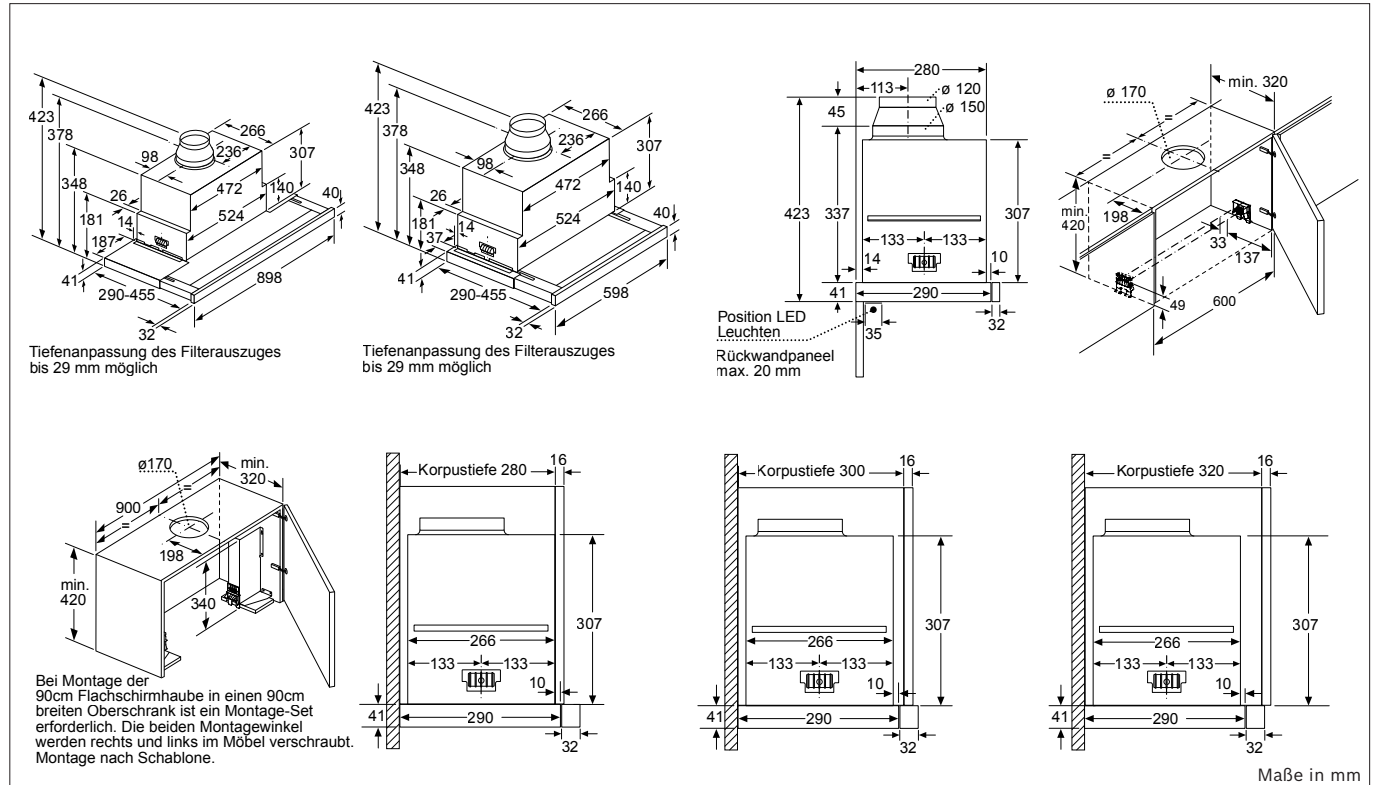

DFS 098K54 | DFS 068K54

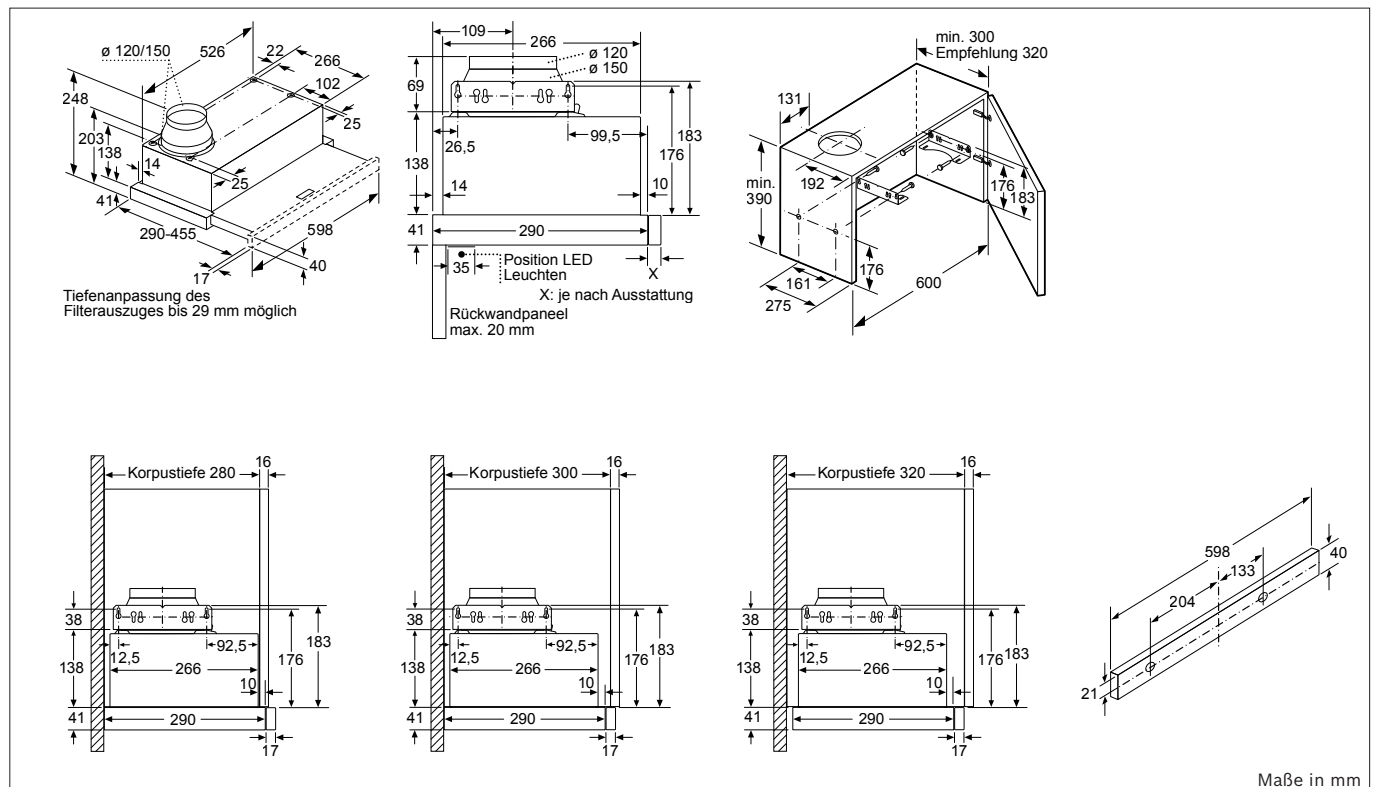

DFM 064A52

Einbauzeichnungen Dunstabzüge

Flachschirmhauben

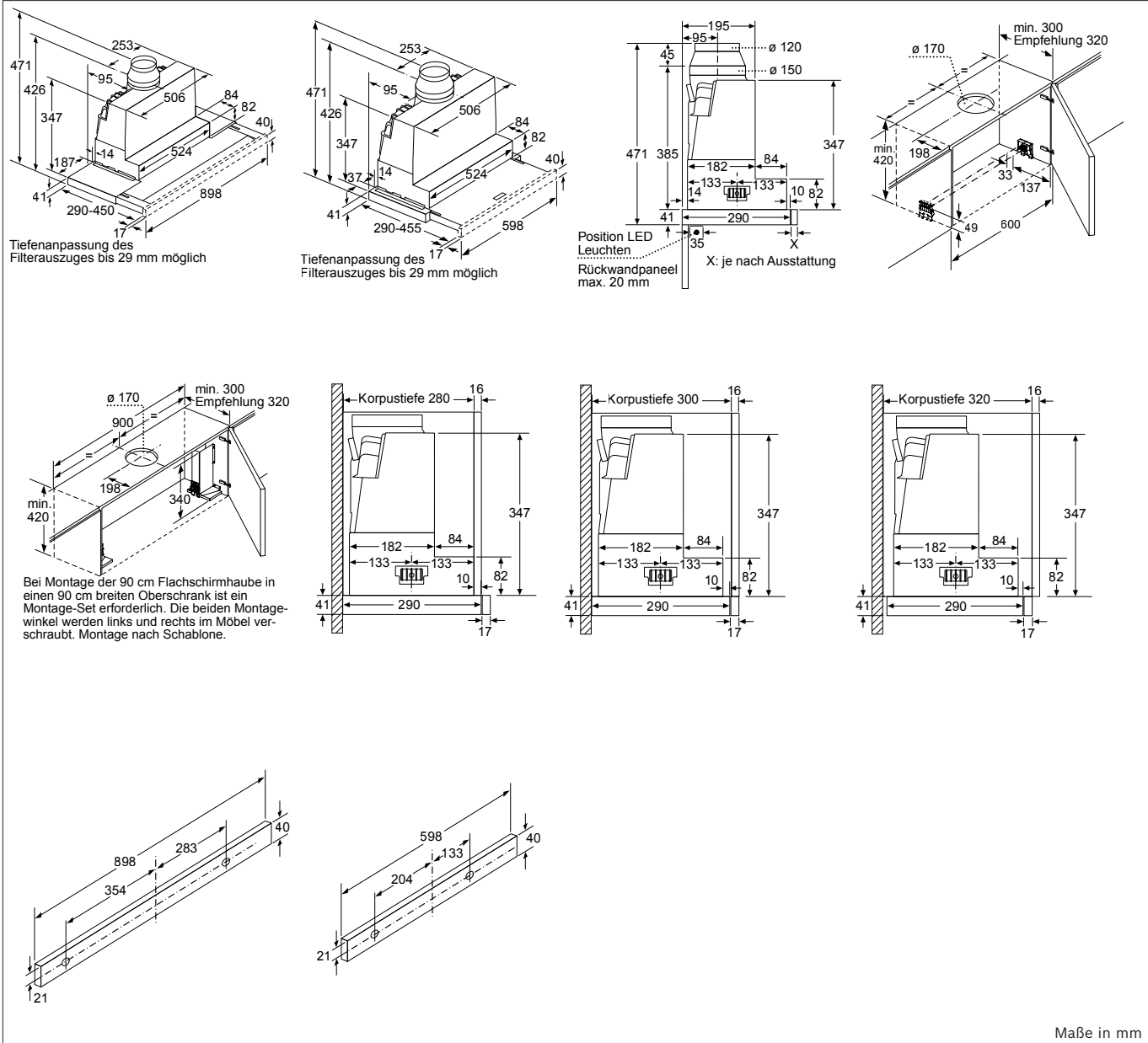

Maße in mm



Perfekt war noch nie so einfach.

accent|line

Kühl- und Gefriergeräte.



Ausstattung Kühlgeräte

Die Ausstattungsmerkmale
der Kühl-Gefrier-Kombinationen
von A-Z.



2 getrennte Kältekreisläufe.

Bei Geräten mit getrennten Kühlkreisläufen können Kühl- und Gefriereteil separat gesteuert werden. Dank der komfortablen Bedienelektronik werden die Temperaturen individuell angepasst.

Aktiv-Warnsystem.

Das Aktiv-Warnsystem meldet eine Störung mit unzulässigem Temperaturanstieg im Gefrierraum durch einen Warnton und eine optische Warnanzeige und schützt so die Lebensmittel.



Ausziehbare Glasablagen.

Die bruchsicheren, rahmenlosen Glasablagen lassen sich dank der leichtgängigen Auszieh-Mechanik besonders bequem be- und entladen. Und geben Ihnen jederzeit den vollen Überblick über Ihre Lebensmittel.



Big Box.

Tiefkühlbehälter und große Teile wie ganze Kuchen oder Pizzen verstauen Sie mühelos. Ob Sie einen Kindergeburtstag vorbereiten oder einen Hochzeitskuchen einfrieren möchten: In der Big Box mit einer Höhe von 26 cm findet alles seinen Platz.

Dynamische Kühlung.

Der Einsatz eines Ventilators im Kühlraum ermöglicht eine schnellere Abkühlzeit auf allen Kühllebenen. Gleichzeitig treten geringere Temperaturschwankungen auf und nach dem Öffnen und Schließen der Tür wird die gewählte Kühltemperatur schneller wieder erreicht.



Easy Lift Glasplatten und Türabsteller.

Die Easy Lift Glasplatten lassen sich in der Höhe um bis zu 6 cm verstellen. So teilen Sie den Innenraum ganz leicht neu ein. Die Lebensmittel müssen dafür nicht entnommen werden. Der Easy Lift Türabsteller lässt sich um bis zu 40 cm stufenlos in der Höhe verstellen. Sogar wenn er voll beladen ist.



Easy Installation von Bosch.

Der Einbau der SmartCool Kühl-Gefrier-Kombination geht jetzt noch leichter von der Hand. Denn die Schrauben sind bereits vormontiert bzw. direkt an dem Montageteil angebracht.

Elektronische Temperaturregelung.

Die Kühl-Gefrierkombinationen verfügen über modernste Regel- und Kontrolltechnik, die das exakte Einstellen der Zieltemperatur und damit niedrigsten Energieverbrauch gewährleisten. So kann man sich stets sicher sein, die wirtschaftlichste Betriebsart gewählt zu haben.

Flachscharnier.

Die moderne Flachscharnier-Technik ist eine feste Verbindung zwischen Möbel- und Gerätetür. Die hohe Belastbarkeit und der großzügige Öffnungswinkel des Scharniers machen es zum optimalen Zusatzfeature.



Fresh Sense.

Durch ein optimales Aufbewahrungsklima behalten Ihre Lebensmittel eine perfekte Konsistenz, Speiseeis wird z. B. nicht zu weich oder zu hart. Eine konstante Temperatur im Kühlgeräte-Innenraum ist deshalb entscheidender Faktor für mehr Frische und Aroma. Die Fresh Sense Sensoren kontrollieren und steuern permanent die Umgebungs-, Kühlschranks- und Gefrierschranks-temperatur. Eine von der Außentemperatur unabhängige und konstante Innentemperatur ist das Ergebnis.



Getrennte Temperaturregelung.

Die getrennte elektronische Temperaturregelung ermöglicht individuelle Temperatureinstellungen für Kühl- und Gefriereteil. So sind dank getrennt regelbarer Kältekreisläufe und komfortabler Bedienelektronik auch im Gefriereteil Temperaturen nach dem persönlichen Geschmack möglich.

Klimaklasse.

Die Klimaklasse gibt an, innerhalb welcher Umgebungstemperaturen ein Gerät ordnungsgemäß arbeitet (DIN-Norm DIN EN ISO 15502):

Klimaklasse SN (Erweiterte Norm): +10 °C bis +32 °C

Klimaklasse N (Norm): +16 °C bis +32 °C

Klimaklasse ST (Subtropen): +18 °C bis +38 °C

Klimaklasse T (Tropen): +18 °C bis +43 °C

**LED-Leuchten.**

Verleihen unseren Kühlgeräten ein völlig neues Lichtkonzept. Ob grosszügig und flächenbündig in die Seitenwand oder klassisch in die Geräte-Decke integriert, sorgen sie für eine gleichmäßige Ausleuchtung des Kühlraums. Und halten dabei ein Geräteleben lang.

**Low Frost.**

Erspart Ihnen viel Arbeit, da die Eisbildung erheblich reduziert wird. So müssen Kühl-Gefrier-Kombinationen mit Low Frost viel seltener abgetaut werden und der Energieverbrauch bleibt konstant.

Multi-Alarm-System.

Aktiv-Warnsystem, 5-fach Sicherheitssystem, Multi-Alarm-System – jetzt achtet in Ihrem Haushalt noch einer darauf, dass Ihre Lebensmittel frisch bleiben und Sie nicht unnötig Energie verbrauchen: Akustische und optische Signale warnen bei ungewollten Temperaturanstieg, offen gelassenen Türen und einer Unterbrechung der Stromversorgung.

Multi Box XXL.

Die Multi Box XXL ist besonders gut zur Aufbewahrung von Obst und Gemüse geeignet. Die Box bietet ausreichend Platz für alles Frische, insbesondere große Lebensmittel, wie z. B. Salatköpfe und Wassermelonen. Der Wellenboden schützt zudem vor zu viel Feuchtigkeit.

**No Frost-Technologie.**

Bei einem No Frost-Modell schlägt sich die Luftfeuchtigkeit nicht mehr im Gerät oder auf den Lebensmitteln nieder, sondern sammelt sich außerhalb des Gefrierraums am zentralen Lamellenverdampfer. Dieser Kälteerzeuger, der die Wärme dem Gefrierraum entzieht, taut sich automatisch von Zeit zu Zeit ab. Das anfallende Tauwasser wird nach außen abgeleitet und verdunstet unter Nutzung der anfallenden Kompressorwärme in einer speziellen Auffangschale. Durch diese Technik sinkt die Luftfeuchtigkeit im Gerät und es bildet sich nahezu kein Eis mehr.

Open Assist.

Mit Open Assist können vollintegrierte Kühlschränke durch leichtes Berühren der Tür geöffnet werden. Nach einem leichten Anstoß wird die Kühlschranktür auch automatisch und leise geschlossen. Bei vernetzten Geräten kann die Kühlschranktür per Sprachbefehl geöffnet werden. Perfekt für eine moderne, grifflose Küche.



QR Code scannen und von Sally die automatische Türöffnung erklären lassen.

**Profi-Türdämpfung.**

Dank dem Profi-Flachscharnier schließt die Kühlschranktür nahezu geräuschlos und ab einem geringen Türöffnungswinkel sogar selbstständig.

Schleppscharnier.

Ein Schleppscharnier ist eine gleitende Verbindung zwischen Möbel- und Gerätetür, die zur Feinjustierung höhen- und tiefenverstellbar ist. Bei einem Geräte austausch fügen sich Neugeräte in altbewährter Form in die Nischen und Küchenfronten ein.

**Super Gefrieren.**

Schützt Tiefgefrorenes beim Einlegen frischer Lebensmittel vor dem Antauen. Das neue Gefriergut wird so schneller durchgefroren. Geräte mit Einfrierautomatik schalten darüber hinaus nach Erreichen der erforderlichen Temperatur wieder in den Normalbetrieb zurück. So wird unnötiger Energieverbrauch verhindert.

**Super Kühlen.**

Bei aktivierter Super Kühlen Funktion werden frisch eingekaufte Lebensmittel schneller gekühlt. Gleichzeitig wird verhindert, dass sich bereits gelagerte Lebensmittel erwärmen. Die Temperatur wird per Knopfdruck auf minimal 2 °C gesenkt. Um unnötigen Stromverbrauch zu verhindern, schaltet sich die Funktion nach ca. 6 Stunden automatisch zurück.

**Teleskop-Auszug/Teleskop-Vollauszug.**

Behälter auf Teleskop-Auszug oder Teleskop-Vollauszug gleiten leicht und sicher aus dem Gerät. Die Handhabung ist bequem und ermöglicht beste Übersicht über die eingelagerten Lebensmittel.

**Touch Control Panel.**

Über das elegante Touch Control Panel erkennen und variieren Sie die Temperatureinstellungen spielend leicht. Kühl- und Gefrierfach lassen sich getrennt und präzise regeln.

Türschließhilfe.

Die Türschließhilfe sorgt auch bei rasch schließender Tür dafür, dass diese nicht wieder aufspringt. So bleibt die Innenraumtemperatur konstant und die Qualität Ihrer Lebensmittel ist gesichert.

Urlaubsschaltung.

Nach Aktivieren der Funktion herrscht im Kühlraum eine Temperatur von ca. +14° C und im Gefrierraum von weiterhin ca. -18°C. So bleibt das Gefriergut geschützt und im Kühlraum wird keine Energie verschwendet.

VitaFresh Frischesysteme:**VitaFresh XXL <0°C>.**

Extra viel Platz für Frisches bietet das VitaFresh XXL <0°C> System. Die Lebensmittel bleiben länger frisch – das reduziert die Lebensmittelverschwendung und spart Geld. Für die ideale Lagerung von Fisch und Fleisch nahe 0°C sorgt die Kälteschublade. In der extragroßen Schublade für Obst und Gemüse sorgt optimale Luftfeuchtigkeit für lange Frische.

**VitaFresh Pro.**

Mit VitaFresh Pro wird dank 0-Grad-Technik die Temperatur in einem separaten Bereich des Kühlschranks präzise bei +0 Grad Celsius gehalten. Alle VitaFresh Pro Schubladen sind komfortabel auf Teleskopschienen gelagert und bieten so perfekte Zugriffsmöglichkeiten. Für Fisch und Fleisch sorgt ein trockener Bereich für optimale Lagerbedingungen und besonders lange Frische. In der VitaFresh Pro Schublade für Obst und Gemüse wird mit einer Temperatur von +0°C und optimaler Luftfeuchtigkeit ein perfektes Klima für lange Frische geschaffen: Die ideale Luftfeuchtigkeit für Obst, Gemüse oder gemischte Befüllung lässt sich bei vielen Modellen ganz einfach in 2 oder 3 Stufen regeln. Vitamine und Mineralstoffe werden so besonders lange bewahrt.

**VitaFresh Plus.**

Bei VitaFresh Plus gibt es eine extra große Schublade für Obst und Gemüse. Sie verfügt über einen Regler, mit dem sich die Luftfeuchtigkeit regulieren lässt: Obst bleibt bei geringer Feuchtigkeit länger knackig, Gemüse oder gemischte Beladungen hingegen schätzen hohe Feuchtigkeit und bleiben dadurch lange frisch und behalten ihre Vitamine. Die nochmals verbesserte Abdichtung sorgt dabei für das richtige Klima.

Die VitaFresh Frischesysteme.



VitaFresh XXL $\pm 0^{\circ}\text{C}$

- ▶ Extra viel Platz für Frisches bietet das VitaFresh XXL $\pm 0^{\circ}\text{C}$ System. Die Lebensmittel bleiben länger frisch – das reduziert die Lebensmittelverschwendung und spart Geld.
- ▶ Für die ideale Lagerung von Fisch und Fleisch nahe 0°C sorgt die Kälteschublade. In der extragroßen Schublade für Obst und Gemüse sorgt optimale Luftfeuchtigkeit für lange Frische.



VitaFresh Pro

- ▶ Für die beiden Schubladen mit separatem Kältekreislauf wird die Temperatur konstant bei 0°C gehalten.
- ▶ Die Schubladen sind auf Teleskopschienen gelagert und bieten so einen komfortablen Zugriff.
- ▶ In der Schublade für Obst und Gemüse lässt sich die Luftfeuchtigkeit dank „Humidity Control“ in Stufen regulieren.
- ▶ Für die optimale Lagerung und lange Frische von Fisch und Fleisch sorgt die Trockenschublade.



VitaFresh Plus

- ▶ In der kleineren Schublade werden Fisch und Fleisch hygienisch und geruchsneutral bei Temperaturen um 0°C frisch gehalten.
- ▶ Durch den kalten Luftstrom können z.B. Getränke besonders schnell gekühlt werden.
- ▶ In der extragroßen Schublade für Obst und Gemüse lässt sich die Luftfeuchtigkeit dank „Humidity Control“ über einen Schieberegler regulieren.



Multi Box XXL

- ▶ Die Multi Box XXL ist besonders gut zur Aufbewahrung von Obst und Gemüse geeignet.
- ▶ Die Box bietet ausreichend Platz für alles Frische, insbesondere große Lebensmittel, wie z. B. Salatköpfe und Wassermelonen
- ▶ Ein Wellenboden schützt zudem vor zu viel Feuchtigkeit.

Einfach gesünder leben.



Innovative Technologien von Bosch machen Ihr Leben zuhause etwas einfacher, entspannter und gesünder. Hausgeräte, die mindestens eine der unten stehenden Kategorien oder Funktionen erfüllen, kennzeichnen wir mit dem Simply Healthy Signet.

Ernährung



VitaFresh Pro und VitaFresh Plus Frischesystem*

Nur frische Lebensmittel sind gesund und reich an Vitaminen, Mineralien und Ballaststoffen. Deshalb hält VitaFresh Pro Obst, Gemüse, Fleisch und Fisch deutlich länger, VitaFresh Plus länger frisch.

Multi Airflow System

Lebensmittel behalten ihr Aroma und werden vor Austrocknung geschützt. Das System sorgt für gleichmäßige Kaltluftströme.

Super Kühlen/Super Gefrieren

Neues Kühlgut wird schneller gekühlt, neues Gefriergut schneller durchgefroren.

Entschleunigung



Super Silence

Es geht noch leiser mit Super Silence von Bosch. Denn unsere Kühl- und Gefriergeräte laufen dank innovativer Technik und hochwertiger Verarbeitungsweise unerhört leise. Sie können bedenkenlos in offenen Küchen oder in unmittelbarer Nähe zu Wohn- und Schlafbereichen aufgestellt werden. So genießen Sie angenehme Ruhe zuhause ohne störende Betriebsgeräusche, während Ihre Lebensmittel optimal gekühlt und gelagert werden.

Schutz



VitaFresh Pro und VitaFresh Plus Frischesystem*

Empfindliche Lebensmittel wie Fleisch oder Fisch haben besondere Ansprüche an Lagerung und Kühlung. Mit dem VitaFresh Frischesystem können Sie alle Lebensmittel optimal und sicher kühlen.

*Nur Bosch Kühlgeräte, die mit VitaFresh Pro oder VitaFresh Plus ausgestattet und ≤ 38 dB laut sind, erhalten das Simply Healthy Signet.

Kühlgeräte mit automatischer Türöffnung, integrierbar für die 177,5 cm Nische



accent|line
carbon black

UPE: 3.679,- €*
Serie | 8
KIF81HOD0 carbon black



Leistung und Verbrauch
 – Energieeffizienzklasse¹: D
 – Energie²: 120 kWh
 – Nutzinhalt gesamt: 289 Liter (Kühlfächer: 289 Liter / Tiefkühlfächer: 0 Liter)
 – Geräusch-Wert: **36 dB(A) re 1 pW**
 – Geräuscheffizienzklasse: C
 – Klimaklasse: SN-T

Design und Komfort
 – Dim Light
 – **Open Assist**
 – **Home Connect: Fernbedienung und Überwachung**
 – Touch Control - Elektronische Temperaturregelung, exakt digital ablesbar
 – **Profi-Türdämpfung**
 – Easy Installation

Kühlteil
 – Kühlraum: 289 l Nutzinhalt
 – 7 Abstellflächen aus Sicherheitsglas (6 höhenverstellbar), davon eine teilbar mit Parkmöglichkeit im Gerät, 1 Easy Access Shelf
 – Spezial-Flaschenrost, glanzverchromt
 – 5 Türabsteller, davon 1 Butter-/Käsefach
 – Super Kühlen

Frischhaltesystem
 – Eine **VitaFresh Pro** 0°C Schublade mit Feuchtigkeitsregulierung - hält Obst und Gemüse vitaminreich und bis zu 3 x länger frisch

Technische Informationen (H x B x T)
 – Gerätemaße: 177,2 x 55,8 x 54,5 cm
 – Nischenmaße: 177,5 x 56,0 x 55,0 cm

Zubehör
 – 3 x Eierablage
 – 1 x Flaschenkamm in Türabsteller

Weiteres Sonderzubehör und Preise finden Sie ab Seite 182.



accent|line
carbon black

UPE: 2.519,- €*
Serie | 6
KIR81SOE0 carbon black



Leistung und Verbrauch
 – Energieeffizienzklasse¹: E
 – Energie²: 115 kWh
 – Nutzinhalt gesamt: 319 Liter (Kühlfächer: 319 Liter / Tiefkühlfächer: 0 Liter)
 – Geräusch-Wert: 37 dB(A) re 1 pW
 – Geräuscheffizienzklasse: C
 – Klimaklasse: SN-ST

Design und Komfort
 – Dim Light
 – **Open Assist**
 – Touch Control - Elektronische Temperaturregelung, exakt digital ablesbar
 – Akustischer Türalarm
 – Abtauautomatik
 – **Profi-Türdämpfung**
 – Easy Installation

Kühlteil
 – Kühlraum: 319 l Nutzinhalt
 – 7 Abstellflächen aus Sicherheitsglas (6 höhenverstellbar), davon eine teilbar mit Parkmöglichkeit im Gerät, 2 Glasplatten ausziehbar
 – Spezial-Flaschenrost, glanzverchromt
 – 6 Türabsteller, davon 1 Butter-/Käsefach
 – 2 durchgehende Türabsteller
 – Super Kühlen
 – Fresh Sense - Konstante Temperatur durch intelligente Sensortechnik

Frischhaltesystem
 – 1 **VitaFresh Plus** Schublade auf Teleskopschienen mit Feuchtigkeitsregulierung – hält Obst und Gemüse vitaminreich und bis zu 2x länger frisch
 – 1 Multi Box XXL auf Teleskopschienen - Transparente Schublade mit Wellenboden, ideal zur Lagerung von Obst und Gemüse

Technische Informationen (H x B x T)
 – Türanschlag rechts, wechselbar
 – Gerätemaße: 177,2 x 55,8 x 54,5 cm
 – Nischenmaße: 177,5 x 56,0 x 55,0 cm

Zubehör
 – 2 x Eierablage, 1 x Schwerlastsatz für Türfronten bis 26 kg

Weiteres Sonderzubehör und Preise finden Sie ab Seite 182.



accent|line
carbon black

UPE: 2.869,- €*
Serie | 6
KIL82SOE0 carbon black



Leistung und Verbrauch
 – Energieeffizienzklasse¹: E
 – Energie²: 177 kWh
 – Nutzinhalt gesamt: 285 Liter (Kühlfächer: 251 Liter / Tiefkühlfächer: 34 Liter)
 – Geräusch-Wert: **36 dB(A) re 1 pW**
 – Geräuscheffizienzklasse: C
 – Klimaklasse: SN-ST

Design und Komfort
 – Dim Light
 – **Open Assist**
 – Touch Control - Elektronische Temperaturregelung, exakt digital ablesbar
 – 1 Kompressor / 1 Kältekreislauf
 – Akustischer Türalarm
 – **Profi-Türdämpfung**
 – Easy Installation

Kühlteil
 – Kühlraum: 251 l Nutzinhalt
 – 5 Abstellflächen aus Sicherheitsglas davon 4 höhenverstellbar
 – 5 Türabsteller, davon 1 Butter-/Käsefach
 – 2 durchgehende Türabsteller
 – 2 Flaschenabsteller, 2 Türabsteller
 – Super Kühlen

Frischhaltesystem
 – 1 **VitaFresh Plus** Schublade auf Teleskopschienen mit Feuchtigkeitsregulierung – hält Obst und Gemüse vitaminreich und bis zu 2x länger frisch
 – 1 Multi Box XXL auf Teleskopschienen - Transparente Schublade mit Wellenboden, ideal zur Lagerung von Obst und Gemüse

Gefrierfach
 – *******-Gefrierfach: 34 l Nutzinhalt
 – Gefriervermögen: 4 kg in 24 Std.
 – Lagerzeit bei Störung: 16 Std.
 – 1 Gefrierfach mit Klappe

Technische Informationen (H x B x T)
 – Türanschlag rechts, wechselbar
 – Höhenverstellbare Füße vorne, Rollen hinten
 – Gerätemaße: 177,2 x 55,8 x 54,5 cm
 – Nischenmaße: 177,5 x 56,0 x 55,0 cm

Zubehör
 – 3 x Eierablage, 1 x Eiwürfelschale, 1 x Schwerlastsatz für Türfronten bis 26 kg

Weiteres Sonderzubehör und Preise finden Sie ab Seite 182.

¹ Auf einer Energieeffizienzklassen-Skala von A bis G. ² Energieverbrauch pro Jahr.

* Unverbindliche Preisempfehlung des Herstellers inkl. gesetzlicher MwSt.

Kühlgeräte, integrierbar für die 177,5 cm Nische



UPE: 3.889,- €*
 Serie | 8
 KIF86HDD0 carbon black



Leistung und Verbrauch
 – Energieeffizienzklasse¹: D
 – Energie²: 201 kWh
 – Nutzinhalt gesamt: 223 Liter (Kühlfächer: 156 Liter / Tiefkühlfächer: 67 Liter)
 – Geräusch-Wert: 37 dB(A) re 1 pW
 – Geräuscheffizienzklasse: C
 – Klimaklasse: SN-T

Design und Komfort
 – Dim Light
 – **Home Connect: Fernbedienung und Überwachung**
 – Touch Control - Elektronische Temperaturregelung, exakt digital ablesbar
 – Getrennte Temperaturregelung für Kühl- und Gefrierraum
 – Urlaubsschaltung, Akustischer Türalarm
 – **Profi-Türdämpfung**
 – Easy Installation

Kühlteil
 – Kühlraum: 156 l Nutzinhalt
 – 3 Abstellflächen aus Sicherheitsglas (2 höhenverstellbar), davon teilbar mit Parkmöglichkeit im Gerät
 – Spezial-Flaschenrost, glanzverchromt
 – 2 Türabsteller, davon 1 Butter-/Käsefach
 – Super Kühlen
 – Fresh Sense - Konstante Temperatur durch intelligente Sensortechnik

Frischhaltesystem
 – Nutzinhalt **VitaFresh Pro** 0°C: 55 l
 – Eine **VitaFresh Pro** 0° Schublade „taufrisch“ mit aktiver Feuchteregulierung, eine **VitaFresh Pro** 0° Schublade „trocken“

Gefrierenteil
 – **No Frost - nie wieder abtauen!**
 – ********-Gefrierraum: 67 l Nutzinhalt
 – Gefriervermögen: 7 kg in 24 Std.
 – Lagerzeit bei Störung: 8 Std.
 – Vario Zone: herausnehmbare Sicherheitsglasablagen für eine flexible Nutzung des Gefrierraums
 – 3 transparente Gefriergut-Schubladen, davon 1 Big Box

Technische Informationen (HxBxT)
 – Türanschlag rechts, wechselbar
 – Gerätegröße: 177,2 x 55,8 x 54,5 cm
 – Nischenmaße: 177,5 x 56,0 x 55,0 cm

Zubehör
 – 3 x Eierablage, 1 x Eiwürfelschale
 – 1 x Flaschenkamm in Türabsteller

Weiteres Sonderzubehör und Preise finden Sie ab Seite 182.



UPE: 3.609,- €*
 Serie | 8
 KIF87SDB0 carbon black



Leistung und Verbrauch
 – Energieeffizienzklasse¹: B
 – Energie²: 118 kWh
 – Nutzinhalt gesamt: 237 Liter (Kühlfächer: 175 Liter / Tiefkühlfächer: 62 Liter)
 – Geräusch-Wert: **34 dB(A) re 1 pW**
 – Geräuscheffizienzklasse: B
 – Klimaklasse: SN-ST

Design und Komfort
 – Dim Light
 – Touch Control - Elektronische Temperaturregelung, exakt digital ablesbar
 – Getrennte Temperaturregelung für Kühl- und Gefrierraum
 – Urlaubsschaltung
 – Akustischer Türalarm
 – **Profi-Türdämpfung**
 – Easy Installation

Kühlteil
 – Kühlraum: 175 l Nutzinhalt
 – 4 Abstellflächen aus Sicherheitsglas (3 höhenverstellbar), davon eine teilbar mit Parkmöglichkeit im Gerät, 1 Easy Access Shelf
 – Spezial-Flaschenrost, glanzverchromt
 – 3 Türabsteller, davon 1 Butter-/Käsefach
 – Super Kühlen
 – Fresh Sense - Konstante Temperatur durch intelligente Sensortechnik

Frischhaltesystem
 – Eine **VitaFresh Pro** 0°C Schublade - hält Fisch und Fleisch zu 3 x länger frisch
 – Eine **VitaFresh Pro** 0°C Schublade mit Feuchtigkeitsregulierung - hält Obst und Gemüse vitaminreich und bis zu 3 x länger frisch

Gefrierenteil
 – Low Frost - geringere Eisbildung, schnelleres Abtauen
 – ********-Gefrierraum: 62 l Nutzinhalt
 – Gefriervermögen: 5 kg in 24 Std.
 – Lagerzeit bei Störung: 15 Std.
 – Vario Zone: herausnehmbare Sicherheitsglasablagen für eine flexible Nutzung des Gefrierraums
 – 2 transparente Gefriergut-Schubladen, davon 1 Big Box
 – Super Gefrieren

Technische Informationen (HxBxT)
 – Türanschlag rechts, wechselbar
 – Gerätegröße: 177,2 x 55,8 x 54,5 cm
 – Nischenmaße: 177,5 x 56,0 x 55,0 cm

Zubehör
 – 3 x Eierablage, 1 x Eiwürfelschale
 – 1 x Flaschenkamm in Türabsteller

Weiteres Sonderzubehör und Preise finden Sie ab Seite 182.



UPE: 3.189,- €*
 Serie | 8
 KIF87SDD0 carbon black



Leistung und Verbrauch
 – Energieeffizienzklasse¹: D
 – Energie²: 185 kWh
 – Nutzinhalt gesamt: 237 Liter (Kühlfächer: 175 Liter / Tiefkühlfächer: 62 Liter)
 – Geräusch-Wert: **34 dB(A) re 1 pW**
 – Geräuscheffizienzklasse: B
 – Klimaklasse: SN-ST

Design und Komfort
 – Dim Light
 – Touch Control - Elektronische Temperaturregelung, exakt digital ablesbar
 – Getrennte Temperaturregelung für Kühl- und Gefrierraum
 – Urlaubsschaltung
 – Akustischer Türalarm
 – **Profi-Türdämpfung**
 – Easy Installation

Kühlteil
 – Kühlraum: 175 l Nutzinhalt
 – 4 Abstellflächen aus Sicherheitsglas (3 höhenverstellbar), davon teilbar mit Parkmöglichkeit im Gerät, 1 Easy Access Shelf
 – Spezial-Flaschenrost, glanzverchromt
 – 3 Türabsteller, davon 1 Butter-/Käsefach
 – Super Kühlen
 – Fresh Sense - Konstante Temperatur durch intelligente Sensortechnik

Frischhaltesystem
 – Nutzinhalt **VitaFresh Pro** 0°C: 56 l
 – Eine **VitaFresh Pro** 0° Schublade „taufrisch“ mit aktiver Feuchteregulierung, eine **VitaFresh Pro** 0° Schublade „trocken“

Gefrierenteil
 – Low Frost - geringere Eisbildung, schnelleres Abtauen
 – ********-Gefrierraum: 62 l Nutzinhalt
 – Gefriervermögen: 5 kg in 24 Std.
 – Lagerzeit bei Störung: 15 Std.
 – Vario Zone: herausnehmbare Sicherheitsglasablagen für eine flexible Nutzung des Gefrierraums
 – 2 transparente Gefriergut-Schubladen, davon 1 Big Box

Technische Informationen (HxBxT)
 – Türanschlag rechts, wechselbar
 – Gerätegröße: 177,2 x 55,8 x 54,5 cm
 – Nischenmaße: 177,5 x 56,0 x 55,0 cm

Zubehör
 – 3 x Eierablage, 1 x Eiwürfelschale
 – 1 x Flaschenkamm in Türabsteller

Weiteres Sonderzubehör und Preise finden Sie ab Seite 182.

¹ Auf einer Energieeffizienzklassen-Skala von A bis G. ² Energieverbrauch pro Jahr.

* Unverbindliche Preisempfehlung des Herstellers inkl. gesetzlicher MwSt.

Kühlgeräte, integrierbar für die 177,5 cm Nische



UPE: 3.139,- €*

UPE: 3.059,- €*

UPE: 2.919,- €*

Serie | 8
KIF81HDD0 carbon black

Serie | 8
KIF82SDE0 carbon black

Serie | 8
KIF84SDE0 carbon black



Leistung und Verbrauch
 - Energieeffizienzklasse¹: D
 - Energie²: 120 kWh
 - Nutzinhalt gesamt: 289 Liter (Kühlfächer: 289 Liter / Tiefkühlfächer: 0 Liter)
 - Geräusch-Wert: **36 dB(A) re 1 pW**
 - Geräuscheffizienzklasse: C
 - Klimaklasse: SN-T

Leistung und Verbrauch
 - Energieeffizienzklasse¹: E
 - Energie²: 184 kWh
 - Nutzinhalt gesamt: 269 Liter (Kühlfächer: 254 Liter / Tiefkühlfächer: 15 Liter)
 - Geräusch-Wert: **36 dB(A) re 1 pW**
 - Geräuscheffizienzklasse: C
 - Klimaklasse: SN-ST

Leistung und Verbrauch
 - Energieeffizienzklasse¹: E
 - Energie²: 244 kWh
 - Nutzinhalt gesamt: 233 Liter (Kühlfächer: 158 Liter / Tiefkühlfächer: 75 Liter)
 - Geräusch-Wert: **34 dB(A) re 1 pW**
 - Geräuscheffizienzklasse: B
 - Klimaklasse: SN-ST

Design und Komfort
 - Dim Light
 - **Home Connect: Fernbedienung und Überwachung**
 - Touch Control - Elektronische Temperaturregelung, exakt digital ablesbar
 - Akustischer Türalarm
 - **Profi-Türdämpfung**
 - Easy Installation

Design und Komfort
 - Dim Light
 - Touch Control - Elektronische Temperaturregelung, exakt digital ablesbar
 - Abtau-Automatik
 - Getrennte Temperaturregelung für Kühl- und Gefriererraum
 - Akustischer Türalarm
 - **Profi-Türdämpfung**
 - Easy Installation

Design und Komfort
 - Dim Light
 - **Premium LED-Beleuchtung**
 - Touch Control - Elektronische Temperaturregelung, exakt digital ablesbar
 - Getrennte Temperaturregelung für Kühl- und Gefriererraum
 - Akustischer Türalarm
 - **Profi-Türdämpfung**
 - Easy Installation

Kühlteil
 - Kühlraum: 289 l Nutzinhalt
 - 7 Abstellflächen aus Sicherheitsglas (6 höhenverstellbar), davon teilbar mit Parkmöglichkeit im Gerät, 1 Easy Access Shelf
 - Spezial-Flaschenrost, glanzverchromt
 - 5 Türabsteller, davon 1 Butter-/Käsefach
 - Super Kühlen
 - Fresh Sense - Konstante Temperatur durch intelligente Sensortechnik

Kühlteil
 - Kühlraum: 254 l Nutzinhalt
 - 6 Abstellflächen aus Sicherheitsglas, davon teilbar mit Parkmöglichkeit im Gerät, 1 Easy Access Shelf
 - Spezial-Flaschenrost, glanzverchromt
 - 5 Türabsteller, davon 1 Butter-/Käsefach
 - Super Kühlen

Kühlteil
 - Kühlraum: 158 l Nutzinhalt
 - 3 Abstellflächen aus Sicherheitsglas, (2 höhenverstellbar), davon 1 teilbar mit Parkmöglichkeit im Gerät
 - Spezial-Flaschenrost, glanzverchromt
 - 2 Türabsteller, davon 1 Butter-/Käsefach
 - Super Kühlen
 - Fresh Sense - Konstante Temperatur durch intelligente Sensortechnik

Frischhaltesystem
 - Nutzinhalt **VitaFresh Pro** 0° C: 83 l
 - Eine **VitaFresh Pro** 0° Schublade „taufrisch“ mit aktiver Feuchteregulierung, zwei **VitaFresh Pro** 0° Schubladen „trocken“

Frischhaltesystem
 - Nutzinhalt **VitaFresh Pro** 0° C: 83 l
 - Eine **VitaFresh Pro** 0° Schublade „taufrisch“ mit aktiver Feuchteregulierung, zwei **VitaFresh Pro** 0° Schubladen „trocken“

Frischhaltesystem
 - Nutzinhalt **VitaFresh Pro** 0° C: 56 l
 - Eine **VitaFresh Pro** 0° Schublade „taufrisch“ mit aktiver Feuchteregulierung, eine **VitaFresh Pro** 0° Schublade „trocken“

Gefrierenteil
 - *******-Gefriererraum: 15 l Nutzinhalt
 - Gefriervermögen: 2,8 kg in 24 Std.
 - Lagerzeit bei Störung: 9,5 Std.
 - 1 Gefrierfach mit Klappe

Gefrierenteil
 - *******-Gefriererraum: 15 l Nutzinhalt
 - Gefriervermögen: 2,8 kg in 24 Std.
 - Lagerzeit bei Störung: 9,5 Std.
 - 1 Gefrierfach mit Klappe

Gefrierenteil
 - Low Frost - geringere Eisbildung, schnelleres Abtauen
 - *******-Gefriererraum: 75 l Nutzinhalt
 - Gefriervermögen: 5,2 kg in 24 Std.
 - Lagerzeit bei Störung: 10 Std.
 - Vario Zone: herausnehmbare Glasablagen
 - 3 transparente Gefriergut-Schubladen, davon 1 Big Box

Technische Informationen (HxBxT)
 - Türanschlag rechts, wechselbar
 - Gerätemaße: 177,2 x 55,8 x 54,5 cm
 - Nischenmaße: 177,5 x 56,0 x 55,0 cm

Technische Informationen (HxBxT)
 - Türanschlag rechts, wechselbar
 - Gerätemaße: 177,2 x 55,8 x 54,5 cm
 - Nischenmaße: 177,5 x 56,0 x 55,0 cm

Technische Informationen (HxBxT)
 - Türanschlag rechts, wechselbar
 - Gerätemaße: 177,2 x 55,8 x 54,5 cm
 - Nischenmaße: 177,5 x 56,0 x 55,0 cm

Zubehör
 - 3 x Eierablage
 - 1 x Flaschenkamm in Türabsteller

Zubehör
 - 3 x Eierablage, 1 x Eiwürfelschale
 - 1 x Flaschenkamm in Türabsteller

Zubehör
 - 2 x Kälteakku, 3 x Eierablage, 1 x Eiwürfelschale mit Deckel
 - 1 x Flaschenkamm in Türabsteller

Weiteres Sonderzubehör und Preise finden Sie ab Seite 182.

Weiteres Sonderzubehör und Preise finden Sie ab Seite 182.

Weiteres Sonderzubehör und Preise finden Sie ab Seite 182.

¹ Auf einer Energieeffizienzklassen-Skala von A bis G. ² Energieverbrauch pro Jahr.
 * Unverbindliche Preisempfehlung des Herstellers inkl. gesetzlicher MwSt.

Kühlgeräte, integrierbar für die 177,5 cm Nische



accent|line
carbon black

UPE: 2.729,- €*

Serie | 6
KIS86HDD0 carbon black



Leistung und Verbrauch
 – Energieeffizienzklasse¹: D
 – Energie²: 164 kWh
 – Nutzinhalt gesamt: 265 Liter (Kühlfächer: 191 Liter / Tiefkühlfächer: 74 Liter)
 – Geräusch-Wert: 38 dB(A) re 1 pW
 – Geräuscheffizienzklasse: C
 – Klimaklasse: SN-ST

Design und Komfort
 – Dim Light
 – **Home Connect: Fernbedienung und Überwachung**
 – Touch Control - Elektronische Temperaturregelung, exakt digital ablesbar
 – Getrennte Temperaturregelung für Kühl- und Gefrierraum
 – Urlaubsschaltung, Akustischer Türalarm
 – Optischer und akustischer Alarm bei Temperaturanstieg, mit Memory-Funktion
 – **Profi-Türdämpfung**
 – Easy Installation

Kühlteil
 – Kühlraum: 191 l Nutzinhalt
 – 5 Abstellflächen aus Sicherheitsglas (4 höhenverstellbar), davon teilbar mit Parkmöglichkeit im Gerät, 1 Easy Access Shelf
 – 5 Türabsteller, davon 1 Butter-/Käsefach
 – Spezial-Flaschenrost, glanzverchromt
 – Super Kühlen
 – Fresh Sense - Konstante Temperatur durch intelligente Sensortechnik

Frischhaltesystem
 – **VitaFresh Plus:** hält frische Lebensmittel deutlich länger frisch

Gefriereteil
 – Low Frost – geringere Eisbildung, schnelleres Abtauen!
 – **[****]**-Gefrierraum: 74 l Nutzinhalt
 – Gefriervermögen: 7 kg in 24 Std.
 – Lagerzeit bei Störung: 9,7 Std.
 – Vario Zone: herausnehmbare Glasablagen
 – 3 transparente Gefriergut-Schubladen, davon 1 Big Box

Technische Informationen (HxBxT)
 – Türanschlag rechts, wechselbar
 – Gerätemaße: 177,2 x 55,8 x 54,5 cm
 – Nischenmaße: 177,5 x 56,0 x 55,0 cm

Zubehör
 – 3 x Eierablage, 1 x Eiwürfelschale
 – 1 x Flaschenkamm in Türabsteller

Sonderzubehör
 KSZ10020 Flaschenablage

Weiteres Sonderzubehör und Preise finden Sie ab Seite 182.



accent|line
carbon black

UPE: 2.659,- €*

Serie | 6
KIN86HDF0 carbon black



Leistung und Verbrauch
 – Energieeffizienzklasse¹: F
 – Energie²: 277 kWh
 – Nutzinhalt gesamt: 254 Liter (Kühlfächer: 187 Liter / Tiefkühlfächer: 67 Liter)
 – Geräusch-Wert: 39 dB(A) re 1 pW
 – Geräuscheffizienzklasse: C
 – Klimaklasse: SN-ST

Design und Komfort
 – Dim Light
 – **Home Connect: Fernbedienung und Überwachung**
 – Touch Control - Elektronische Temperaturregelung, exakt digital ablesbar
 – Getrennte Temperaturregelung für Kühl- und Gefrierraum
 – Urlaubsschaltung, Akustischer Türalarm
 – Optischer und akustischer Alarm bei Temperaturanstieg, mit Memory-Funktion
 – **Profi-Türdämpfung**
 – Easy Installation

Kühlteil
 – Kühlraum: 187 l Nutzinhalt
 – 5 Abstellflächen aus Sicherheitsglas (4 höhenverstellbar), davon teilbar mit Parkmöglichkeit im Gerät, 1 Easy Access Shelf
 – 5 Türabsteller, davon 1 Butter-/Käsefach
 – Spezial-Flaschenrost, glanzverchromt
 – Super Kühlen
 – Fresh Sense - Konstante Temperatur durch intelligente Sensortechnik

Frischhaltesystem
 – **VitaFresh Plus:** hält frische Lebensmittel deutlich länger frisch

Gefriereteil
 – **No Frost – nie wieder abtauen!**
 – **[****]**-Gefrierraum: 67 l Nutzinhalt
 – Gefriervermögen: 6 kg in 24 Std.
 – Lagerzeit bei Störung: 9 Std.
 – Vario Zone: herausnehmbare Glasablagen
 – 3 transparente Gefriergut-Schubladen, davon 1 Big Box
 – Super Gefrieren

Technische Informationen (HxBxT)
 – Türanschlag rechts, wechselbar
 – Gerätemaße: 177,2 x 55,8 x 54,5 cm
 – Nischenmaße: 177,5 x 56,0 x 55,0 cm

Zubehör
 – 3 x Eierablage, 1 x Eiwürfelschale
 – 1 x Flaschenkamm in Türabsteller

Sonderzubehör
 KSZ10020 Flaschenablage

Weiteres Sonderzubehör und Preise finden Sie ab Seite 182.



accent|line
carbon black

UPE: 2.599,- €*

Serie | 6
KIN86SDD0 carbon black



Leistung und Verbrauch
 – Energieeffizienzklasse¹: D
 – Energie²: 186 kWh
 – Nutzinhalt gesamt: 260 Liter (Kühlfächer: 184 Liter / Tiefkühlfächer: 76 Liter)
 – Geräusch-Wert: 35 dB(A) re 1 pW
 – Geräuscheffizienzklasse: B
 – Klimaklasse: SN-ST

Design und Komfort
 – LED Beleuchtung
 – Elektronische Temperaturregelung über LED ablesbar
 – Getrennte Temperaturregelung für Kühl- und Gefrierraum
 – Optische Warnanzeige Tür offen
 – **Profi-Türdämpfung**
 – Easy Installation

Kühlteil
 – Kühlraum: 184 l Nutzinhalt
 – 3 Abstellflächen aus Sicherheitsglas (2 höhenverstellbar), davon eine teilbar mit Parkmöglichkeit im Gerät
 – 3 Türabsteller, davon 1 Butter-/Käsefach
 – Spezial-Flaschenrost, glanzverchromt
 – Super Kühlen
 – Freezer Light

Frischhaltesystem
 – 1 **VitaFresh XXL** <0°C> Schublade - Fisch und Fleisch bleiben länger frisch
 – 1 **VitaFresh** Schublade - hält Obst und Gemüse vitaminreich und länger frisch

Gefriereteil
 – **No Frost – nie wieder abtauen!**
 – **[****]**-Gefrierraum: 76 l Nutzinhalt
 – Gefriervermögen: 8 kg in 24 Std.
 – Lagerzeit bei Störung: 11 Std.
 – Vario Zone: herausnehmbare Glasablagen
 – 3 transparente Gefriergut-Schubladen
 – Super Gefrieren

Technische Informationen (HxBxT)
 – Türanschlag rechts, wechselbar
 – Gerätemaße: 177,2 x 55,8 x 54,8 cm
 – Nischenmaße: 177,5 x 56,0 x 55,0 cm

Zubehör
 – 3 x Eierablage, 1 x Eiwürfelschale

Sonderzubehör
 KSZB6R00 Flaschenablage
 KSZGGM00 Butterdose

Weiteres Sonderzubehör und Preise finden Sie ab Seite 182.

¹ Auf einer Energieeffizienzklassen-Skala von A bis G. ² Energieverbrauch pro Jahr.

* Unverbindliche Preisempfehlung des Herstellers inkl. gesetzlicher MwSt.

Kühlgeräte, integrierbar für die 177,5 cm Nische



accent|line
carbon black

UPE: 2.329,- €*
Serie | 6
KIS86SDE0 carbon black



Leistung und Verbrauch
 – Energieeffizienzklasse¹: E
 – Energie²: 219 kWh
 – Nutzinhalt gesamt: 266 Liter (Kühlfächer: 192 Liter / Tiefkühlfächer: 74 Liter)
 – Geräusch-Wert: **36 dB(A) re 1 pW**
 – Geräuscheffizienzklasse: C
 – Klimaklasse: SN-ST

Design und Komfort
 – Dim Light
 – Touch Control - Elektronische Temperaturregelung, exakt digital ablesbar
 – Getrennte Temperaturregelung für Kühl- und Gefrierraum
 – Urlaubsschaltung, Akustischer Türalarm
 – Optisches und akustisches Warnsignal bei Temperaturanstieg mit Memory-Funktion
 – **Profi-Türdämpfung**
 – Easy Installation

Kühlteil
 – Kühlraum: 192 l Nutzinhalt
 – 5 Abstellflächen aus Sicherheitsglas (4 höhenverstellbar), davon teilbar mit Parkmöglichkeit im Gerät, 1 Easy Access Shelf
 – 5 Türabsteller, davon 1 Butter-/Käsefach
 – Spezial-Flaschenrost, glanzverchromt
 – Super Kühlen
 – Fresh Sense - Konstante Temperatur durch intelligente Sensortechnik

Frischhaltesystem
 – **VitaFresh Plus**: hält frische Lebensmittel deutlich länger frisch

Gefrierenteil
 – Low Frost – geringere Eisbildung, schnelleres Abtauen!
 – ********-Gefrierraum: 74 l Nutzinhalt
 – Gefriervermögen: 7 kg in 24 Std.
 – Lagerzeit bei Störung: 9 Std.
 – Vario Zone: herausnehmbare Glasablagen
 – 3 transparente Gefriergut-Schubladen, davon 1 Big Box

Technische Informationen (HxBxT)
 – Türanschlag rechts, wechselbar
 – Gerätemaße: 177,2 x 55,8 x 54,5 cm
 – Nischenmaße: 177,5 x 56,0 x 55,0 cm

Zubehör
 – 3 x Eierablage, 1 x Eiwürfelschale
 – 1 x Flaschenkamm in Türabsteller

Sonderzubehör
 KSZ10020 Flaschenablage
 Weiteres Sonderzubehör und Preise finden Sie ab Seite 182.



accent|line
carbon black

UPE: 2.349,- €*
Serie | 6
KIL82SDE0 carbon black



Leistung und Verbrauch
 – Energieeffizienzklasse¹: E
 – Energie²: 177 kWh
 – Nutzinhalt gesamt: 285 Liter (Kühlfächer: 251 Liter / Tiefkühlfächer: 34 Liter)
 – Geräusch-Wert: **36 dB(A) re 1 pW**
 – Geräuscheffizienzklasse: C
 – Klimaklasse: SN-ST

Design und Komfort
 – Dim Light
 – Touch Control - Elektronische Temperaturregelung, exakt digital ablesbar
 – Abtau-Automatik
 – Akustischer Türalarm
 – **Profi-Türdämpfung**
 – Easy Installation

Kühlteil
 – Kühlraum: 251 l Nutzinhalt
 – 5 Abstellflächen aus Sicherheitsglas, davon 4 höhenverstellbar, teilbar mit Parkmöglichkeit im Gerät, 1 Easy Access Shelf
 – 5 Türabsteller
 – Fresh Sense - Konstante Temperatur durch intelligente Sensortechnik

Frischhaltesystem
 – 1 **VitaFresh Plus** Schublade auf Teleskopschienen mit Feuchtigkeitsregulierung – hält Obst und Gemüse vitaminreich und deutlich länger frisch
 – 1 Multi Box XXL auf Teleskopschienen - Transparente Schublade mit Wellenboden, ideal zur Lagerung von Obst und Gemüse

Gefrierenteil
 – ********-Gefrierraum: 34 l Nutzinhalt
 – Gefriervermögen: 4 kg in 24 Std.
 – Lagerzeit bei Störung: 16 Std.
 – 1 Gefrierfach mit Klappe
 – Pizza-gerechtes Gefrierfach

Technische Informationen (HxBxT)
 – Türanschlag rechts, wechselbar
 – Gerätemaße: 177,2 x 55,8 x 54,5 cm
 – Nischenmaße: 177,5 x 56,0 x 55,0 cm

Zubehör
 – 3 x Eierablage, 1 x Eiwürfelschale

Sonderzubehör
 KSZ10020 Flaschenablage
 Weiteres Sonderzubehör und Preise finden Sie ab Seite 182.



accent|line
carbon black

UPE: 2.009,- €*
Serie | 6
KIR81SDE0 carbon black



Leistung und Verbrauch
 – Energieeffizienzklasse¹: E
 – Energie²: 115 kWh
 – Nutzinhalt gesamt: 319 Liter (Kühlfächer: 319 Liter / Tiefkühlfächer: 0 Liter)
 – Geräusch-Wert: 37 dB(A) re 1 pW
 – Geräuscheffizienzklasse: C
 – Klimaklasse: SN-ST

Design und Komfort
 – Dim Light
 – Touch Control - Elektronische Temperaturregelung, exakt digital ablesbar
 – Abtau-Automatik
 – Akustischer Türalarm
 – **Profi-Türdämpfung**
 – Easy Installation

Kühlteil
 – Kühlraum: 319 l Nutzinhalt
 – 7 Abstellflächen aus Sicherheitsglas (6 höhenverstellbar), davon teilbar mit Parkmöglichkeit im Gerät, 2 Glasplatten ausziehbar
 – 6 Türabsteller, davon 1 Butter-/Käsefach
 – Spezial-Flaschenrost, glanzverchromt
 – Super Kühlen
 – Fresh Sense - Konstante Temperatur durch intelligente Sensortechnik

Frischhaltesystem
 – 1 **VitaFresh Plus** Schublade auf Teleskopschienen mit Feuchtigkeitsregulierung – hält Obst und Gemüse vitaminreich und deutlich länger frisch
 – 1 Multi Box XXL auf Teleskopschienen - Transparente Schublade mit Wellenboden, ideal zur Lagerung von Obst und Gemüse

Technische Informationen (HxBxT)
 – Türanschlag rechts, wechselbar
 – Gerätemaße: 177,2 x 55,8 x 54,5 cm
 – Nischenmaße: 177,5 x 56,0 x 55,0 cm

Zubehör
 – 3 x Eierablage

Sonderzubehör
 KSZ10020 Flaschenablage
 Weiteres Sonderzubehör und Preise finden Sie ab Seite 182.

¹ Auf einer Energieeffizienzklassen-Skala von A bis G. ² Energieverbrauch pro Jahr.

* Unverbindliche Preisempfehlung des Herstellers inkl. gesetzlicher MwSt.

Kühlgeräte, integrierbar für die 177,5 cm Nische

UPE: 2.049,- €*
 Serie | 4
 KIN86SFE0**Leistung und Verbrauch**

- Energieeffizienzklasse¹: E
- Energie²: 234 kWh
- Nutzinhalt gesamt: 260 Liter (Kühlfächer: 184 Liter / Tiefkühlfächer: 76 Liter)
- Geräusch-Wert: **35 dB(A) re 1 pW**
- Geräuscheffizienzklasse: B
- Klimaklasse: SN-ST

Design und Komfort

- LED Beleuchtung
- Elektronische Temperaturregelung, über LED ablesbar
- Optische Warnanzeige Tür offen
- Akustischer Alarm Kühlschrantür
- Flachscharnier
- Easy Installation

Kühlteil

- Kühlraum: 184 l Nutzinhalt
- 4 Abstellflächen aus Sicherheitsglas, davon 3 höhenverstellbar
- 3 Türabsteller, davon 1 Butter-/Käsefach
- 1 durchgehender Türabsteller
- Spezial-Flaschenrost, glanzverchromt

Frischhaltesystem

- **VitaFresh XXL** -0°C: extragroße Schubladen mit Feuchtigkeitsregulierung für länger frische Lebensmittel.

Gefrierteil

- **No Frost – nie wieder abtauen!**
- ********-Gefrierraum: 76 l Nutzinhalt
- Gefriervermögen: 4 kg in 24 Std.
- Lagerzeit bei Störung: 10 Std.
- 3 transparente Gefriergut-Schubladen
- Super Gefrieren

Technische Informationen (HxBxT)

- Türanschlag rechts, wechselbar
- Gerätemaße: 177,2 x 54,1 x 54,8 cm
- Nischenmaße: 177,5 x 56,0 x 55,0 cm

Zubehör

- 3 x Eierablage, 1 x Eiwürfelschale

Sonderzubehör

- KSZB6R00 Flaschenablage
- Weiteres Sonderzubehör und Preise finden Sie ab Seite 182.

UPE: 1.939,- €*
 Serie | 4
 KIV87SFE0**Leistung und Verbrauch**

- Energieeffizienzklasse¹: E
- Energie²: 216 kWh
- Nutzinhalt gesamt: 270 Liter (Kühlfächer: 200 Liter / Tiefkühlfächer: 70 Liter)
- Geräusch-Wert: **35 dB(A) re 1 pW**
- Geräuscheffizienzklasse: B
- Klimaklasse: SN-ST

Design und Komfort

- LED Beleuchtung
- Elektronische Temperaturregelung, über LED ablesbar
- Akustischer Alarm Kühlschrantür
- Flachscharnier
- Easy Installation

Kühlteil

- Kühlraum: 200 l Nutzinhalt
- 5 Abstellflächen aus Sicherheitsglas, davon 4 höhenverstellbar
- 4 Türabsteller, davon 1 Butter-/Käsefach
- Spezial-Flaschenrost, glanzverchromt

Frischhaltesystem

- **VitaFresh XXL**: die extragroße Schublade mit Feuchtigkeitsregulierung für Obst und Gemüse.

Gefrierteil

- Low Frost – geringere Eisbildung, schnelleres Abtauen!
- ********-Gefrierraum: 70 l Nutzinhalt
- Gefriervermögen: 3,2 kg in 24 Std.
- Lagerzeit bei Störung: 12 Std.
- 2 transparente Gefriergut-Schubladen, davon 1 Big Box
- Super Gefrieren

Technische Informationen (HxBxT)

- Türanschlag rechts, wechselbar
- Gerätemaße: 177,2 x 54,1 x 54,8 cm
- Nischenmaße: 177,5 x 56,0 x 55,0 cm

Zubehör

- 3 x Eierablage, 1 x Eiwürfelschale

Sonderzubehör

- KSZB6R00 Flaschenablage
- Weiteres Sonderzubehör und Preise finden Sie ab Seite 182.

UPE: 1.939,- €*
 Serie | 4
 KIV86SFE0**Leistung und Verbrauch**

- Energieeffizienzklasse¹: E
- Energie²: 229 kWh
- Nutzinhalt gesamt: 267 Liter (Kühlfächer: 183 Liter / Tiefkühlfächer: 84 Liter)
- Geräusch-Wert: **35 dB(A) re 1 pW**
- Geräuscheffizienzklasse: B
- Klimaklasse: SN-ST

Design und Komfort

- LED Beleuchtung
- Elektronische Temperaturregelung, über LED ablesbar
- Akustischer Alarm Kühlschrantür
- Flachscharnier
- Easy Installation

Kühlteil

- Kühlraum: 183 l Nutzinhalt
- 4 Abstellflächen aus Sicherheitsglas, davon 3 höhenverstellbar
- 3 Türabsteller, davon 1 Butter-/Käsefach
- 1 durchgehender Türabsteller
- Spezial-Flaschenrost, glanzverchromt

Frischhaltesystem

- **VitaFresh XXL**: die extragroße Schublade mit Feuchtigkeitsregulierung für Obst und Gemüse.

Gefrierteil

- Low Frost - geringere Eisbildung, schnelleres Abtauen
- ********-Gefrierraum: 84 l Nutzinhalt
- Gefriervermögen: 4,2 kg in 24 Std.
- Lagerzeit bei Störung: 9 Std.
- 3 transparente Gefriergut-Schubladen, davon 1 Big Box
- Super Gefrieren

Technische Informationen (HxBxT)

- Türanschlag rechts, wechselbar
- Gerätemaße: 177,2 x 54,1 x 54,8 cm
- Nischenmaße: 177,5 x 56,0 x 55,0 cm

Zubehör

- 3 x Eierablage, 1 x Eiwürfelschale

Sonderzubehör

- KSZB6R00 Flaschenablage
- Weiteres Sonderzubehör und Preise finden Sie ab Seite 182.

¹ Auf einer Energieeffizienzklassen-Skala von A bis G. ² Energieverbrauch pro Jahr.

* Unverbindliche Preisempfehlung des Herstellers inkl. gesetzlicher MwSt.

Kühlgeräte, integrierbar für die 158 cm und 145 cm Nische



UPE: 1.789,- €*

Serie | 4
KIV77VFF0



Leistung und Verbrauch

- Energieeffizienzklasse¹: F
- Energie²: 260 kWh
- Nutzinhalt gesamt: 232 Liter (Kühlfächer: 169 Liter / Tiefkühlfächer: 63 Liter)
- Geräusch-Wert: 38 dB(A) re 1 pW
- Geräuscheffizienzklasse: C
- Klimaklasse: SN-ST

Design und Komfort

- LED Beleuchtung
- Elektronische Temperaturregelung, über LED ablesbar
- Abtau-Automatik
- Flachscharnier
- Easy Installation

Kühlteil

- Kühlraum: 169 l Nutzinhalt
- 4 Abstellflächen aus Sicherheitsglas, davon 3 höhenverstellbar
- 4 Türabsteller

Frischhaltesystem

- Multi Box XXL: transparente Schublade mit Wellenboden, ideal zur Lagerung von Obst und Gemüse

Gefrierteil

- Low Frost - geringere Eisbildung, schnelleres Abtauen
- ****-Gefriererraum: 63 l Nutzinhalt
- Gefriervermögen: 3,1 kg in 24 Std.
- Lagerzeit bei Störung: 13 Std.
- Vario Zone: herausnehmbare Sicherheitsglasablagen für eine flexible Nutzung des Gefriererraums
- 2 transparente Gefriergut-Schubladen, davon 1 Big Box
- Super Gefrieren

Technische Informationen (H x B x T)

- Türanschlag rechts, wechselbar
- Gerätegröße: 157,8 x 54,1 x 54,5 cm
- Nischenmaße: 158,0 x 56,0 x 55,0 cm

Zubehör

- 3 x Eierablage, 1 x Eiswürfelschale

Sonderzubehör

KSZ10020 Flaschenablage

Weiteres Sonderzubehör und Preise finden Sie ab Seite 182.



UPE: 1.669,- €*

Serie | 4
KIV67VFF0



Leistung und Verbrauch

- Energieeffizienzklasse¹: F
- Energie²: 245 kWh
- Nutzinhalt gesamt: 209 Liter (Kühlfächer: 157 Liter / Tiefkühlfächer: 52 Liter)
- Geräusch-Wert: 38 dB(A) re 1 pW
- Geräuscheffizienzklasse: C
- Klimaklasse: SN-ST

Design und Komfort

- LED Beleuchtung
- Elektronische Temperaturregelung, über LED ablesbar
- Abtau-Automatik
- Flachscharnier
- Easy Installation

Kühlteil

- Kühlraum: 157 l Nutzinhalt
- 4 Abstellflächen aus Sicherheitsglas, davon 3 höhenverstellbar
- 3 durchgehende Türabsteller
- Fresh Sense - konstante Temperatur durch intelligente Sensortechnik

Frischhaltesystem

- Multi Box XXL: transparente Schublade mit Wellenboden, ideal zur Lagerung von Obst und Gemüse

Gefrierteil

- Low Frost - geringere Eisbildung, schnelleres Abtauen
- ****-Gefriererraum: 52 l Nutzinhalt
- Gefriervermögen: 2,4 kg in 24 Std.
- Lagerzeit bei Störung: 11 Std.
- Vario Zone: herausnehmbare Sicherheitsglasablagen für eine flexible Nutzung des Gefriererraums
- 2 transparente Gefriergut-Schubladen
- Super Gefrieren

Technische Informationen (H x B x T)

- Türanschlag rechts, wechselbar
- Gerätegröße: 144,6 x 54,1 x 54,5 cm
- Nischenmaße: 145,0 x 56,0 x 55,0 cm

Zubehör

- 3 x Eierablage, 1 x Eiswürfelschale

Sonderzubehör

KSZ10020 Flaschenablage

Weiteres Sonderzubehör und Preise finden Sie ab Seite 182.

¹ Auf einer Energieeffizienzskala von A bis G. ² Energieverbrauch pro Jahr.
* Unverbindliche Preisempfehlung des Herstellers inkl. gesetzlicher MwSt.

Kühlgeräte, integrierbar für die 140 cm Nische und die 122,5 cm Nische



accent|line
carbon black

UPE: 2.229,- €*

Serie | 8
KIF51SDD0 carbon black



Leistung und Verbrauch
 – Energieeffizienzklasse¹: D
 – Energie²: 111 kWh
 – Nutzinhalt gesamt: 220 Liter (Kühlfächer: 220 Liter / Tiefkühlfächer: 0 Liter)
 – Geräusch-Wert: 38 dB(A) re 1 pW
 – Geräuscheffizienzklasse: C
 – Klimaklasse: SN-ST

Design und Komfort
 – Dim Light
 – Touch Control - Elektronische Temperaturregelung, exakt digital ablesbar
 – Abtau-Automatik
 – Akustischer Türalarm
 – **Profi-Türdämpfung**
 – Easy Installation

Kühlteil
 – Kühlraum: 220 l Nutzinhalt
 – 5 Abstellflächen aus Sicherheitsglas (4 höhenverstellbar), davon 1 teilbar mit Parkmöglichkeit im Gerät, 1 Easy Access Shelf
 – 4 Türabsteller, davon 1 Butter-/Käsefach
 – Super Kühlen
 – Fresh Sense - Konstante Temperatur durch intelligente Sensortechnik

Frischhaltesystem
 – Nutzinhalt nahe 0° C: 59 l
 – Eine **VitaFresh Pro** 0° Schublade „taufrisch“ mit aktiver Feuchteregulierung, eine **VitaFresh Pro** 0° Schublade „trocken“

Technische Informationen (HxBxT)
 – Türanschlag rechts, wechselbar
 – Gerätegröße: 139,7 x 55,8 x 54,5 cm
 – Nischenmaße: 140,0 x 56,0 x 55,0 cm

Zubehör
 – 3 x Eierablage
 – 1 x Flaschenkamm in Türabsteller

Sonderzubehör
 KSZ10020 Flaschenablage

Weiteres Sonderzubehör und Preise finden Sie ab Seite 182.



accent|line
carbon black

UPE: 1.969,- €*

Serie | 8
KIF52SDF0 carbon black



Leistung und Verbrauch
 – Energieeffizienzklasse¹: F
 – Energie²: 219 kWh
 – Nutzinhalt gesamt: 204 Liter (Kühlfächer: 189 Liter / Tiefkühlfächer: 15 Liter)
 – Geräusch-Wert: 38 dB(A) re 1 pW
 – Geräuscheffizienzklasse: C
 – Klimaklasse: SN-ST

Design und Komfort
 – Dim Light
 – Touch Control - Elektronische Temperaturregelung, exakt digital ablesbar
 – Abtau-Automatik
 – Akustischer Türalarm
 – **Profi-Türdämpfung**
 – Easy Installation

Kühlteil
 – Kühlraum: 189 l Nutzinhalt
 – 4 Abstellflächen aus Sicherheitsglas (3 höhenverstellbar), davon 1 teilbar mit Parkmöglichkeit im Gerät, 1 Easy Access Shelf
 – 4 Türabsteller, davon 1 Butter-/Käsefach
 – Super Kühlen

Frischhaltesystem
 – Nutzinhalt nahe 0° C: 59 l
 – Eine **VitaFresh Pro** 0° Schublade „taufrisch“ mit aktiver Feuchteregulierung, eine **VitaFresh Pro** 0° Schublade „trocken“

Gefrierenteil
 – *******-Gefrierraum: 15 l Nutzinhalt
 – Gefriervermögen: 2 kg in 24 Std.
 – Lagerzeit bei Störung: 10 Std.
 – 1 Gefrierfach mit Klappe
 – Pizza-gerechtes Gefrierfach

Technische Informationen (HxBxT)
 – Türanschlag rechts, wechselbar
 – Gerätegröße: 139,7 x 55,8 x 54,5 cm
 – Nischenmaße: 140,0 x 56,0 x 55,0 cm

Zubehör
 – 3 x Eierablage, 1 x Eiswürfelschale
 – 1 x Flaschenkamm in Türabsteller

Sonderzubehör
 KSZ10020 Flaschenablage

Weiteres Sonderzubehör und Preise finden Sie ab Seite 182.



accent|line
carbon black

UPE: 1.989,- €*

Serie | 8
KIF41SDD0 carbon black



Leistung und Verbrauch
 – Energieeffizienzklasse¹: D
 – Energie²: 110 kWh
 – Nutzinhalt gesamt: 187 Liter (Kühlfächer: 187 Liter / Tiefkühlfächer: 0 Liter)
 – Geräusch-Wert: 38 dB(A) re 1 pW
 – Geräuscheffizienzklasse: C
 – Klimaklasse: SN-ST

Design und Komfort
 – Dim Light
 – Touch Control - Elektronische Temperaturregelung, exakt digital ablesbar
 – Abtau-Automatik
 – Akustischer Türalarm
 – **Profi-Türdämpfung**
 – Easy Installation

Kühlteil
 – Kühlraum: 187 l Nutzinhalt
 – 4 Abstellflächen aus Sicherheitsglas (3 höhenverstellbar), davon 1 teilbar mit Parkmöglichkeit im Gerät, 1 Easy Access Shelf
 – 3 Türabsteller, davon 1 Butter-/Käsefach
 – Super Kühlen
 – Fresh Sense - Konstante Temperatur durch intelligente Sensortechnik

Frischhaltesystem
 – Nutzinhalt **VitaFresh Pro** 0° C: 59 l
 – Eine **VitaFresh Pro** 0° Schublade „taufrisch“ mit aktiver Feuchteregulierung, eine **VitaFresh Pro** 0° Schublade „trocken“

Technische Informationen (HxBxT)
 – Türanschlag rechts, wechselbar
 – Gerätegröße: 122,1 x 55,8 x 54,5 cm
 – Nischenmaße: 122,5 x 56,0 x 55,0 cm

Zubehör
 – 3 x Eierablage
 – 1 x Flaschenkamm in Türabsteller

Sonderzubehör
 KSZ10020 Flaschenablage
 KFZ40AXO Türfront mit Alu-Dekorrahmen
 KFZ40SXO Edelstahl-Türfront

Weiteres Sonderzubehör und Preise finden Sie ab Seite 182.

¹ Auf einer Energieeffizienzklassen-Skala von A bis G. ² Energieverbrauch pro Jahr.
 * Unverbindliche Preisempfehlung des Herstellers inkl. gesetzlicher MwSt.

Kühlgeräte, integrierbar für die 122,5 cm Nische



accent|line
carbon black

UPE: 1.709,- €*
Lieferbar bis 03/2023

Serie | 8
KIF41SDE1 carbon black



Leistung und Verbrauch
 – Energieeffizienzklasse¹: E
 – Energie²: 138 kWh
 – Nutzinhalt gesamt: 187 Liter (Kühlfächer: 187 Liter / Tiefkühlfächer: 0 Liter)
 – Geräusch-Wert: 37 dB(A) re 1 pW
 – Geräuscheffizienzklasse: C
 – Klimaklasse: SN-T

Design und Komfort
 – Dim Light
 – Touch Control - Elektronische Temperaturregelung, exakt digital ablesbar
 – Abtau-Automatik
 – Akustischer Türalarm
 – **Profi-Türdämpfung**
 – Easy Installation

Kühlteil
 – Kühlraum: 187 l Nutzinhalt
 – 4 Abstellflächen aus Sicherheitsglas (3 höhenverstellbar), davon 1 teilbar mit Parkmöglichkeit im Gerät, 1 Easy Access Shelf
 – 3 Türabsteller, davon 1 Butter-/Käsefach
 – Super Kühlen
 – Fresh Sense - Konstante Temperatur durch intelligente Sensortechnik

Frischhaltesystem
 – Nutzinhalt **VitaFresh Pro** 0°C: 59 l
 – Eine **VitaFresh Pro** 0° Schublade „taufrisch“ mit aktiver Feuchterregulierung, eine **VitaFresh Pro** 0° Schublade „trocken“

Technische Informationen (H x B x T)
 – Türanschlag rechts, wechselbar
 – Gerätemaße: 122,1 x 55,8 x 54,5 cm
 – Nischenmaße: 122,5 x 56,0 x 55,0 cm

Zubehör
 – 3 x Eierablage
 – 1 x Flaschenkamm in Türabsteller

Sonderzubehör
 KSZ10020 Flaschenablage
 KFZ40AX0 Türfront mit Alu-Dekorrahmen
 KFZ40SX0 Edelstahl-Türfront

Weiteres Sonderzubehör und Preise finden Sie ab Seite 182.



accent|line
carbon black

UPE: 1.599,- €*
Lieferbar ab 04/2023

Serie | 6
KIR41SDD0 carbon black



Leistung und Verbrauch
 – Energieeffizienzklasse¹: D
 – Energie²: 81 kWh
 – Nutzinhalt gesamt: 211 Liter (Kühlfächer: 211 Liter / Tiefkühlfächer: 0 Liter)
 – Geräusch-Wert: **34 dB(A) re 1 pW**
 – Geräuscheffizienzklasse: B
 – Klimaklasse: SN-ST

Design und Komfort
 – Dim Light
 – Touch Control - Elektronische Temperaturregelung, exakt digital ablesbar
 – Abtau-Automatik
 – Akustischer Türalarm
 – **Profi-Türdämpfung**
 – Easy Installation

Kühlteil
 – Kühlraum: 211 l Nutzinhalt
 – 6 Abstellflächen aus Sicherheitsglas (5 höhenverstellbar), davon 1 teilbar mit Parkmöglichkeit im Gerät, 1 Easy Access Shelf
 – 4 Türabsteller, davon 1 Butter-/Käsefach
 – Spezial-Flaschenrost, glanzverchromt
 – Super Kühlen
 – Fresh Sense - Konstante Temperatur durch intelligente Sensortechnik

Frischhaltesystem
 – **VitaFresh Plus**: hält frische Lebensmittel deutlich länger frisch

Technische Informationen (H x B x T)
 – Türanschlag rechts, wechselbar
 – Gerätemaße: 122,1 x 55,8 x 54,5 cm
 – Nischenmaße: 122,5 x 56,0 x 55,0 cm

Zubehör
 – 3 x Eierablage

Sonderzubehör
 KSZ10020 Flaschenablage
 KFZ40AX0 Türfront mit Alu-Dekorrahmen
 KFZ40SX0 Edelstahl-Türfront

Weiteres Sonderzubehör und Preise finden Sie ab Seite 182.



accent|line
carbon black

UPE: 1.519,- €*
Lieferbar ab 04/2023

Serie | 6
KIL42SDD1 carbon black



Leistung und Verbrauch
 – Energieeffizienzklasse¹: D
 – Energie²: 118 kWh
 – Nutzinhalt gesamt: 187 Liter (Kühlfächer: 172 Liter / Tiefkühlfächer: 15 Liter)
 – Geräusch-Wert: **35 dB(A) re 1 pW**
 – Geräuscheffizienzklasse: B
 – Klimaklasse: SN-ST

Design und Komfort
 – LED Beleuchtung
 – Elektronische Temperaturregelung über LED ablesbar
 – Akustischer Alarm Kühlschranktür
 – **Profi-Türdämpfung**
 – Easy Installation

Kühlteil
 – Kühlraum: 172 l Nutzinhalt
 – 4 Abstellflächen aus Sicherheitsglas, davon 3 höhenverstellbar
 – 4 Türabsteller, davon 1 Butter-/Käsefach
 – 1 durchgehender Türabsteller
 – Spezial-Flaschenrost, glanzverchromt
 – Super Kühlen

Frischhaltesystem
 – **VitaFresh XXL**: die extragroße Schublade mit Feuchtigkeitsregulierung für Obst und Gemüse.

Gefrierteil
 – ********-Gefrierraum: 15 l Nutzinhalt
 – Gefriervermögen: 3 kg in 24 Std.
 – Lagerzeit bei Störung: 11 Std.
 – 1 Gefrierfach mit Klappe
 – Super Gefrieren

Technische Informationen (H x B x T)
 – Türanschlag rechts, wechselbar
 – Gerätemaße: 122,1 x 55,8 x 54,8 cm
 – Nischenmaße: 122,5 x 56,0 x 55,0 cm

Zubehör
 – 3 x Eierablage, 1 x Eiswürfelschale

Sonderzubehör
 KFZ40AX0 Türfront mit Alu-Dekorrahmen
 KFZ40SX0 Edelstahl-Türfront
 KSZGGM00 Butterdose

Weiteres Sonderzubehör und Preise finden Sie ab Seite 182.

¹ Auf einer Energieeffizienzklassen-Skala von A bis G. ² Energieverbrauch pro Jahr.
³ Anlauftermine sind vorläufig. Eine Lieferfähigkeit zu diesem Datum kann nicht zugesagt werden.
 * Unverbindliche Preisempfehlung des Herstellers inkl. gesetzlicher MwSt.

Kühlgeräte, integrierbar für die 122,5 cm Nische

accent|line
carbon blackLieferbar ab 04/2023³

UPE: 1.459,- €*

Serie | 6
KIR41SDD1 carbon black

Leistung und Verbrauch

- Energieeffizienzklasse¹: D
- Energie²: 81 kWh
- Nutzinhalt gesamt: 204 Liter (Kühlfächer: 204 Liter / Tiefkühlfächer: 0 Liter)
- Geräusch-Wert: **35 dB(A) re 1 pW**
- Geräuscheffizienzklasse: B
- Klimaklasse: SN-ST

Design und Komfort

- LED Beleuchtung
- Elektronische Temperaturregelung über LED ablesbar
- **Profi-Türdämpfung**
- Easy Installation

Kühlteil

- Kühlraum: 204 l Nutzinhalt
- 5 Abstellflächen aus Sicherheitsglas, davon 4 höhenverstellbar
- 4 Türabsteller, davon 1 Butter-/Käsefach
- 1 durchgehender Türabsteller
- Spezial-Flaschenrost, glanzverchromt
- Super Kühlen

Frischhaltesystem

- **VitaFresh XXL**: die extragroße Schublade mit Feuchtigkeitsregulierung für Obst und Gemüse.

Technische Informationen (H x B x T)

- Türanschlag rechts, wechselbar
- Gerätemaße: 122,1 x 55,8 x 54,8 cm
- Nischenmaße: 122,5 x 56,0 x 55,0 cm

Zubehör

- 3 x Eierablage

Sonderzubehör

- KFZ40AX0 Türfront mit Alu-Dekorrahmen
- KFZ40SX0 Edelstahl-Türfront
- KSZGGM00 Butterdose

Weiteres Sonderzubehör und Preise finden Sie ab Seite 182.

accent|line
carbon black

Lieferbar bis 03/2023

UPE: 1.399,- €*

Serie | 6
KIL42SDF0 carbon black

Leistung und Verbrauch

- Energieeffizienzklasse¹: F
- Energie²: 185 kWh
- Nutzinhalt gesamt: 195 Liter (Kühlfächer: 180 Liter / Tiefkühlfächer: 15 Liter)
- Geräusch-Wert: 37 dB(A) re 1 pW
- Geräuscheffizienzklasse: C
- Klimaklasse: SN-ST

Design und Komfort

- Dim Light
- Touch Control - Elektronische Temperaturregelung, exakt digital ablesbar
- Abtau-Automatik
- Akustischer Türalarm
- **Profi-Türdämpfung**
- Easy Installation

Kühlteil

- Kühlraum: 180 l Nutzinhalt
- 5 Abstellflächen aus Sicherheitsglas (4 höhenverstellbar), davon 1 teilbar mit Parkmöglichkeit im Gerät, 1 Easy Access Shelf
- 4 Türabsteller, davon 1 Butter-/Käsefach
- Spezial-Flaschenrost, glanzverchromt
- Super Kühlen
- Fresh Sense - Konstante Temperatur durch intelligente Sensortechnik

Frischhaltesystem

- **VitaFresh Plus**: hält frische Lebensmittel deutlich länger frisch

Gefrierteil

- ********-Gefrierraum: 15 l Nutzinhalt
- Gefriervermögen: 3 kg in 24 Std.
- Lagerzeit bei Störung: 10 Std.
- 1 Gefrierfach mit Klappe
- Pizza-gerechtes Gefrierfach

Technische Informationen (H x B x T)

- Türanschlag rechts, wechselbar
- Gerätemaße: 122,1 x 55,8 x 54,5 cm
- Nischenmaße: 122,5 x 56,0 x 55,0 cm

Zubehör

- 3 x Eierablage, 1 x Eiswürfelschale
- 1 x Flaschenkamm in Türabsteller

Sonderzubehör

- KSZ10020 Flaschenablage
- KFZ40AX0 Türfront mit Alu-Dekorrahmen
- KFZ40SX0 Edelstahl-Türfront

Weiteres Sonderzubehör und Preise finden Sie ab Seite 182.

accent|line
carbon black

Lieferbar bis 03/2023

UPE: 1.319,- €*

Serie | 6
KIR41SDF0 carbon black

Leistung und Verbrauch

- Energieeffizienzklasse¹: F
- Energie²: 123 kWh
- Nutzinhalt gesamt: 211 Liter (Kühlfächer: 211 Liter / Tiefkühlfächer: 0 Liter)
- Geräusch-Wert: **33 dB(A) re 1 pW**
- Geräuscheffizienzklasse: B
- Klimaklasse: SN-ST

Design und Komfort

- Dim Light
- Touch Control - Elektronische Temperaturregelung, exakt digital ablesbar
- Abtau-Automatik
- Akustischer Türalarm
- **Profi-Türdämpfung**
- Easy Installation

Kühlteil

- Kühlraum: 211 l Nutzinhalt
- 6 Abstellflächen aus Sicherheitsglas (5 höhenverstellbar), davon 1 teilbar mit Parkmöglichkeit im Gerät, 1 Easy Access Shelf
- 4 Türabsteller, davon 1 Butter-/Käsefach
- Spezial-Flaschenrost, glanzverchromt
- Super Kühlen
- Fresh Sense - Konstante Temperatur durch intelligente Sensortechnik

Frischhaltesystem

- **VitaFresh Plus**: hält frische Lebensmittel deutlich länger frisch

Technische Informationen (H x B x T)

- Türanschlag rechts, wechselbar
- Gerätemaße: 122,1 x 55,8 x 54,5 cm
- Nischenmaße: 122,5 x 56,0 x 55,0 cm

Zubehör

- 3 x Eierablage
- 1 x Flaschenkamm in Türabsteller

Sonderzubehör

- KSZ10020 Flaschenablage
- KFZ40AX0 Türfront mit Alu-Dekorrahmen
- KFZ40SX0 Edelstahl-Türfront

Weiteres Sonderzubehör und Preise finden Sie ab Seite 182.

¹ Auf einer Energieeffizienzklassen-Skala von A bis G. ² Energieverbrauch pro Jahr.

³ Anlauftermine sind vorläufig. Eine Lieferfähigkeit zu diesem Datum kann nicht zugesagt werden.

* Unverbindliche Preisempfehlung des Herstellers inkl. gesetzlicher MwSt.

Kühlgeräte, integrierbar für die 122,5 cm Nische und die 102,5 cm Nische



accent|line
carbon black

UPE: 1.159,- €*

UPE: 1.109,- €*

Lieferbar bis 03/2023

UPE: 1.619,- €*

Serie | 4
KIL42SFE0

Serie | 4
KIR41SFE0

Serie | 6
KIL32SDD0 carbon black



Leistung und Verbrauch

- Energieeffizienzklasse¹: E
- Energie²: 147 kWh
- Nutzinhalt gesamt: 187 Liter (Kühlfächer: 172 Liter / Tiefkühlfächer: 15 Liter)
- Geräusch-Wert: **35 dB(A) re 1 pW**
- Geräuscheffizienzklasse: B
- Klimaklasse: SN-ST

Leistung und Verbrauch

- Energieeffizienzklasse¹: E
- Energie²: 101 kWh
- Nutzinhalt gesamt: 204 Liter (Kühlfächer: 204 Liter / Tiefkühlfächer: 0 Liter)
- Geräusch-Wert: **35 dB(A) re 1 pW**
- Geräuscheffizienzklasse: B
- Klimaklasse: SN-ST

Leistung und Verbrauch

- Energieeffizienzklasse¹: D
- Energie²: 109 kWh
- Nutzinhalt gesamt: 154 Liter (Kühlfächer: 139 Liter / Tiefkühlfächer: 15 Liter)
- Geräusch-Wert: **34 dB(A) re 1 pW**
- Geräuscheffizienzklasse: B
- Klimaklasse: SN-ST

Design und Komfort

- LED Beleuchtung
- Elektronische Temperaturregelung über LED ablesbar
- Abtau-Automatik
- Akustischer Alarm Kühlschrantür
- Flachscharnier
- Easy Installation

Design und Komfort

- LED Beleuchtung
- Elektronische Temperaturregelung über LED ablesbar
- Abtau-Automatik
- Akustischer Alarm Kühlschrantür
- Flachscharnier
- Easy Installation

Design und Komfort

- Dim Light
- Touch Control - Elektronische Temperaturregelung, exakt digital ablesbar
- Abtau-Automatik
- Akustischer Türalarm
- **Profi-Türdämpfung**
- Easy Installation

Kühlteil

- Kühlraum: 172 l Nutzinhalt
- 4 Abstellflächen aus Sicherheitsglas, davon 3 höhenverstellbar
- 4 Türabsteller, davon 1 Butter-/Käsefach
- 1 Flaschenabsteller, 2 Türabsteller
- Spezial-Flaschenrost, glanzverchromt
- Super Kühlen

Kühlteil

- Kühlraum: 204 l Nutzinhalt
- 5 Abstellflächen aus Sicherheitsglas, davon 4 höhenverstellbar
- 4 Türabsteller, davon 1 Butter-/Käsefach
- Super Kühlen

Kühlteil

- Kühlraum: 139 l Nutzinhalt
- 4 Abstellflächen aus Sicherheitsglas (3 höhenverstellbar), davon teilbar mit Parkmöglichkeit im Gerät, 1 Easy Access Shelf
- 5 Türabsteller, davon 1 Butter-/Käsefach
- Super Kühlen
- Fresh Sense - Konstante Temperatur durch intelligente Sensortechnik

Frischhaltesystem

- Multi Box XXL: transparente Schublade mit Wellenboden, ideal zur Lagerung von Obst und Gemüse

Frischhaltesystem

- Multi Box XXL: transparente Schublade mit Wellenboden, ideal zur Lagerung von Obst und Gemüse

Frischhaltesystem

- **VitaFresh Plus**: hält frische Lebensmittel deutlich länger frisch

Gefrierenteil

- *******-Gefrierraum: 15 l Nutzinhalt
- Gefriervermögen: 3 kg in 24 Std.
- Lagerzeit bei Störung: 10 Std.
- 1 Gefrierfach mit Klappe

Gefrierenteil

- *******-Gefrierraum: 15 l Nutzinhalt
- Gefriervermögen: 3,6 kg in 24 Std.
- Lagerzeit bei Störung: 10 Std.
- 1 Gefrierfach mit Klappe
- Pizza-gerechtes Gefrierfach

Technische Informationen (HxBxT)

- Türanschlag rechts, wechselbar
- Gerätemaße: 122,1 x 54,1 x 54,8 cm
- Nischenmaße: 122,5 x 56,0 x 55,0 cm

Technische Informationen (HxBxT)

- Türanschlag rechts, wechselbar
- Gerätemaße: 122,1 x 54,1 x 54,8 cm
- Nischenmaße: 122,5 x 56,0 x 55,0 cm

Technische Informationen (HxBxT)

- Türanschlag rechts, wechselbar
- Gerätemaße: 102,1 x 55,8 x 54,5 cm
- Nischenmaße: 102,5 x 56,0 x 55,0 cm

Zubehör

- 3 x Eierablage
- 1 x Eiswürfelschale

Zubehör

- 3 x Eierablage
- 1 x Flaschenkamm in Türabsteller

Zubehör

- 3 x Eierablage
- 1 x Eiswürfelschale

Sonderzubehör

- KFZ40AX0 Türfront mit Alu-Dekorrahmen
- KFZ40SX0 Edelstahl-Türfront
- KSZGGM00 Butterdose

Sonderzubehör

- KSZ10020 Flaschenablage
- KFZ40AX0 Türfront mit Alu-Dekorrahmen
- KFZ40SX0 Edelstahl-Türfront

Sonderzubehör

- KSZ10020 Flaschenablage
- KFZ30AX0 Türfront mit Alu-Dekorrahmen

Weiteres Sonderzubehör und Preise finden Sie ab Seite 182.

Weiteres Sonderzubehör und Preise finden Sie ab Seite 182.

Weiteres Sonderzubehör und Preise finden Sie ab Seite 182.

¹ Auf einer Energieeffizienzklassen-Skala von A bis G. ² Energieverbrauch pro Jahr.

* Unverbindliche Preisempfehlung des Herstellers inkl. gesetzlicher MwSt.

Kühlgeräte, integrierbar für die 102,5 cm Nische



accent|line
carbon black

Lieferbar ab 04/2023³
UPE: 1.409,- €*



accent|line
carbon black

Lieferbar bis 03/2023
UPE: 1.249,- €*



UPE: 1.049,- €*

Serie | 6
KIR31SDD1 carbon black

Serie | 6
KIR31SDF0 carbon black

Serie | 4
KIR31SFE0



Leistung und Verbrauch

- Energieeffizienzklasse¹: D
- Energie²: 77 kWh
- Nutzinhalt gesamt: 165 Liter (Kühlfächer: 165 Liter / Tiefkühlfächer: 0 Liter)
- Geräusch-Wert: **35 dB(A) re 1 pW**
- Geräuscheffizienzklasse: B
- Klimaklasse: SN-ST

Design und Komfort

- LED Beleuchtung
- Elektronische Temperaturregelung über LED ablesbar
- **Profi-Türdämpfung**
- Easy Installation

Kühlteil

- Kühlraum: 165 l Nutzinhalt
- 4 Abstellflächen aus Sicherheitsglas, davon 3 höhenverstellbar
- 3 Türabsteller
- 1 durchgehender Türabsteller
- Spezial-Flaschenrost, glanzverchromt
- Super Kühlen

Frischhaltesystem

- **VitaFresh XXL**: die extragroße Schublade mit Feuchtigkeitsregulierung für Obst und Gemüse.

Technische Informationen (H x B x T)

- Gerätemaße: 102,1 x 55,8 x 54,8 cm
- Nischenmaße: 102,5 x 56,0 x 55,0 cm

Zubehör

- 3 x Eierablage

Sonderzubehör

- KFZ30AX0 Türfront mit Alu-Dekorrahmen
- KSZGGM00 Butterdose

Weiteres Sonderzubehör und Preise finden Sie ab Seite 182.

Leistung und Verbrauch

- Energieeffizienzklasse¹: F
- Energie²: 122 kWh
- Nutzinhalt gesamt: 172 Liter (Kühlfächer: 172 Liter / Tiefkühlfächer: 0 Liter)
- Geräusch-Wert: **33 dB(A) re 1 pW**
- Geräuscheffizienzklasse: B
- Klimaklasse: SN-ST

Design und Komfort

- Dim Light
- Touch Control - Elektronische Temperaturregelung, exakt digital ablesbar
- Abtau-Automatik
- Akustischer Türalarm
- **Profi-Türdämpfung**
- Easy Installation

Kühlteil

- Kühlraum: 172 l Nutzinhalt
- 5 Abstellflächen aus Sicherheitsglas (4 höhenverstellbar), davon teilbar mit Parkmöglichkeit im Gerät, 1 Easy Access Shelf
- 5 Türabsteller, davon 1 Butter-/Käsefach
- Super Kühlen
- Fresh Sense - Konstante Temperatur durch intelligente Sensortechnik

Frischhaltesystem

- **VitaFresh Plus**: hält frische Lebensmittel deutlich länger frisch

Technische Informationen (H x B x T)

- Türanschlag rechts, wechselbar
- Gerätemaße: 102,1 x 55,8 x 54,5 cm
- Nischenmaße: 102,5 x 56,0 x 55,0 cm

Zubehör

- 3 x Eierablage

Sonderzubehör

- KSZ10020 Flaschenablage
- KFZ30AX0 Türfront mit Alu-Dekorrahmen

Weiteres Sonderzubehör und Preise finden Sie ab Seite 182.

Leistung und Verbrauch

- Energieeffizienzklasse¹: E
- Energie²: 96 kWh
- Nutzinhalt gesamt: 165 Liter (Kühlfächer: 165 Liter / Tiefkühlfächer: 0 Liter)
- Geräusch-Wert: **35 dB(A) re 1 pW**
- Geräuscheffizienzklasse: B
- Klimaklasse: SN-ST

Design und Komfort

- LED Beleuchtung
- Elektronische Temperaturregelung über LED ablesbar
- Easy Installation

Kühlteil

- Kühlraum: 165 l Nutzinhalt
- 4 Abstellflächen aus Sicherheitsglas, davon 3 höhenverstellbar
- 3 Türabsteller
- 1 durchgehender Türabsteller
- Super Kühlen

Frischhaltesystem

- **Multi Box XXL**: transparente Schublade mit Wellenboden, ideal zur Lagerung von Obst und Gemüse

Technische Informationen (H x B x T)

- Gerätemaße: 102,1 x 54,1 x 54,8 cm
- Nischenmaße: 102,5 x 56,0 x 55,0 cm

Zubehör

- 3 x Eierablage

Sonderzubehör

- KSZB6R00 Flaschenablage
- KFZ30AX0 Türfront mit Alu-Dekorrahmen
- KSZGGM00 Butterdose

Weiteres Sonderzubehör und Preise finden Sie ab Seite 182.

¹ Auf einer Energieeffizienzklassen-Skala von A bis G. ² Energieverbrauch pro Jahr.

³ Anlauftermine sind vorläufig. Eine Lieferfähigkeit zu diesem Datum kann nicht zugesagt werden.

* Unverbindliche Preisempfehlung des Herstellers inkl. gesetzlicher MwSt.

Kühlgerät, integrierbar für die 88 cm Nische



Lieferbar bis 03/2023

UPE: 1.329,- €*



UPE: 959,- €*



UPE: 909,- €*

Serie 6 KIR21SDD0 carbon black	Serie 4 KIL22SFE0 carbon black	Serie 4 KIR21SFE0
-------------------------------------	-------------------------------------	------------------------



Serie 6 KIR21SDD0 carbon black	Serie 4 KIL22SFE0 carbon black	Serie 4 KIR21SFE0
Leistung und Verbrauch <ul style="list-style-type: none"> Energieeffizienzklasse¹: D Energie²: 75 kWh Nutzzinhalten: 144 Liter (Kühlfächer: 144 Liter / Tiefkühlfächer: 0 Liter) Geräusch-Wert: 33 dB(A) re 1 pW Geräuscheffizienzklasse: B Klimaklasse: SN-ST 	Leistung und Verbrauch <ul style="list-style-type: none"> Energieeffizienzklasse¹: E Energie²: 144 kWh Nutzzinhalten: 119 Liter (Kühlfächer: 104 Liter / Tiefkühlfächer: 15 Liter) Geräusch-Wert: 35 dB(A) re 1 pW Geräuscheffizienzklasse: B Klimaklasse: SN-ST 	Leistung und Verbrauch <ul style="list-style-type: none"> Energieeffizienzklasse¹: E Energie²: 92 kWh Nutzzinhalten: 136 Liter (Kühlfächer: 136 Liter / Tiefkühlfächer: 0 Liter) Geräusch-Wert: 35 dB(A) re 1 pW Geräuscheffizienzklasse: B Klimaklasse: SN-ST
Design und Komfort <ul style="list-style-type: none"> LED Beleuchtung Touch Control - Elektronische Temperaturregelung, exakt digital ablesbar Abtau-Automatik Profi-Türdämpfung Easy Installation 	Design und Komfort <ul style="list-style-type: none"> LED Beleuchtung Elektr. Temperaturregelung über LED ablesbar Akustischer Alarm Kühlschranktür Flachscharnier Easy Installation 	Design und Komfort <ul style="list-style-type: none"> LED Beleuchtung Elektr. Temperaturregelung über LED ablesbar Flachscharnier Easy Installation
Kühlteil <ul style="list-style-type: none"> Kühlraum: 144 l Nutzzinhalten 4 Abstellflächen aus Sicherheitsglas, davon 3 höhenverstellbar 3 Türabsteller Super Kühlen Fresh Sense - Konstante Temperatur durch intelligente Sensortechnik 	Kühlteil <ul style="list-style-type: none"> Kühlraum: 104 l Nutzzinhalten 2 Abstellflächen aus Sicherheitsglas, davon 1 höhenverstellbar 2 Türabsteller, davon 1 Butter-/Käsefach Flaschenwelle für 2 Flaschen Super Kühlen 	Kühlteil <ul style="list-style-type: none"> Kühlraum: 136 l Nutzzinhalten 3 Abstellflächen aus Sicherheitsglas, davon 2 höhenverstellbar 2 Türabsteller 1 durchgehender Türabsteller Super Kühlen
Frischhaltesystem <ul style="list-style-type: none"> VitaFresh Plus: hält frische Lebensmittel deutlich länger frisch 	Frischhaltesystem <ul style="list-style-type: none"> Multi Box XXL: transparente Schublade mit Wellenboden, ideal zur Lagerung von Obst und Gemüse 	Frischhaltesystem <ul style="list-style-type: none"> Multi Box XXL: transparente Schublade mit Wellenboden, ideal zur Lagerung von Obst und Gemüse
	Gefrierteil <ul style="list-style-type: none"> ***-Gefrierfach: 15 l Nutzzinhalten Gefriervermögen: 3 kg in 24 Std. Lagerzeit bei Störung: 10 Std. Gefrierfach mit Klappe Super Gefrieren 	
Technische Informationen (HxBxT) <ul style="list-style-type: none"> Türanschlag rechts, wechselbar Gerätemaße: 87,4 x 55,8 x 54,5 cm Nischenmaße: 88,0 x 56,0 x 55,0 cm 	Technische Informationen (HxBxT) <ul style="list-style-type: none"> Türanschlag rechts, wechselbar Höhenverstellbare Füße vorne, Rollen hinten Gerätemaße: 87,4 x 54,1 x 54,8 cm Nischenmaße: 88,0 x 56,0 x 55,0 cm 	Technische Informationen (HxBxT) <ul style="list-style-type: none"> Gerätemaße: 87,4 x 54,1 x 54,8 cm Nischenmaße: 88,0 x 56,0 x 55,0 cm
Zubehör <ul style="list-style-type: none"> 2 x Eierablage 	Zubehör <ul style="list-style-type: none"> 3 x Eierablage, 1 x Eiwürfelschale 1 x Flaschenablage 	Zubehör <ul style="list-style-type: none"> 3 x Eierablage, 1 x Flaschenablage
Sonderzubehör <ul style="list-style-type: none"> KFZ20AX0 Türfront mit Alu-Dekorrahmen KFZ20SX0 Edelstahl-Türfront KSZ10020 Flaschenablage 	Sonderzubehör <ul style="list-style-type: none"> KFZ20AX0 Türfront mit Alu-Dekorrahmen KFZ20SX0 Edelstahl-Türfront KSZB6R00 Flaschenablage KSZGGM00 Butterdose 	Sonderzubehör <ul style="list-style-type: none"> KFZ20AX0 Türfront mit Alu-Dekorrahmen KFZ20SX0 Edelstahl-Türfront KSZB6R00 Flaschenablage KSZGGM00 Butterdose
Weiteres Sonderzubehör und Preise finden Sie ab Seite 182.	Weiteres Sonderzubehör und Preise finden Sie ab Seite 182.	Weiteres Sonderzubehör und Preise finden Sie ab Seite 182.

¹ Auf einer Energieeffizienzskala von A bis G. ² Energieverbrauch pro Jahr.

* Unverbindliche Preisempfehlung des Herstellers inkl. gesetzlicher MwSt.

Gefrierschränke, integrierbar für die 177,5 und 72 cm Nische

UPE: 2.669,- €*
 Serie | 8
GIN81HCE0 carbon black**Leistung und Verbrauch**

- Energieeffizienzklasse¹: E
- Energie²: 235 kWh
- Nutzinhalt gesamt: 212 Liter (Kühlfächer: 0 Liter / Tiefkühlfächer: 212 Liter)
- Geräusch-Wert: **35 dB(A) re 1 pW**
- Geräuscheffizienzklasse: B
- Klimaklasse: SN-T

Design und Komfort

- Touch Control - Elektronische Temperaturregelung, exakt digital ablesbar
- Akustischer Alarm, Optische Warnanzeige
- 1 Kompressor / 1 Kältekreislauf
- **Profi-Türdämpfung**
- Easy Installation
- **Home Connect: Fernstart und Fernüberwachung**

Gefrierteil

- **No Frost - nie wieder abtauen!**
- ********-Gefrierraum: 212 l Nutzinhalt
- Gefriervermögen: 14 kg in 24 Std.
- Lagerzeit bei Störung: 9 Std.
- 2 Intensiv-Gefrierfächer mit transparenter Klappe
- 5 transparente Gefriergut-Schubladen, davon 2 Big Box
- Super Gefrieren mit Eingefrierautomatik
- Fresh Sense - Konstante Temperatur durch intelligente Sensortechnik

Technische Informationen (H x B x T)

- Türanschlag links, wechselbar
- Gerätemaße: 177,2 x 55,8 x 54,5 cm
- Nischenmaße: 177,5 x 56,0 x 55,0 cm

Zubehör

- 1 x Beerenschale, 1 x Eiswürfelschale

Sonderzubehör

KSZB0S00 Schwerlastsatz

Weiteres Sonderzubehör und Preise finden Sie ab Seite 182.

UPE: 949,- €*
 Serie | 6
GIV11ADE0**Leistung und Verbrauch**

- Energieeffizienzklasse¹: E
- Energie²: 167 kWh
- Nutzinhalt gesamt: 72 Liter (Kühlfächer: 0 Liter / Tiefkühlfächer: 72 Liter)
- Geräusch-Wert: **36 dB(A) re 1 pW**
- Geräuscheffizienzklasse: C
- Klimaklasse: SN-T

Design und Komfort

- Elektr. Temperaturregelung über LED ablesbar
- Akustischer Alarm, Optische Warnanzeige
- **Profi-Türdämpfung**
- Easy Installation

Gefrierteil

- Low Frost - geringere Eisbildung, schnelleres Abtauen!
- ********-Gefrierraum: 72 l Nutzinhalt
- Gefriervermögen: 4,4 kg in 24 Std.
- Lagerzeit bei Störung: 13 Std.
- 3 transparente Gefriergut-Schubladen

Technische Informationen (H x B x T)

- Türanschlag rechts, wechselbar
- Gerätemaße: 71,2 x 55,8 x 54,5 cm
- Nischenmaße: 72,0 x 56,0 x 55,0 cm

Zubehör

- 1 x Eiswürfelschale

SonderzubehörKFZ10AX0 Türfront mit Alu-Dekorrahmen
 KUZ20SX0 Vorsatztür, Edelstahl

Weiteres Sonderzubehör und Preise finden Sie ab Seite 182.

¹ Auf einer Energieeffizienzklassen-Skala von A bis G. ² Energieverbrauch pro Jahr.
 * Unverbindliche Preisempfehlung des Herstellers inkl. gesetzlicher MwSt.



Solitaire Kühl-Gefrier-Kombination, French Door



UPE: 3.039,- €*

Serie | 6
KFN96AXEA black steel



Leistung und Verbrauch

- Energieeffizienzklasse¹: E
- Energie^{2,3}: 333 kWh
- Nutzinhalt gesamt: 605 Liter (Kühlfächer: 405 Liter / Tiefkühlfächer: 200 Liter)
- Geräusch-Wert: 38 dB(A) re 1 pW
- Geräuscheffizienzklasse: C
- Klimaklasse: SN-T

Design und Komfort

- Türen blackSteel Anti-Fingerprint, Seitenwände cast iron
- Innenausstattung mit Metall-Applikationen
- LED-Beleuchtung
- Vertikal integrierter Griff
- **Home Connect: Fernbedienung und Überwachung**
- Touch Control - Elektronische Temperaturregelung, exakt digital ablesbar
- Optische Warnanzeige Tür offen, akustischer Türalarm
- Abtau-Automatik

Kühlteil

- Kühlraum: 405 l Nutzinhalt
- Multi Airflow-System für optimale und gleichmäßige Kälteverteilung
- 4 Abstellflächen aus Sicherheitsglas, davon 1 höhenverstellbar, 2 Abstellflächen ausziehbar
- 2 Flaschenabsteller, 2 Türabsteller
- Butter-/Käsefach mit Klappe
- Metallrückwand
- Super Kühlen

Frischhaltesystem

- **VitaFresh XXL**: extragroße Schubladen für länger frische Lebensmittel.
- 1 VitaFresh $\le 0^{\circ}\text{C}$ Schublade - Fisch und Fleisch bleiben länger frisch
- 1 VitaFresh Schublade auf Rollen mit Feuchtigkeitsregulierung - hält Obst und Gemüse vitaminreich und länger frisch

Gefrierteil

- **No Frost - nie wieder abtauen!**
- *******-Gefrierraum: 200 l Nutzinhalt
- Gefriervermögen: 13 kg in 24 Std.
- Lagerzeit bei Störung: 15 Std.
- 6 transparente Gefriergut-Schubladen
- Super Gefrieren

Technische Informationen (H x B x T)

- 4 Rollen zum leichteren Transport, 3 davon höhenverstellbar zur Ausrichtung
- Gerätemaße: 183,0 x 91,0 x 73,1 cm

Zubehör

- 3 x Eierablage, 1 x Eiwürfelschale
- Wandabstandshalter

Sonderzubehör

Weiteres Sonderzubehör und Preise finden Sie ab Seite 182.

¹ Auf einer Energieeffizienzklassen-Skala von A bis G. ² Energieverbrauch pro Jahr. ³ Damit der deklarierte Energieverbrauch erzielt wird, sind die dem Gerät beigefügten Abstandhalter zu verwenden. Hierdurch vergrößert sich die Gerätetiefe um ca. 3,5 cm. Das Gerät ist ohne Verwendung der Abstandhalter voll funktionsfähig, hat aber einen geringfügig höheren Energieverbrauch.
* Unverbindliche Preisempfehlung des Herstellers inkl. gesetzlicher MwSt.

Solitaire Kühl-Gefrier-Kombinationen



UPE: 2.249,- €*

Serie | 6
KGN39HIEP



Leistung und Verbrauch
 – Energieeffizienzklasse¹: E
 – Energie^{2,3}: 238 kWh
 – Nutzinhalt gesamt: 368 Liter
 (Kühlfächer: 279 Liter / Tiefkühlfächer: 89 Liter)
 – Geräusch-Wert: 39 dB(A) re 1 pW
 – Geräuscheffizienzklasse: C
 – Klimaklasse: SN-T

Design und Komfort
 – Türen Edelstahl mit Anti-Fingerprint, Seitenwände Pearl Grey
 – Vertikaler Stangengriff
 – Dim Light
 – **Home Connect: Kamera im Hausgerät, Fernbedienung und Überwachung**
 – Touch Control - Elektronische Temperaturregelung, exakt über LCD ablesbar
 – **Getrennte Temperaturregelung für Kühl- und Gefrierraum**
 – Optischer und akustischer Türalarm
 – Optisches und akustisches Warnsignal bei Temperaturanstieg

Kühlteil
 – Kühlraum: 279 l Nutzinhalt
 – Multi Airflow-System für optimale und gleichmäßige Kälteverteilung
 – 5 Abstellflächen aus Sicherheitsglas, davon 3 höhenverstellbar
 – Spezial-Flaschenrost, glanzverchromt
 – 1 Flaschenabsteller, 3 Türabsteller
 – Super Kühlen

Frischhaltesystem
 – **VitaFresh Plus:** hält frische Lebensmittel deutlich länger frisch

Gefrierenteil
 – **No Frost - nie wieder abtauen!**
 – ********-Gefrierraum: 89 l Nutzinhalt
 – Gefriervermögen: 10 kg in 24 Std.
 – Lagerzeit bei Störung: 13 Std.
 – 3 transparente Gefriergut-Schubladen

Technische Informationen (HxBxT)
 – Türanschlag rechts
 – Höhenverstellbare Füße vorne, Rollen hinten
 – Gerätemaße³: 204,0 x 60,0 x 66,0 cm

Zubehör
 – 2 x Kälteakku, 3 x Eierablage, 1 x Eiswürfelschale

Sonderzubehör

Weiteres Sonderzubehör und Preise finden Sie ab Seite 182.



UPE: 1.729,- €*

Serie | 6
KGN39LBCF



Leistung und Verbrauch
 – Energieeffizienzklasse¹: C
 – Energie^{2,3}: 162 kWh
 – Nutzinhalt gesamt: 363 Liter
 (Kühlfächer: 260 Liter / Tiefkühlfächer: 103 Liter)
 – Geräusch-Wert: **35 dB(A) re 1 pW**
 – Geräuscheffizienzklasse: B
 – Klimaklasse: SN-T

Design und Komfort
 – Glastür schwarz, Seitenwände Pearl Grey
 – Dim Light
 – Vertikal integrierter Griff
 – Elektronische Temperaturregelung über LED ablesbar
 – Getrennte Temperaturregelung für Kühl- und Gefrierraum
 – Optischer und akustischer Türalarm
 – Optisches und akustisches Warnsignal bei Temperaturanstieg

Kühlteil
 – Kühlraum: 260 l Nutzinhalt
 – Multi Airflow-System für optimale und gleichmäßige Kälteverteilung
 – 5 Abstellflächen aus Sicherheitsglas, davon 3 höhenverstellbar
 – Spezial-Flaschenrost, glanzverchromt
 – 1 Flaschenabsteller, 3 Türabsteller
 – Super Kühlen

Frischhaltesystem
 – **VitaFresh XXL:** die extragroße Schublade mit Feuchtigkeitsregulierung für Obst und Gemüse.
 – 1 VitaFresh <math>40^{\circ}\text{C}> Schublade - Fisch und Fleisch bleiben länger frisch

Gefrierenteil
 – ********-Gefrierraum: 103 l Nutzinhalt
 – Gefriervermögen: 10 kg in 24 Std.
 – Lagerzeit bei Störung: 15 Std.
 – 3 transparente Gefriergut-Schubladen
 – Super Gefrieren mit Eingefrierautomatik

Technische Informationen (HxBxT)
 – Türanschlag rechts, wechselbar
 – Höhenverstellbare Füße vorne, Rollen hinten
 – Gerätemaße: 203,0 x 60,0 x 66,5 cm

Zubehör
 – 3 x Eierablage, 1 x Eiswürfelschale

Sonderzubehör

Weiteres Sonderzubehör und Preise finden Sie ab Seite 182.

¹ Auf einer Energieeffizienzskala von A bis G. ² Energieverbrauch pro Jahr.
³ Damit der deklarierte Energieverbrauch erzielt wird, sind die dem Gerät beigefügten Abstandhalter zu verwenden. Hierdurch vergrößert sich die Gerätetiefe um ca. 3,5 cm. Das Gerät ist ohne Verwendung der Abstandhalter voll funktionsfähig, hat aber einen geringfügig höheren Energieverbrauch
 * Unverbindliche Preisempfehlung des Herstellers inkl. gesetzlicher MwSt.

Vario Style Kühl-Gefrier-Kombinationen



UPE: 1.259,- €*

Serie | 4
KGN36IZEA



Leistung und Verbrauch

- Energieeffizienzklasse¹: E
- Energie^{2,3}: 238 kWh
- Nutzinhalt gesamt: 326 Liter
(Kühlfächer: 237 Liter / Tiefkühlfächer: 89 Liter)
- Geräusch-Wert: 39 dB(A) re 1 pW
- Geräuscheffizienzklasse: C
- Klimaklasse: SN-T

Design und Komfort

- Dim Light
- Abnehmbare Front
- Vertikal integrierter Griff
- Elektronische Temperaturregelung über LED ablesbar
- Getrennte Temperaturregelung für Kühl- und Gefrierraum
- Optischer und akustischer Türalarm
- Optisches und akustisches Warnsignal bei Temperaturanstieg

Kühlteil

- Kühlraum: 237 l Nutzinhalt
- Multi Airflow-System für optimale und gleichmäßige Kälteverteilung
- 4 Abstellflächen aus Sicherheitsglas, davon 2 höhenverstellbar
- Spezial-Flaschenrost, glanzverchromt
- 1 Flaschenabsteller, 2 Türabsteller
- Super Kühlen

Frischhaltesystem

- **VitaFresh**: hält frische Lebensmittel länger frisch
- Nutzinhalt nahe ◀0°C▶: 24 l

Gefrierteil

- **No Frost - nie wieder abtauen!**
- ********-Gefrierraum: 89 l Nutzinhalt
- Gefriervermögen: 10 kg in 24 Std.
- Lagerzeit bei Störung: 13 Std.
- 3 transparente Gefriergut-Schubladen
- Super Gefrieren mit Einfrierautomatik

Technische Informationen (H x B x T)

- Türanschlag rechts, wechselbar
- Höhenverstellbare Füße vorne, Rollen hinten
- Gerätemaße: 186 x 60 x 66 cm

Zubehör

- 3 x Eierablage, 1 x Eiswürfelschale

Sonderzubehör

Weiteres Sonderzubehör und Preise finden Sie ab Seite 182.

¹ Auf einer Energieeffizienzklassen-Skala von A bis G. ² Energieverbrauch pro Jahr.

³ Damit der deklarierte Energieverbrauch erzielt wird, sind die dem Gerät beigegeführten Abstandhalter zu verwenden. Hierdurch vergrößert sich die Gerätetiefe um ca. 3,5 cm. Das Gerät ist ohne Verwendung der Abstandhalter voll funktionsfähig, hat aber einen geringfügig höheren Energieverbrauch

* Unverbindliche Preisempfehlung des Herstellers inkl. gesetzlicher MwSt.

Typ-Struktur

Kühlen/Gefrieren Standgeräte

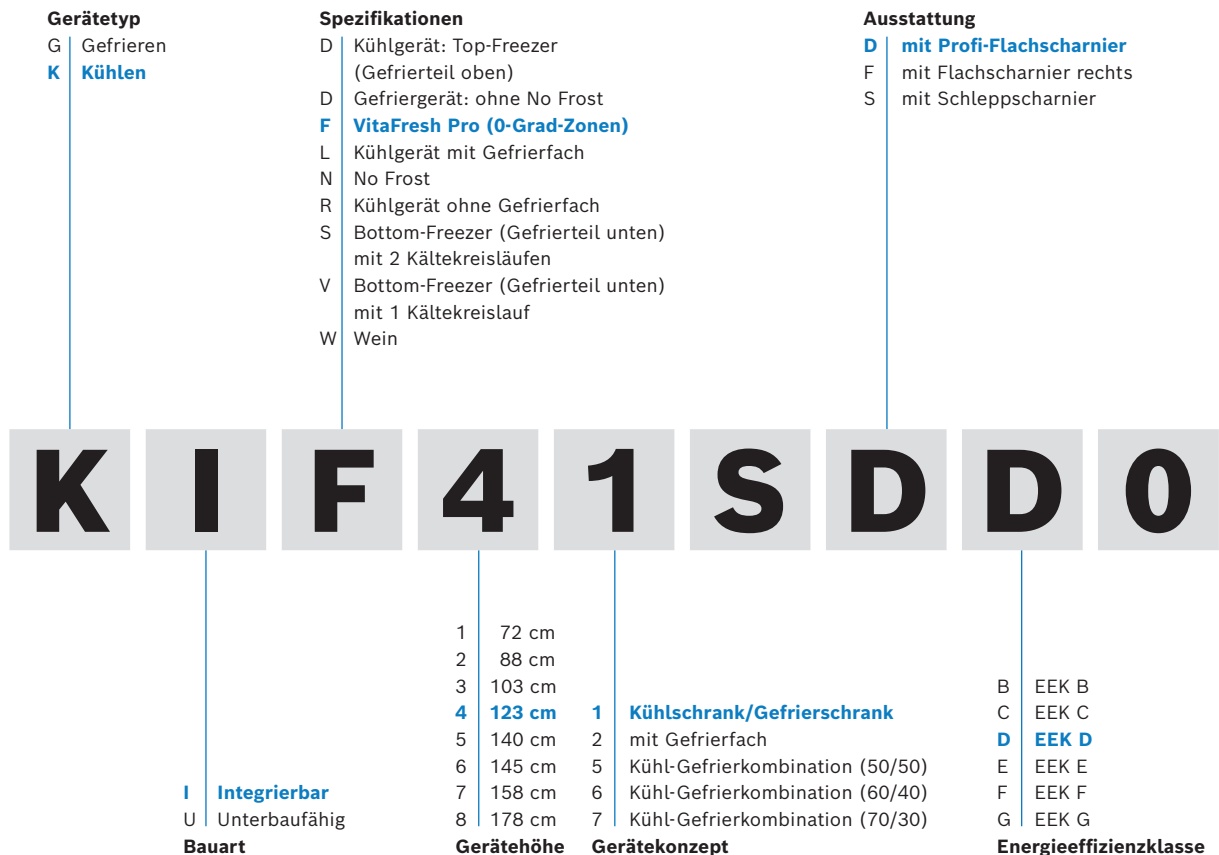

Sonderzubehör Kühlen und Gefrieren	
Dekortüre für KIL/KIR/KIF Serie 4/6/8	
KFZ30AX0 (102 cm Nische)	UPE: 109,- €*
KFZ40AX0 (122 cm Nische)	UPE: 119,- €*
Edelstahl-Türfront für Dekortür KFZ20/KFZ40	
KFZ40SX0 (122 cm Nische)	UPE: 449,- €*
Verlängerungsschlauch für Eis- und Wasserspender (3 m)	
KSZ63000	UPE: 82,- €*
Chrome Flaschenablage Einbau für KIL/KIR/KIF Serie 4/6/8	
KSZ10020	UPE: 79,- €*
WiFi-Dongel (für Home Connect fähige Geräte)	
KSZ10HC00	UPE: 119,- €*

* Unverbindliche Preisempfehlung des Herstellers inkl. gesetzlicher MwSt.

Einbauzeichnungen Kühlgeräte

Kühl- / Gefriergeräte

Luftaustritt min. 200 cm²

Maximal zulässiges Gewicht der Möbelfronten

Montierte Möbeltüren, die das zulässige Gewicht überschreiten, können zu Beschädigungen und zu Funktionsbeeinträchtigung am Scharnier führen.

T: Gerätetürhöhe inklusiv Scharniere in mm:	lungedämpftes Scharnier, Tür in kg:	gedämpftes Scharnier, Tür in kg:
1500-1750	22	22

Empfehlung Spaltmaße für Flachscharnier

F	R	X
16-19	0-3	2,5
20	0-1	3
	2-3	2,5
21	0-1	3
	2-3	2,5
22	0	4
	1	3,5
	2-3	3

Die in der Tabelle empfohlenen Spaltmasse sind einzuhalten, um eine kollisionsfreie Öffnung der Gerätetüre zu gewährleisten und Beschädigungen am Küchenmöbel zu vermeiden.

Maße in mm

KIF 81HODO | KIR 81SOE0 | KIL 82SOE0 | KIF 81HDD0 | KIF 82SDE0 | KIR 81SDE0 | KIL 82SDE0 | GIN 81HC00

Luftaustritt min. 200 cm²

Empfehlung Spaltmaße für Flachscharnier

F	R	X
16-19	0-3	2,5
20	0-1	3
	2-3	2,5
21	0-1	3
	2-3	2,5
22	0	4
	1	3,5
	2-3	3

Die angegebenen Möbeltürmaße gelten für eine Türfuge von 4 mm.

Maße in mm

KIF 86HDD0 | KIF 84SDE0

Luftaustritt min. 200 cm²

Empfehlung Spaltmaße für Flachscharnier

F	R	X
16-19	0-3	2,5
20	0-1	3
	2-3	2,5
21	0-1	3
	2-3	2,5
22	0	4
	1	3,5
	2-3	3

Die angegebenen Möbeltürmaße gelten für eine Türfuge von 4 mm.

Maße in mm

KIF 87SDB0 | KIF 87SDD0

Einbauzeichnungen Kühlgeräte

Kühl- / Gefriergeräte

Luftaustritt
min. 200 cm²

Belüftung im Sockel
min. 200 cm²

Überstand Frontplatte

Unterseite Frontplatte

Empfehlung Spaltmaße für Flachscharnier

F	R	X
16-19	0-3	2,5
20	0-1	3
	2-3	2,5
21	0-1	3
	2-3	2,5
22	0	4
	1	3,5
	2-3	3

Die in der Tabelle empfohlenen Spaltmaße sind einzuhalten, um eine kollisionsfreie Öffnung der Gerätetüre zu gewährleisten und Beschädigungen am Küchenmöbel zu vermeiden.

Maße in mm

Die angegebenen Möbeltürmaße gelten für eine Türfuge von 4 mm.

KIN 86HDF0 | KIN 86SDD0 | KIS 86HDD0 | KIS 86SDE0

Luftaustritt
min. 200 cm²

Belüftung im Sockel
min. 200 cm²

Überstand Frontplatte

Unterseite Frontplatte

Empfehlung Spaltmaße für Flachscharnier

F	R	X
16-19	0-3	2,5
20	0-1	3
	2-3	2,5
21	0-1	3
	2-3	2,5
22	0	4
	1	3,5
	2-3	3

Die in der Tabelle empfohlenen Spaltmaße sind einzuhalten, um eine kollisionsfreie Öffnung der Gerätetüre zu gewährleisten und Beschädigungen am Küchenmöbel zu vermeiden.

Maße in mm

Die angegebenen Möbeltürmaße gelten für eine Türfuge von 4 mm.

KIV 86SFE0 | KIN 86SFE0

Luftaustritt
min. 200 cm²

Belüftung im Sockel
min. 200 cm²

Überstand Frontplatte

Unterseite Frontplatte

Empfehlung Spaltmaße für Flachscharnier

F	R	X
16-19	0-3	2,5
20	0-1	3
	2-3	2,5
21	0-1	3
	2-3	2,5
22	0	4
	1	3,5
	2-3	3

Die in der Tabelle empfohlenen Spaltmaße sind einzuhalten, um eine kollisionsfreie Öffnung der Gerätetüre zu gewährleisten und Beschädigungen am Küchenmöbel zu vermeiden.

Maße in mm

Die angegebenen Möbeltürmaße gelten für eine Türfuge von 4 mm.

KIV 87SFE0

Luftaustritt
min. 200 cm²

Belüftung im Sockel
min. 200 cm²

Überstand Frontplatte

Unterseite Frontplatte

Empfehlung Spaltmaße für Flachscharnier

F	R	X
16-19	0-3	2,5
20	0-1	3
	2-3	2,5
21	0-1	3
	2-3	2,5
22	0	4
	1	3,5
	2-3	3

Die in der Tabelle empfohlenen Spaltmaße sind einzuhalten, um eine kollisionsfreie Öffnung der Gerätetüre zu gewährleisten und Beschädigungen am Küchenmöbel zu vermeiden.

Maße in mm

Die angegebenen Möbeltürmaße gelten für eine Türfuge von 4 mm.

KIV 77VFF0

Einbauzeichnungen Kühlgeräte

Kühl- / Gefriergeräte

Luftaustritt min. 200 cm²

Belüftung im Sockel min. 200 cm²

Überstand Frontplatte

Unterkante Frontplatte

Empfehlung Spaltmaße für Flachscharnier

F	R	X
16-19	0-3	2,5
20	0-1	3
	2-3	2,5
21	0-1	3
	2-3	2,5
22	0	4
	1	3,5
	2-3	3

Die in der Tabelle empfohlenen Spaltmasse sind einzuhalten, um eine kollisionsfreie Öffnung der Gerätetüre zu gewährleisten und Beschädigungen am Küchenmöbel zu vermeiden.

Maße in mm

KIV 67VFF0

Luftaustritt min. 200 cm²

Belüftung im Sockel min. 200 cm²

Überstand Frontplatte

Unterkante Frontplatte

Empfehlung Spaltmaße für Flachscharnier

F	R	X
16-19	0-3	2,5
20	0-1	3
	2-3	2,5
21	0-1	3
	2-3	2,5
22	0	4
	1	3,5
	2-3	3

Die in der Tabelle empfohlenen Spaltmasse sind einzuhalten, um eine kollisionsfreie Öffnung der Gerätetüre zu gewährleisten und Beschädigungen am Küchenmöbel zu vermeiden.

Maße in mm

KIF 51SDD0 | KIF 52SDF0

Luftaustritt min. 200 cm²

Belüftung im Sockel min. 200 cm²

Überstand Frontplatte

Unterkante Frontplatte

Empfehlung Spaltmaße für Flachscharnier

F	R	X
16-19	0-3	2,5
20	0-1	3
	2-3	2,5
21	0-1	3
	2-3	2,5
22	0	4
	1	3,5
	2-3	3

Die in der Tabelle empfohlenen Spaltmasse sind einzuhalten, um eine kollisionsfreie Öffnung der Gerätetüre zu gewährleisten und Beschädigungen am Küchenmöbel zu vermeiden.

Maße in mm

KIF 41SDD0 | KIF 41SDE1 | KIR 41SDD0 | KIL 42SDF0 | KIR 41SDF0

Luftaustritt min. 200 cm²

Belüftung im Sockel min. 200 cm²

Überstand Frontplatte

Unterkante Frontplatte

Empfehlung Spaltmaße für Flachscharnier

F	R	X
16-19	0-3	2,5
20	0-1	3
	2-3	2,5
21	0-1	3
	2-3	2,5
22	0	4
	1	3,5
	2-3	3

Die in der Tabelle empfohlenen Spaltmasse sind einzuhalten, um eine kollisionsfreie Öffnung der Gerätetüre zu gewährleisten und Beschädigungen am Küchenmöbel zu vermeiden.

Maße in mm

KIR 41SDD1 | KIL 42SDD1

Einbauzeichnungen Kühlgeräte

Kühl- / Gefriergeräte

Luftaustritt min. 200 cm²

Belüftung im Sockel min. 200 cm²

Empfehlung Spaltmaße für Flachscharnier

F	R	X
16-19	0-3	2,5
20	0-1	3
	2-3	2,5
21	0-1	3
	2-3	2,5
22	0	4
	1	3,5
	2-3	3

Die in der Tabelle empfohlenen Spaltmasse sind einzuhalten, um eine kollisionsfreie Öffnung der Gerätetüre zu gewährleisten und Beschädigungen am Küchenmöbel zu vermeiden.

Maße in mm

KIR 41SFE0 | KIL 42SFE0

Luftaustritt min. 200 cm²

Belüftung im Sockel min. 200 cm²

Empfehlung Spaltmaße für Flachscharnier

F	R	X
16-19	0-3	2,5
20	0-1	3
	2-3	2,5
21	0-1	3
	2-3	2,5
22	0	4
	1	3,5
	2-3	3

Die in der Tabelle empfohlenen Spaltmasse sind einzuhalten, um eine kollisionsfreie Öffnung der Gerätetüre zu gewährleisten und Beschädigungen am Küchenmöbel zu vermeiden.

Maße in mm

KIR 31SDF0 | KIL 32SDD0

Luftaustritt min. 200 cm²

Belüftung im Sockel min. 200 cm²

Empfehlung Spaltmaße für Flachscharnier

F	R	X
16-19	0-3	2,5
20	0-1	3
	2-3	2,5
21	0-1	3
	2-3	2,5
22	0	4
	1	3,5
	2-3	3

Die in der Tabelle empfohlenen Spaltmasse sind einzuhalten, um eine kollisionsfreie Öffnung der Gerätetüre zu gewährleisten und Beschädigungen am Küchenmöbel zu vermeiden.

Maße in mm

KIR 31SDD1 | KIR 31SFE0

Luftaustritt min. 200 cm²

Belüftung im Sockel min. 200 cm²

Empfehlung Spaltmaße für Flachscharnier

F	R	X
16-19	0-3	2,5
20	0-1	3
	2-3	2,5
21	0-1	3
	2-3	2,5
22	0	4
	1	3,5
	2-3	3

Die in der Tabelle empfohlenen Spaltmasse sind einzuhalten, um eine kollisionsfreie Öffnung der Gerätetüre zu gewährleisten und Beschädigungen am Küchenmöbel zu vermeiden.

Maße in mm

KIR 21SDD0 | KIL 22SFE0 | KIR 21SFE0

Einbauzeichnungen Kühlgeräte

Kühl- / Gefriergeräte

Luftaustritt min. 200 cm²

max. 2200

min. 560

712*7

560 empfohlen min. 550

Belüftung im Sockel min. 200 cm²

min. 40

Überstand Frontplatte

712+A+U (max.)

Unterkante Frontplatte

Luftaustritt min. 200 cm²

Ein Zwischenboden ist erforderlich

Belüftung im Sockel min. 200 cm²

Empfehlung Spaltmaße für Flachscharnier

F	R	X
16-19	0-3	2,5
20	0-1	3
	2-3	2,5
21	0-1	3
	2-3	2,5
22	0	4
	1	3,5
	2-3	3

Die in der Tabelle empfohlenen Spaltmaße sind einzuhalten, um eine kollisionsfreie Öffnung der Gerätetüre zu gewährleisten und Beschädigungen am Küchenmöbel zu vermeiden.

Maße in mm

GIV 11ADE0

Maximal zulässiges Gewicht der Möbelfronten

Montierte Möbelfronten, die das zulässige Gewicht überschreiten, können zu Beschädigungen und zu Funktionsbeeinträchtigung am Scharnier führen

Δ Gewicht

A: Gerätetürhöhe inklusiv Scharniere in mm

B: Ungedämpftes Scharnier, Möbelfront in kg

C: Gedämpftes Scharnier, Möbelfront in kg

A	B	C
1500-1750	22	22
720-1400	19	19
A1	15	19
A2	15	19

A: Air inlet ≥ 200 cm²; Ventilation options

B: Air outlet ≥ 200 cm²; Ventilation options

Alle Kühlgeräte





Perfekt war noch nie so einfach.

accent|line

Geschirrspüler.

Mehr Performance, weniger Energieverbrauch, 100% vernetzt.

Die PerfectDry-Geschirrspüler.

Freuen Sie sich auf perfektionierte Spülergebnisse –
und das bei einem wesentlich reduzierten Energieverbrauch.



Edelstahl-
Verblendsleiste
Im Lieferumfang
enthalten.

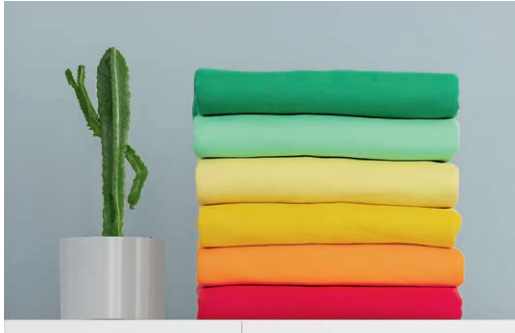

Energie-Effizienz-Klasse A

Verschiedene Spülmaschinen sind durch die Kombination von neuartigem Zeolith®, hocheffizientem Dämmmaterial sowie optimierter Technologie und Elektronik spürbar energieeffizienter.



Favoritenprogramm

Mit der Favoritentaste wird der Geschirrspüler noch individueller. Sie kombiniert persönliche Programme und Optionen auf nur einer Taste – für eine schnelle, bequeme und individuelle Programmauswahl. Man hinterlegt dort einfach die beliebteste Kombination aus Spülprogramm und Optionen, um sie dann über Knopfdruck, die Home Connect App oder den Alexa Sprachassistenten aufzurufen.



Dritter Korb

Der innovative dritte Korb bietet sicheren Halt, strahlende Sauberkeit und 25% mehr Stauraum für die vielen kleinen und sperrigen Teile, die bisher keinen eigenen Platz in der Maschine hatten. Das Wellendesign des Korbbodens verhindert ein Verrutschen der eingelegten Teile. Lange Messer können sicher in der beweglichen Etagere verstaut werden.



Extra Clean Zone

Stark verschmutztes Geschirr muss jetzt nicht mehr eingeweicht oder nachgespült werden. Drei rotierende Wasserdüsen sorgen im Oberkorb für extragründliche Reinigung. Die zusätzlichen Wasserdüsen können bei Bedarf per Schalter aktiviert werden. Durch sie wird das Wasser konstant auf das zu reinigende Geschirr gelenkt, sodass selbst hartnäckige Speisereste vollständig entfernt werden.



Silence on demand

Sie benötigen etwas Ruhe für ein Telefonat oder mehr Konzentration im Home Office? Jederzeit! Stellen Sie den Geschirrspüler mit der neuen Silence on Demand Funktion via Home Connect App einfach leiser. Die Funktion reduziert Spülgeräusche in jedem Programm bis zu 30 Minuten lang auf ein Minimum. Einfach und bequem von Ihrem Smartphone zu bedienen.

Die genannten Ausstattungen sind nicht in allen Geräten enthalten.



Ausstattung Geschirrspüler

Die Ausstattungsmerkmale
der Geschirrspüler von A – Z.

3-fach Rackmatik.

Dank des 3-fach Rackmatic™-Systems lässt sich der Oberkorb einfach in seiner Höhe verstellen; und das sogar vollbeladen. Das bedeutet noch mehr Flexibilität und maximale individuelle Verstellmöglichkeiten, je nach Beladung.



Silence Programm.

Das Silence Programm ermöglicht einen besonders leisen Spülvorgang, der bis zu 3 dB leiser ist als in den anderen Programmen. In der höchsten Dämmstufe sogar mit nur 39 dB in ausgewählten Modellen.



Aqua Sensor.

Der Aqua Sensor regelt den Wasserverbrauch je nach Art und Stärke der Geschirrverschmutzung, indem er das Spülwasser mit Lichtstrahlen kontrolliert. So wird je nach vorhandenen Lebensmittel-, Fett- oder Reinigungsmittelrückständen im Spülwasser entschieden, ob der Spülvorgang ausreichend war oder fortgesetzt werden muss.



AquaStop-System.

Das AquaStop-System besteht aus einem speziellen doppelwandigen Zulaufschlauch, einem Sicherheitsventil, sowie einer Bodenwanne mit Schwimmerschalter und bietet 100%igen Schutz gegen Wasserschäden – dafür garantiert Bosch ein Geräteleben lang.



Beladungssensor.

Die Beladungserkennung erfolgt durch einen Drehzahlsensor, der den Wasserstand erkennt. Befindet sich viel Geschirr in der Maschine, wird entsprechend mehr Wasser benötigt und der Wasserspiegel sinkt. In diesem Fall wird weiteres Wasser zugeführt. Befindet sich wenig Geschirr im Spülbehälter, wird weniger Wasser zum Spülen benötigt. So garantiert der Beladungssensor auch bei halb vollem Spüler oder weniger Geschirr immer optimalen Wasserverbrauch. Das spart Wasser und Strom.



Dosier Assistent.

Der Dosier Assistent steht für optimale Reinigungsergebnisse und einen leiseren Spülprozess. Das eingesetzte Reinigungsmittel fällt aus der Reinigerkammer in eine spezielle Auffangschale am Oberkorb und wird dort vollständig aufgelöst.



Duo Power™.

Zusätzlich zum Sprüharm im Geräteboden sorgt der doppelte Sprüharm im Oberkorb der 45 cm schmalen Geschirrspüler für optimale Spülergebnisse. Die beiden ergonomischen Sprüharme gewährleisten eine zielgenaue Wasserumwälzung, die jede Ecke im Geschirrspüler erreicht.



Eco Silence Drive.

Um noch effizienter zu reinigen, wurde der sparsame Eco Silence Drive™ Motor entwickelt. Er zeichnet sich durch Schnelligkeit, Energieeffizienz und minimalen Stromverbrauch aus. Als bürstenloser Motor ist er sehr leise und überzeugt automatisch mit besten Spülergebnissen.

Efficient Dry.

Für bessere Trocknungsergebnisse gibt es die automatische Türöffnung. Die Tür des Geschirrspülers öffnet sich nach dem Beenden des Programms automatisch. Dies verbessert den Trocknungsprozess, verhindert die Bildung von Kondenswasser und kühlt das Geschirr schonend ab. So kann es, ohne es von Hand nachzutrocknen, direkt in den Schrank geräumt werden.

**Emotion Light.**

Das Emotion Light ist eine faszinierende Design-Innovation für höchste ästhetische Ansprüche. Beim Be- und Entladen taucht die Innenbeleuchtung den Raum durch zwei leistungsstarke LEDs im oberen Türrahmen in ein stimmungsvolles Ambiente.

Emotion Light Pro.

Wählen Sie aus einer Vielzahl an Farben Ihre Lieblingsfarbe aus und freuen Sie sich bei jedem Ein- und Ausräumen über das besondere Licht, das nur für Sie leuchtet und Hausarbeiten angenehmer gestaltet.

Energie-Effizienzklasse A.

Verschiedene Spülmaschinen sind durch den Einbau eines neuen Zeolith-Systems, neuartigen Dämmmaterials und eines noch effektiveren Pumpensystems spürbar energieeffizienter.

Gläseranlagebügel.

Der Gläseranlagebügel gibt Ihnen die Möglichkeit auch besonders hohe Gläser, wie z. B. Wein- und Weißbieregläser, Flaschen oder Vasen, sicher im Unterkorb zu verstauen.

Glasschutz-Technik.

Da zu weiches Wasser Glaskorrosion verursacht, messen und regulieren Bosch Geschirrspüler mit Glasschutz-Technik kontinuierlich den Härtegrad. So stellen wir sicher, dass wertvolle Gläser und empfindliches Porzellan immer schonend gespült werden.

**Info Light.**

Ein roter Lichtpunkt auf dem Fußboden gibt Ihnen Auskunft darüber, ob Ihr vollintegrierter Geschirrspüler noch läuft oder bereits fertig ist.

Kindersicherung.

Die Türverriegelung verhindert das Öffnen bei laufendem Betrieb Ihres Geschirrspülers und gibt Ihnen und Ihrer Familie mehr Sicherheit. Eine Verletzungsgefahr durch heißen Dampf wird zuverlässig verhindert.

Leichtlaufrollen.

Neue, kugelgelagerte Rollen lassen den Korb besonders ruhig und komfortabel laufen. Dieses Komfortmerkmal bieten die Korbsysteme Max Flex Pro und Max Flex serienmäßig für alle drei Beladungsebenen.

**Maßgedecke.**

Platz für bis zu 161 Einzelteile (14 Maßgedecke). Um vergleichbare Angaben über das Fassungsvermögen eines Geschirrspülers zu erhalten, legt ein Maßgedeck Anzahl und Größe einzelner Geschirr- und Besteckteile fest. Ein Maßgedeck besteht aus sechs Geschirrtteilen (Essteller, Suppenteller, Dessertteller, Untertasse, Tasse, Glas) und fünf Besteckteilen. Zusätzlich kommen pro Maschinenfüllung eine ovale Platte, zwei Servierschüsseln und vier Servierbestecke hinzu.

**Open Assist.**

Die automatische Türöffnung Open Assist öffnet vollintegrierte Active Water Geschirrspüler durch eine einzige Berührung der Möbelfront. Die Tür öffnet einen Spalt und die Spülmaschine kann einfach be- und entladen werden. Die grifflose Front integriert sich optimal in moderne Designerküchen mit durchgängigen Möbelfronten, ohne beim Bedienkomfort Abstriche zu machen.

**Extra Trocken.**

Für extra gründliche Trocknungsergebnisse aktivieren Sie die Zusatzoption Extra Trocken. Auf Knopfdruck wird so die Temperatur während des Klarspülgangs erhöht und die Trocknungsphase verlängert. So wird ein besseres Trocknungsergebnis erzielt, sogar bei schwer zu trocknendem Geschirr. In Verbindung mit Zeolith®-Trocknen wird jedes Geschirr perfekt trocken, dank PerfectDry.

**PerfectDry mit Zeolith® und Zusatzoption Extra Trocken.**

Perfekte Trocknungsergebnisse, sogar bei Kunststoffgeschirr. PerfectDry Geschirrspüler nutzen das natürliche Zeolith®-Mineral, um Feuchtigkeit zu binden und in warme Luft umzuwandeln. Diese wird gleichmäßig verteilt und trocknet dabei kraftvoll und schonend dank innovativer 3D-Luftströmung. Für extra gründliche Trocknungsergebnisse aktivieren Sie die Zusatzoption Extra Trocken.

**Zeolith®-Technologie.**

Eine für alle Geschirrarten perfekte Trocknungsleistung – dank eines warmen 3D-Luftstroms, der stark, flächendeckend und dennoch schonend ausströmt und sich im Innenraum gleichmäßig verteilt. Der aktiv zugeführte Luftstrom führt zu noch besseren Trocknungsergebnissen. Die Zeolith® Kappe optimiert die Luftströmung und der kompaktere Behälter mit Zeolith®-Mineralien bietet eine um 15% effektivere Feuchtigkeitsabsorption. Das Mineral Zeolith® speichert automatisch und ohne Energiezufuhr die vorhandene Feuchtigkeit und gibt im Gegenzug Wärme frei. Es wird nach jedem Spülvorgang regeneriert, hält ein Geschirrspülerleben lang und muss nicht ersetzt werden. Das macht Zeolith® Trocknung besonders effizient. Ihr Geschirr und sogar das besonders schwierig zu trocknende Kunststoffgeschirr werden im Ergebnis perfekt und aktiv getrocknet.

**Ressourcenschonendes Wassermanagement.**

Das Wasser des Klarspülgangs wird dank dem ressourcenschonenden Wassermanagement gespeichert und für das folgende Vorspülen wieder verwendet. Das Ergebnis ist eine optimale hygienische Reinigung bei nur 6,7 L Wasserverbrauch pro Spülgang.

**Startzeitvorwahl.**

Mit der Startzeitvorwahl kann der Programmbeginn auf Wunsch vorgewählt werden. So können Sie Ihr Gerät bequem betreiben – tagsüber, während der Arbeit oder nachts. Zusätzlich informiert nach Programmstart eine Anzeige minutengenau über die Restlaufzeit.

Status Light.

Mit der praktischen LED-Statusleuchte weiß man immer, ob der Geschirrspüler noch läuft oder schon zum Entladen bereit ist. Diese spezielle Funktion wurde für Geräte mit Vario Scharnier konzipiert und eignet sich besonders für den Hocheinbau.

**TFT-Display.**

Das TFT-Display informiert schnell und übersichtlich. Die mehrfarbige Anzeige zeigt mittels Bildern und gut lesbarer Schrift die gewählten Programme und Optionen, den Programmfortschritt, die Restlaufzeit und vieles mehr. Praktische Hinweise führen durch die Programme und geben hilfreiche Informationen zur optimalen Nutzung und zum Wasser- und Energieverbrauch.

**Time Light.**

Dank Time Light wissen Sie nicht nur, dass Ihr Geschirrspüler noch läuft, sondern auch wie lange, da die Restzeit oder Echtzeit auf den Boden projiziert wird. Zusätzlich wird der Programmfortschrittstatus angezeigt.

**Vario Scharnier.**

Bisher war der Hocheinbau von vollintegrierten Geschirrspülers nur mit großen Spaltmaßen zwischen den Möbelfronten möglich. Dank Vario Scharnier müssen keine Kompromisse mehr gemacht werden – die vollintegrierte Möbelfront schiebt sich beim Öffnen des Gerätes leicht nach oben. So kann im gesamten Hochschrank mit einheitlichen kleinen Spaltmaßen gearbeitet werden. Auch bei einer Sockelhöhe von 5 – 9 cm bietet das Vario-Scharnier die beste Lösung für ein einheitliches Spaltmaß.

Die PerfectDry-Geschirrspüler.

Mit Ferndiagnose und dem Intelligent Programm arbeiten
Geschirrspüler jetzt noch smarter.



Personalisierte und optimierte Spülergebnisse per Feedback.

Geschirrspüler mit dem Intelligent Programm ermöglichen über Home Connect auf Spül- und Trocknungsergebnisse sowie auf die Laufzeit Feedback zu geben. Mit jedem Spülgang lernt der Geschirrspüler dank persönlichem Feedback dazu und liefert immer bessere Resultate – bis die Ergebnisse vollkommen zufriedenstellend sind.

Schritt 1

Einrichten eines intelligenten Spülgangs.

Nach dem Öffnen der App erscheint eine kurze Einführung, wie das Intelligent Programm funktioniert. Nach Wahl der Einstellungen kann der Geschirrspüler mit Geschirr gefüllt werden.

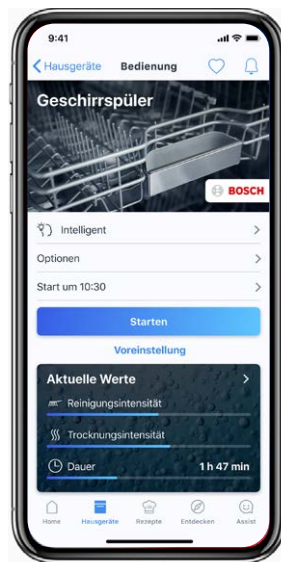

Schritt 3

Weiteres Feedback geben und optimieren.

Falls die Spülergebnisse weiter optimiert werden sollen, kann nach jedem Spülgang Feedback gegeben werden – bis die Ergebnisse vollkommen zufriedenstellend sind.



Schritt 2

Erstes Feedback geben und optimieren.

Das erste Feedback ist der erste Schritt hin zu einem personalisierten Spülprogramm.

Und so einfach geht's:

1. Intelligent Programm starten.
2. Nach Ablauf des Spülgangs Feedback geben. Das Intelligent Programm adaptiert das Feedback für verbesserte Spülresultate. Zusätzlich erhält man Angaben zu Energie- und Wasserverbrauch.



Schritt 4

Das perfekte Programm.

Nach dem letztmaligen Feedback ist das perfekte Programm gefunden. Bei Bedarf kann jetzt noch eine energieeffizientere Alternative gewählt werden.



Lösen Sie jeden Schmutz auf Knopfdruck.

Für jedes Problem das richtige Programm.



Eco 50 °C

Programm mit reduziertem Verbrauch für alle Spülsituationen mit normal verschmutztem Geschirr.

Auto 45–65 °C

Erzielt bei normaler Verschmutzung und gemischter Beladung ganz automatisch beste Spülergebnisse bei optimalem Verbrauch.

Intelligent

Sie sind besonders energiesparend und lernen dank innovativem Home Connect System durch Ihr Feedback zum Spülvorgang dazu. Nach Beendigung des Programms können Sie die Reinigungs- und Trockenergebnisse sowie die Dauer des Programms intuitiv und einfach über die Home Connect App bewerten. Ihr Geschirrspüler passt daraufhin die Einstellungen an und bietet Ihnen Alternativen.

Intensiv 70 °C

Ein Spezialprogramm für stark verschmutztes Geschirr, insbesondere für Töpfe und Pfannen. Die hohe Spültemperatur sorgt zusätzlich für höchste Hygiene.

Glas 40 °C

Mit dem Gläserprogramm Glas 40 °C werden Gläser wie z. B. hochwertige Kristallgläser sanft und schonend gereinigt und dabei gleichzeitig eine rückstandsfreie Trocknung und brillanter Glanz erzielt. Dies wird möglich durch niedrigere Temperaturen, insbesondere eine Anpassung der Klarspültemperatur, sowie eine Verlängerung der Trocknungsphase.

Schnell 45 °C

Leicht verschmutztes Geschirr wird bei Schnell 45 °C in minimal 29 Minuten optimal gespült.

1,5 h 60 °C (mit Zeolith®)*

Das 1,5 h 60 °C Programm liefert auch bei stark verschmutztem Geschirr brillante Spülergebnisse. Die Highspeed-Pumpe sorgt für höheren Wasserdruck im Innenraum und entfernt Schmutzreste rückstandslos sauber. Gleichzeitig erzielt das Programm hervorragende Trocknungsergebnisse.

1h 65 °C (ohne Zeolith®)*

Das schnelle Programm mit guten Trocknungsergebnissen für normal verschmutztes Geschirr.

Silence

Eine gute Wahl für alle, die ihren Geschirrspüler in Hörweite zu den Wohn- oder Schlafbereichen nutzen. Durch Aktivierung dieses Programms wird das Betriebsgeräusch des Geschirrspülers

automatisch auf den niedrigsten Geräuschwert reduziert. Dies wird durch ein speziell angepasstes Programm Eco 50 °C, einen reduzierten Sprühdruk und eine verlängerte Reinigungsphase erzielt.

Vorspülen

Absprühen des Geschirrs mit meist kaltem Wasser ohne Zusatz von Spülmittel. Als Voreinstellung bei der Favoritentaste hinterlegt.

Intensiv Zone

Optimale Sauberkeit von stark verschmutzten Töpfen und Pfannen. Ein besonders starker Sprühdruk und eine erhöhte Reinigungstemperatur im Unterkorb sorgen dafür.

Speed Perfect+

Eine volle Ladung Geschirr wird mit der Speed Perfect+ Option in kürzester Zeit optimal sauber und trocken. Auf Knopfdruck verkürzt sich die Spüldauer um bis zu 66% bei gewohnt hoher Reinigungsleistung. Speed Perfect+ einfach zuschalten, wenn es schnell gehen muss – z. B. auf Familienfeiern oder Geburtstagspartys. Auch bei bereits laufendem Spülprogramm kann die Option jederzeit zugeschaltet werden – von zu Hause oder unterwegs über die Home Connect App.

Halbe Beladung

Manchmal kann man mit dem Spülen nicht warten, bis der Geschirrspüler voll ist. Mit der Option „Halbe Beladung“ ist das kein Problem, denn sie ist ideal für einen Spülgang mit weniger Geschirr. Damit sparen Sie nicht nur Energie und Wasser, sondern auch Zeit.

Hygiene Plus

Hygiene Plus ist als Sonderfunktion in vielen Spülgängen zuschaltbar und garantiert höchste Hygieneleistung durch antibakterielle Reinigung. Diese wird erreicht durch ein höheres Temperaturniveau von bis zu 70 °C während des Klarspülers, welches über einen längeren Zeitraum gehalten wird. Hygiene Plus ist damit ideal für alle mit höchsten hygienischen Ansprüchen – z. B. Haushalte mit Kleinkindern oder Allergikern.

Extra Trocknen

Durch das Verwenden höherer Temperaturen beim Spülgang wird eine längere Trocknungsphase ausgelöst. Dadurch wird ein besseres Trocknungsergebnis erzielt. In Verbindung mit Zeolith® wird schwierig zu trocknendes Geschirr perfekt trocken, dank PerfectDry.

Maschinenpflege Programm

Um die Maschine zu reinigen, sollten Sie regelmäßig einen Maschinenreiniger verwenden. Mit dem dafür optimierten Programm erzielen Sie ein noch besseres Ergebnis – für eine optimal gepflegte Geschirrspülmaschine.

*Nicht bei allen Modellen

Nie mehr abtrocknen.

So wird Ihr Geschirr perfekt trocken.

Unsere Geschirrspüler sorgen zuverlässig dafür, dass nicht mehr von Hand nachgetrocknet werden muss. Selbst Kunststoffgeschirr kann direkt in den Schrank geräumt werden. Und mit Hilfe der neuen Komfort-Funktion Efficient Dry klappt das Öffnen der Maschine jetzt automatisch.



PerfectDry mit Zeolith®

Die PerfectDry Geschirrspüler von Bosch nutzen das natürliche Mineral Zeolith®. Es speichert automatisch und ohne Energiezufuhr die vorhandene Feuchtigkeit und gibt im Gegenzug Wärme frei. Diese wird gleichmäßig verteilt und trocknet dabei kraftvoll und schonend dank innovativer 3D-Luftströmung.

Ihr Geschirr und sogar das besonders schwierig zu trocknende Kunststoffgeschirr werden im Ergebnis perfekt trocken.



Extra Trocknen

Für extra gründliche Trocknungsergebnisse können Sie die Zusatzoption Extra Trocknen aktivieren. Auf Knopfdruck wird die Temperatur während des Klarspülgangs erhöht und die Trocknungsphase verlängert. So wird ein besseres Trocknungsergebnis erzielt, selbst bei schwer zu trocknendem Geschirr.



Efficient Dry

Die Efficient Dry-Funktion komplettiert die Bosch Trocknungstechnologie und bietet gleich mehrere Komfortmerkmale:

- Die praktische Türöffnungsautomatik am Programmende lässt sich dauerhaft für fast alle Programme einstellen oder als Option per Tastendruck aktivieren (exklusiv nur bei Bosch).
- Über Home Connect kann die Tür nach Programmende auch von unterwegs geöffnet werden.
- Während der Trocknungsphase wird die Temperatur abgesenkt. So wird Ihr Geschirr geschont und das abgekühlte Geschirr kann direkt entladen werden.
- Bei längerer Abwesenheit verhindert die geöffnete Tür, dass Restfeuchte im Geschirrraum verbleibt und eventuell zu riechen beginnt. Zudem kann das Geschirr komplett auskühlen.

Mehr Platz, mehr Sauberkeit, mehr Sicherheit.

Die Körbe im Überblick.



Dritter Korb

25% mehr Stellfläche für Kleinteile



Oberkorb

Extra Clean Zone für harte Fälle











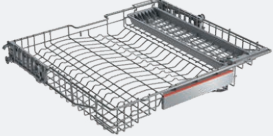

Unterkorb

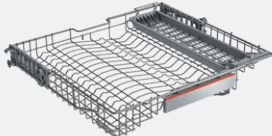
Durchdacht bis ins Detail

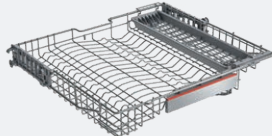

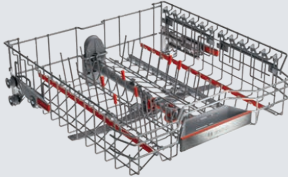
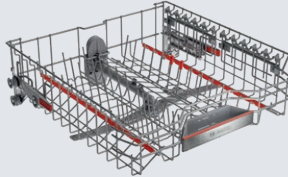
Die flexiblen Alleskönner.

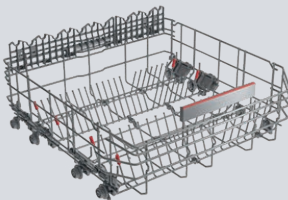
Die Beladungsebenen im Detail.

	Max Flex Pro Serie 8	Max Flex Serie 6	Flex Serie 4
3. Beladungsebene*	 <p>Dritter Korb</p>  <p>Besteckschublade</p>	 <p>Dritter Korb</p>  <p>Besteckschublade</p>	 <p>Dritter Korb</p>  <p>Besteckschublade</p>
	Oberkorb	 <ul style="list-style-type: none"> ▶ Extra Clean Zone ▶ Gleitschutz für Trink- und Weingläser ▶ 6 klappbare Stachelreihen ▶ Leichtlaufrollen 	 <ul style="list-style-type: none"> ▶ Extra Clean Zone ▶ Gleitschutz für Trinkgläser ▶ 2 klappbare Stachelreihen ▶ Leichtlaufrollen
Unterkorb	 <ul style="list-style-type: none"> ▶ Höhere Seitenwände ▶ 6 klappbare Stachelreihen ▶ Glasanlagebügel ▶ Leichtlaufrollen 	 <ul style="list-style-type: none"> ▶ Höhere Seitenwände ▶ 6 klappbare Stachelreihen ▶ Leichtlaufrollen 	 <ul style="list-style-type: none"> ▶ Höhere Seitenwände ▶ 2 klappbare Stachelreihen

*Modellabhängig / Sonderzubehör

Einfach gesünder leben.



Innovative Technologien von Bosch machen Ihr Leben zuhause etwas einfacher, entspannter und gesünder. Hausgeräte, die mindestens eine der unten stehenden Kategorien oder Funktionen erfüllen, kennzeichnen wir mit dem Simply Healthy Signet.

Entschleunigung



Silence on demand

Sie benötigen etwas Ruhe für eine kleine Auszeit, ein Telefonat oder mehr Konzentration im Home Office? Jederzeit!

Stellen Sie Ihren Geschirrspüler mit der Silence on Demand Funktion via Home Connect App einfach leiser. Die Funktion reduziert Spülgeräusche in jedem Programm bis zu 30 Minuten lang auf ein Minimum. Einfach und bequem von Ihrem Smartphone zu bedienen.

Schutz



Hygiene Plus-Programm

Sicher ist sicher und Hygiene Plus von Bosch der beste Schutz für alle Familien mit höchsten hygienischen Ansprüchen.

Hygiene Plus ist als Sonderfunktion in vielen Spülgängen zuschaltbar und garantiert höchste Hygieneleistung durch antibakterielle Reinigung. Diese wird erreicht durch ein höheres Temperaturniveau von bis zu 70°C während des Klarspülens. Hygiene Plus ist perfekt geeignet für Familien mit Kleinkindern oder Allergikern.

Die Blenden der Geschirrspüler auf einen Blick.

Serie | 8



SMD8TC800E

- ▶ Hochauflösendes TFT-Display mit farbiger Symbol- und Klartext-Anzeige
- ▶ Sensor Touch-Bedienung zur Programmauswahl, Bedienung von oben

Serie | 6

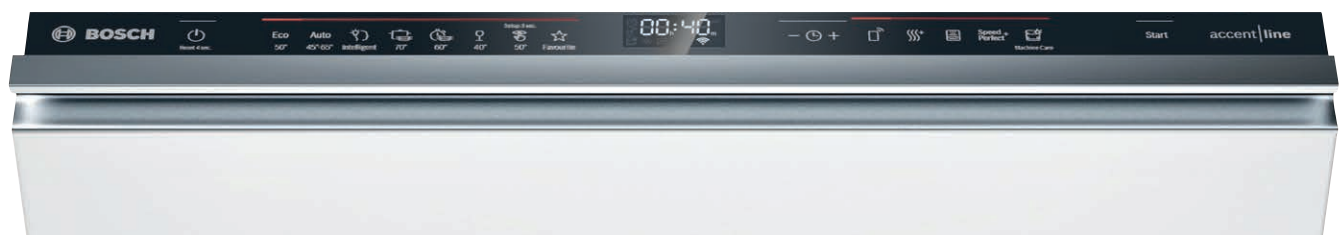

SMD6ZB801E

- ▶ Elektronische Restzeit-Anzeige
- ▶ Sensor Touch-Bedienung zur Programmauswahl

Serie | 4



SMD4EB801E

- ▶ Elektronische Restzeit-Anzeige
- ▶ Drucktasten für Programmauswahl

Geschirrspüler, vollintegrierbar 60 cm



UPE:
2.625,- €*

UPE:
2.654,- €*

UPE:
2.532,- €*

UPE:
2.561,- €*

Serie | 8
SMD8TC800E
81,5 cm hoch

SBD8TC800E
86,5 cm hoch

Serie | 8
SMT8YC801E Vario Scharnier
81,5 cm hoch

SBT8YC801E Vario Scharnier
86,5 cm hoch



Leistung und Verbrauch

- Energieeffizienzklasse¹: A
- Energie²/Wasser³: 54 kWh/9,5 Liter
- Fassungsvermögen: 14 Maßgedecke
- Programmdauer⁴: 4h:55min
- Geräuscheffizienzklasse: B
- Geräusch-Wert: 43 dB(A) re 1 pW
- Geräusch-Wert: **41 dB(A) re 1 pW im Leise Programm**

Programme und Optionen

- 8 Programme: Eco 50°C, Auto 45-65°C, **Intelligent Programm**, Intensive, Express 60°C, Glas 40°C, Silence 50°C, Favorit
- Vorspülen
- 5 Sonderfunktionen: Fernstart, Extra Trocknen, Intensiv Zone, Hygiene+, Speed Perfect+
- Maschinenpflege-Programm
- Silence on demand (per App)

Spültechnologie und Sensorik

- Zeolith®-Trocknen
- Hocheffizienz-Energiespar-System
- Efficient Dry (Eco Trocknung) mit Wärmetauscher
- Aqua- und Beladungssensor
- Dosier Assistent
- Eco Silence Drive
- Reiniger-Automatik
- Selbstreinigendes Sieb mit 3-fach Wellen-Filtersystem
- Innenbehälter/Boden: Edelstahl/Edelstahl

Korbssystem

- Max Flex Pro Korbssystem mit farbigen Touchpoints
- **Extra Clean Zone**
- Vario Schublade Pro
- Höhenverstellbarer Oberkorb mit Rackmatic (3-stufig)
- **Leichtlaufrollen auf allen Ebenen**
- farbige Anti-Rutsch-Beschichtung im Oberkorb
- Korbstopper (Rack Stopper) gegen ein Überrollen des Unterkorbes
- Umklappbare Stachelreihen im Oberkorb (6x)
- Flexible Klappstacheln im Unterkorb (8x)
- Tassenablage im Oberkorb (2-teilig)
- Tassenablage im Unterkorb (2-teilig)
- Gläseranlagebügel im Unterkorb

Anzeige und Bedienung

- Home Connect-fähig über WLAN
- Touch Bedienung (schwarz/edelstahl)
- **Emotion Light mit freier Farbwahl (per App)**
- Bedienung von oben
- Klartext-Beschriftung
- **Time Light**
- Echtzeit-Anzeige
- Akustisches Signal am Programmende
- Startzeitvorwahl: 1-24 Stunden

Technische Informationen (HxBxT) und Zubehör

- AquaStop: eine Bosch Garantie bei Wasserschäden – ein Geräteleben lang.⁵
- Kindersicherung (Öffnen durch zweimal drücken der Tür)
- Open Assist
- **Präzise Glasschutz-Technik**
- Salzeinfüllhilfe (Trichter)
- Inkl. Dampfschutz-Blech
- **Inkl. Verblendungs- und Befestigungssatz**
- Gerätemaße: 81,5 x 59,8 x 55,0 cm und 86,5 x 59,8 x 55,0 cm (SBD...)

Sonderzubehör

Weiteres Sonderzubehör inkl. Abbildungen und Preise finden Sie ab Seite 210.

Leistung und Verbrauch

- Energieeffizienzklasse¹: B
- Energie²/Wasser³: 65 kWh/9,5 Liter
- Fassungsvermögen: 14 Maßgedecke
- Programmdauer⁴: 3h:55min
- Geräuscheffizienzklasse: B
- Geräusch-Wert: 43 dB(A) re 1 pW
- Geräusch-Wert: **41 dB(A) re 1 pW im Leise Programm**

Programme und Optionen

- 8 Programme: Eco 50°C, Auto 45-65°C, **Intelligent Programm**, Intensive 70°C, Express 60°C, Glas 40°C, Silence 50°C, Favorit
- Vorspülen
- 5 Sonderfunktionen: Fernstart, Extra Trocknen, Intensiv Zone, Hygiene+, Speed Perfect+
- Maschinenpflege-Programm
- Silence on demand (per App)

Spültechnologie und Sensorik

- Zeolith®-Trocknen
- Efficient Dry (Eco Trocknung) mit Wärmetauscher
- Aqua Sensor
- Dosier Assistent
- Eco Silence Drive
- Reiniger-Automatik
- Selbstreinigendes Sieb mit 3-fach Wellen-Filtersystem
- Innenbehälter/Boden: Edelstahl/Edelstahl

Korbssystem

- Max Flex Pro Korbssystem mit farbigen Touchpoints
- **Extra Clean Zone**
- Max FlexSchublade Pro
- Höhenverstellbarer Oberkorb mit Rackmatic (3-stufig)
- **Leichtlaufrollen auf allen Ebenen**
- farbige Anti-Rutsch-Beschichtung im Oberkorb
- Korbstopper (Rack Stopper) gegen ein Überrollen des Unterkorbes
- Umklappbare Stachelreihen im Oberkorb (6x)
- Flexible Klappstacheln im Unterkorb (8x)
- Tassenablage im Oberkorb (2-teilig)
- Tassenablage im Unterkorb (2-teilig)
- Gläseranlagebügel im Unterkorb

Anzeige und Bedienung

- Home Connect-fähig über WLAN
- Touch Bedienung (schwarz/edelstahl)
- **Emotion Light mit freier Farbwahl**
- Bedienung von oben
- Klartext-Beschriftung (englisch)
- **Status Light**
- Echtzeit-Anzeige
- Akustisches Signal am Programmende
- Startzeitvorwahl: 1-24 Stunden

Technische Informationen (HxBxT) und Zubehör

- AquaStop: eine Bosch Garantie bei Wasserschäden – ein Geräteleben lang.⁵
- Kindersicherung (Öffnen durch zweimal drücken der Tür)
- **Vario Scharnier (bis 11 kg Türgewicht)**
- Open Assist
- **Präzise Glasschutz-Technik**
- Salzeinfüllhilfe (Trichter)
- Inkl. Dampfschutz-Blech
- **Inkl. Verblendungs- und Befestigungssatz**
- Gerätemaße: 81,5 x 59,8 x 55,0 cm und 86,5 x 59,8 x 55,0 cm (SBT...)

Sonderzubehör

Weiteres Sonderzubehör inkl. Abbildungen und Preise finden Sie ab Seite 210.

¹ Auf einer Energieeffizienzklassen-Skala von A bis G. ² Energieverbrauch in kWh/100 Betriebszyklen (im Programm Eco 50 °C). ³ Wasserverbrauch in Liter/Betriebszyklus (im Programm Eco 50 °C). ⁴ Programmdauer im Programm Eco 50 °C. ⁵ Detaillierte Garantiebedingungen finden Sie unter www.bosch-home.at/aquastop

* Unverbindliche Preisempfehlung des Herstellers inkl. gesetzlicher MwSt.

Geschirrspüler, vollintegrierbar 60 cm



UPE:
2.270,- €*
UPE:

UPE:
2.300,- €*
UPE:

Serie | 6
SMT6TC800E Vario Scharnier
81,5 cm hoch

SBT6TC800E Vario Scharnier
86,5 cm hoch



UPE:
2.064,- €*
UPE:

UPE:
2.091,- €*
UPE:

Serie | 6
SMD6ZB801E
81,5 cm hoch

SBD6ZB801E
86,5 cm hoch

**Leistung und Verbrauch**

- Energieeffizienzklasse¹: A
- Energie²/Wasser³: 54 kWh/9,5 Liter
- Fassungsvermögen: 14 Maßgedecke
- Programmdauer⁴: 4h:55min
- Geräuscheffizienzklasse: B
- Geräusch-Wert: 43 dB(A) re 1 pW
- Geräusch-Wert: **41 dB(A) re 1 pW im Leise Programm**

Programme und Optionen

- 8 Programme: Eco 50°C, Auto 45-65°C, **Intelligent Programm**, Intensive 70°C, Express 60°C, Glas 40°C, Silence 50°C, Favorit
- Vorspülen
- 4 Sonderfunktionen: Fernstart, Extra Trocknen, Intensiv Zone, Speed Perfect+
- Maschinenpflege-Programm
- Silence on demand (per App)

Spültechnologie und Sensorik

- Zeolith®-Trocknen
- Hocheffizienz-Energiespar-System
- Efficient Dry (Eco Trocknung) mit Wärmetauscher
- Aqua Sensor
- Dosier Assistent
- Eco Silence Drive
- Reiniger-Automatik
- Selbstreinigendes Sieb mit 3-fach Wellen-Filterssystem
- Innenbehälter/Boden: Edelstahl/Edelstahl

Korbsystem

- Max Flex Korbsystem mit farbigen Touchpoints
- **Extra Clean Zone**
- Vario Schublade
- Höhenverstellbarer Oberkorb mit Rackmatic (3-stufig)
- **Leichtlaufrollen auf allen Ebenen**
- farbige Anti-Rutsch-Beschichtung im Oberkorb
- Korbstopper (Rack Stopper) gegen ein Überrollen des Unterkorb
- Umklappbare Stachelreihen im Oberkorb (2x)
- Umklappbare Klappstacheln im Unterkorb (6x)
- Tassenablage im Oberkorb (2-teilig)
- Tassenablage im Unterkorb (2-teilig)

Anzeige und Bedienung

- Home Connect-fähig über WLAN
- Touch Bedienung (schwarz)
- **Emotion Light weiß**
- Bedienung von oben
- Klartext-Beschriftung (englisch)
- **Status Light**
- Elektronische Restzeit-Anzeige in Minuten
- Akustisches Signal am Programmende
- Startzeitvorwahl: 1-24 Stunden

Technische Informationen (HxBxT) und Zubehör

- AquaStop: eine Bosch Garantie bei Wasserschäden – ein Geräteleben lang.⁵
- Kindersicherung (Öffnen durch zweimal drücken der Tür)
- **Vario Scharnier (bis 11 kg Türgewicht)**
- Open Assist
- **Glasschutz-Technik**
- Salzeinfüllhilfe (Trichter)
- Inkl. Dampfschutz-Blech
- **Inkl. Verblendungs- und Befestigungssatz**
- Gerätemaße: 81,5 x 59,8 x 55,0 cm und 86,5 x 59,8 x 55,0 cm (SBT...)

Sonderzubehör

Weiteres Sonderzubehör inkl. Abbildungen und Preise finden Sie ab Seite 210.

Leistung und Verbrauch

- Energieeffizienzklasse¹: C
- Energie²/Wasser³: 74 kWh/9,5 Liter
- Fassungsvermögen: 13 Maßgedecke
- Programmdauer⁴: 3h:55min
- Geräuscheffizienzklasse: B
- Geräusch-Wert: 41 dB(A) re 1 pW
- Geräusch-Wert: **39 dB(A) re 1 pW im Leise Programm**

Programme und Optionen

- 8 Programme: Eco 50°C, Auto 45-65°C, **Intelligent Programm**, Intensive, Express 60°C, Glas 40°C, Silence 50°C, Favorit
- Vorspülen
- 4 Sonderfunktionen: Fernstart, Extra Trocknen, Intensiv Zone, Speed Perfect+
- Maschinenpflege-Programm
- Silence on demand (per App)

Spültechnologie und Sensorik

- Zeolith®-Trocknen
- Wärmetauscher
- Aqua- und Beladungssensor
- Dosier Assistent
- Eco Silence Drive
- Reiniger-Automatik
- Selbstreinigendes Sieb mit 3-fach Wellen-Filterssystem
- Innenbehälter/Boden: Edelstahl/Edelstahl

Korbsystem

- Max Flex Pro Korbsystem mit farbigen Touchpoints
- **Extra Clean Zone**
- **3. Korb oder Vario Schublade nachrüstbar**
- Höhenverstellbarer Oberkorb mit Rackmatic (3-stufig)
- **Leichtlaufrollen auf allen Ebenen**
- farbige Anti-Rutsch-Beschichtung im Oberkorb
- Korbstopper (Rack Stopper) gegen ein Überrollen des Unterkorb
- Umklappbare Stachelreihen im Oberkorb (6x)
- Flexible Klappstacheln im Unterkorb (8x)
- Besteckablage im Oberkorb
- Vario-Besteckkorb im Unterkorb
- Tassenablage im Oberkorb (2-teilig), Tassenablage im Unterkorb (2-teilig)
- Gläseranlagebügel im Unterkorb

Anzeige und Bedienung

- Home Connect-fähig über WLAN
- Touch Bedienung (schwarz)
- **Emotion Light weiß**
- Bedienung von oben
- Klartext-Beschriftung
- **Time Light**
- Elektronische Restzeit-Anzeige in Minuten
- Akustisches Signal am Programmende
- Startzeitvorwahl: 1-24 Stunden

Technische Informationen (HxBxT) und Zubehör

- AquaStop: eine Bosch Garantie bei Wasserschäden – ein Geräteleben lang.⁵
- Kindersicherung (Öffnen durch zweimal drücken der Tür)
- Open Assist
- **Glasschutz-Technik**
- Salzeinfüllhilfe (Trichter)
- Inkl. Dampfschutz-Blech
- **Inkl. Verblendungs- und Befestigungssatz**
- Gerätemaße: 81,5 x 59,8 x 55,0 cm und 86,5 x 59,8 x 55,0 cm (SBD...)

Sonderzubehör

Weiteres Sonderzubehör inkl. Abbildungen und Preise finden Sie ab Seite 210.

¹ Auf einer Energieeffizienzklassen-Skala von A bis G. ² Energieverbrauch in kWh/100 Betriebszyklen (im Programm Eco 50 °C). ³ Wasserverbrauch in Liter/Betriebszyklus (im Programm Eco 50 °C). ⁴ Programmdauer im Programm Eco 50 °C. ⁵ Detaillierte Garantiebedingungen finden Sie unter www.bosch-home.at/aquastop

* Unverbindliche Preisempfehlung des Herstellers inkl. gesetzlicher MwSt.

Geschirrspüler, vollintegrierbar 60 cm



UPE:
1.900,- €*
Serie | 6
SMT6EB800E Vario Scharnier
81,5 cm hoch

UPE:
1.927,- €*
SBT6EB800E Vario Scharnier
86,5 cm hoch

UPE:
1.883,- €*
Serie | 6
SMV6ZB801E
81,5 cm hoch

UPE:
1.910,- €*
SBV6ZB801E
86,5 cm hoch



Leistung und Verbrauch

- Energieeffizienzklasse¹: D
- Energie²/Wasser³: 84 kWh/9,5 Liter
- Fassungsvermögen: 13 Maßgedecke
- Programmdauer⁴: 4h:35min
- Geräuscheffizienzklasse: B
- Geräusch-Wert: 42 dB(A) re 1 pW
- Geräusch-Wert: **39 dB(A) re 1 pW im Leise Programm**

Programme und Optionen

- 8 Programme: Eco 50°C, Auto 45-65°C, Intensiv 70°C, 1h 65°C, Schnell 45°C, Glas 40°C, Silence 50°C, Favorit
- Vorspülen
- 4 Sonderfunktionen: Fernstart, Efficient Dry (Trocknungsassistent), Intensiv Zone, Speed Perfect+
- Maschinenpflege-Programm
- Silence on demand (per App)

Spültechnologie und Sensorik

- Efficient Dry (Eco Trocknung) mit Wärmetauscher
- Aqua- und Beladungssensor
- Dosier Assistent
- Eco Silence Drive
- Reiniger-Automatik
- Innenbehälter/Boden: Edelstahl/Edelstahl

Korbsystem

- Max Flex Korbsystem mit farbigen Touchpoints
- **Extra Clean Zone**
- **Max Flex Schublade nachrüstbar**
- Höhenverstellbarer Oberkorb mit Rackmatic (3-stufig)
- **Leichtlaufrollen auf allen Ebenen**
- farbige Anti-Rutsch-Beschichtung im Oberkorb
- Korbstopper (Rack Stopper) gegen ein Überrollendes Unterkorbes
- Umklappbare Stachelreihen im Oberkorb (2x)
- Umklappbare Stachelreihen im Unterkorb (6x)
- Besteckablage im Oberkorb
- Vario-Besteckkorb im Unterkorb
- Tassenablage im Oberkorb (2-teilig)
- zusätzliche Tassenablage im Unterkorb (2-teilig)

Anzeige und Bedienung

- Home Connect-fähig über WLAN
- Touch Bedienung (schwarz)
- **Emotion Light weiß**
- Bedienung von oben
- Klartext-Beschriftung
- **Status Light**
- Elektronische Restzeit-Anzeige in Minuten
- Startzeitvorwahl: 1-24 Stunden

Technische Informationen (HxBxT) und Zubehör

- AquaStop: eine Bosch Garantie bei Wasserschäden – ein Geräteleben lang.⁵
- Kindersicherung (Öffnen durch zweimal drücken der Tür)
- **Vario Scharnier (bis 11 kg Türgewicht)**
- Open Assist
- **Glasschutz-Technik**
- Salzeinfüllhilfe (Trichter)
- Inkl. Dampfschutz-Blech
- **Inkl. Verblendungs- und Befestigungssatz**
- Gerätemaße: 81,5 x 59,8 x 55,0 cm und 86,5 x 59,8 x 55,0 cm (SBT...)

Sonderzubehör

SGZ6DB04 Max Flex Schublade

Weiteres Sonderzubehör inkl. Abbildungen und Preise finden Sie ab Seite 210.

Leistung und Verbrauch

- Energieeffizienzklasse¹: C
- Energie²/Wasser³: 74 kWh/9,5 Liter
- Fassungsvermögen: 13 Maßgedecke
- Programmdauer⁴: 3h:55min
- Geräuscheffizienzklasse: B
- Geräusch-Wert: 42 dB(A) re 1 pW
- Geräusch-Wert: **40 dB(A) re 1 pW im Leise Programm**

Programme und Optionen

- 6 Programme: Eco 50°C, Auto 45-65°C, Intensiv 70°C, 1,5h 60°C, Silence 50°C, Favorit
- Vorspülen
- 4 Sonderfunktionen: Fernstart, Extra Trocknen, Intensiv Zone, Speed Perfect+
- Maschinenpflege-Programm
- Silence on demand (per App)

Spültechnologie und Sensorik

- **Zeolith®-Trocknen**
- Wärmetauscher
- Aqua- und Beladungssensor
- Dosier Assistent
- Eco Silence Drive
- Reiniger-Automatik
- Innenbehälter/Boden: Edelstahl/Edelstahl

Korbsystem

- Max Flex Pro Korbsystem mit farbigen Touchpoints
- **Extra Clean Zone**
- **3. Korb oder Vario Schublade nachrüstbar**
- Höhenverstellbarer Oberkorb mit Rackmatic (3-stufig)
- **Leichtlaufrollen auf allen Ebenen**
- farbige Anti-Rutsch-Beschichtung im Oberkorb
- Korbstopper (Rack Stopper) gegen ein Überrollen des Unterkorbes
- Umklappbare Stachelreihen im Oberkorb (6x)
- Flexible Klappstacheln im Unterkorb (8x)
- Besteckablage im Oberkorb
- Vario-Besteckkorb im Unterkorb
- Tassenablage im Oberkorb (2-teilig)
- Tassenablage im Unterkorb (2-teilig)
- Gläseranlagebügel im Unterkorb

Anzeige und Bedienung

- Home Connect-fähig über WLAN
- Bedienung von oben
- Klartext-Beschriftung
- **Time Light**
- Elektronische Restzeit-Anzeige in Minuten
- Akustisches Signal am Programmende
- Startzeitvorwahl: 1-24 Stunden

Technische Informationen (HxBxT) und Zubehör

- AquaStop: eine Bosch Garantie bei Wasserschäden – ein Geräteleben lang.⁵
- **Glasschutz-Technik**
- Salzeinfüllhilfe (Trichter)
- Inkl. Dampfschutz-Blech
- **Inkl. Verblendungs- und Befestigungssatz**
- Gerätemaße: 81,5 x 59,8 x 55,0 cm und 86,5 x 59,8 x 55,0 cm (SBV...)

Sonderzubehör

SGZ6DB04 Max Flex Schublade

Weiteres Sonderzubehör inkl. Abbildungen und Preise finden Sie ab Seite 210.

¹ Auf einer Energieeffizienzklassen-Skala von A bis G. ² Energieverbrauch in kWh/100 Betriebszyklen (im Programm Eco 50°C). ³ Wasserverbrauch in Liter/Betriebszyklus (im Programm Eco 50°C). ⁴ Programmdauer im Programm Eco 50°C. ⁵ Detaillierte Garantiebedingungen finden Sie unter www.bosch-home.at/aquastop

* Unverbindliche Preisempfehlung des Herstellers inkl. gesetzlicher MwSt.

Geschirrspüler, vollintegrierbar 60 cm



UPE:
1.451,- €*
Serie | 4
SMD4EB801E
81,5 cm hoch

UPE:
1.478,- €*
SBD4EB801E
86,5 cm hoch

**Leistung und Verbrauch**

- Energieeffizienzklasse¹: C
- Energie²/Wasser³: 74 kWh/9,5 Liter
- Fassungsvermögen: 13 Maßgedecke
- Programmdauer⁴: 4h:35min
- Geräuscheffizienzklasse: B
- Geräusch-Wert: 44 dB(A) re 1 pW
- Geräusch-Wert: **41 dB(A) re 1 pW im Leise Programm**

Programme und Optionen

- 6 Programme: Eco 50 °C, Auto 45-65 °C, Intensiv 70 °C, 1h 65 °C, Silence 50 °C, Favorit
- Vorspülen
- 4 Sonderfunktionen: Fernstart, Efficient Dry (Trocknungsassistent), Halbe Beladung, Speed Perfect+
- Maschinenpflege-Programm
- Silence on demand (per App)

Spültechnologie und Sensorik

- Efficient Dry (Eco Trocknung) mit Wärmetauscher
- Aqua- und Beladungssensor
- Dosier Assistent
- Eco Silence Drive
- Reiniger-Automatik
- Innenbehälter/Boden: Edelstahl/Edelstahl

Korbsystem

- Max Flex Korbsystem mit farbigen Touchpoints
- **Extra Clean Zone**
- **Max Flex Schublade nachrüstbar**
- Höhenverstellbarer Oberkorb mit Rackmatic (3-stufig)
- **Leichtlaufrollen auf allen Ebenen**
- farbige Anti-Rutsch-Beschichtung im Oberkorb
- Korbstopper (Rack Stopper) gegen ein Überrollen des Unterkorbes
- Umklappbare Stachelreihen im Oberkorb (2x)
- Umklappbare Stachelreihen im Unterkorb (6x)
- Besteckablage im Oberkorb
- Vario-Besteckkorb im Unterkorb
- Tassenablage im Oberkorb (2-teilig)
- zusätzliche Tassenablage im Unterkorb (2-teilig)

Anzeige und Bedienung

- Home Connect-fähig über WLAN
- Bedienung von oben
- Klartext-Beschriftung
- **Time Light**
- Elektronische Restzeit-Anzeige in Minuten
- Startzeitvorwahl: 1-24 Stunden

Technische Informationen (HxBxT) und Zubehör

- AquaStop: eine Bosch Garantie bei Wasserschäden – ein Geräteleben lang.⁵
- Kindersicherung (Öffnen durch zweimal drücken der Tür)
- Open Assist
- **Glasschutz-Technik**
- Salzeinfüllhilfe (Trichter)
- Inkl. Dampfschutz-Blech
- **Inkl. Verblendungs- und Befestigungssatz**
- Gerätemaße: 81,5 x 59,8 x 55,0 cm und 86,5 x 59,8 x 55,0 cm (SBD...)

Sonderzubehör

SGZ6DB04 Max Flex Schublade
SGZ6RB04 3. Korb

Weiteres Sonderzubehör inkl. Abbildungen und Preise finden Sie ab Seite 210.



UPE:
1.378,- €*
Serie | 4
SMD4EB800E
81,5 cm hoch

UPE:
1.405,- €*
SBD4EB800E
86,5 cm hoch

**Leistung und Verbrauch**

- Energieeffizienzklasse¹: D
- Energie²/Wasser³: 84 kWh/9,5 Liter
- Fassungsvermögen: 13 Maßgedecke
- Programmdauer⁴: 4h:35min
- Geräuscheffizienzklasse: B
- Geräusch-Wert: 42 dB(A) re 1 pW
- Geräusch-Wert: **39 dB(A) re 1 pW im Leise Programm**

Programme und Optionen

- 6 Programme: Eco 50 °C, Auto 45-65 °C, Intensiv 70 °C, 1h 65 °C, Silence 50 °C, Favorit
- Vorspülen
- 4 Sonderfunktionen: Fernstart, Efficient Dry (Trocknungsassistent), Intensiv Zone, Speed Perfect+
- Maschinenpflege-Programm
- Silence on demand (per App)

Spültechnologie und Sensorik

- Efficient Dry (Eco Trocknung) mit Wärmetauscher
- Aqua- und Beladungssensor
- Dosier Assistent
- Eco Silence Drive
- Reiniger-Automatik
- Innenbehälter/Boden: Edelstahl/Edelstahl

Korbsystem

- Flex Korbsystem
- **Vario Schublade nachrüstbar**
- Höhenverstellbarer Oberkorb mit Rackmatic (3-stufig)
- Komfortrollen im Unterkorb
- Korbstopper (Rack Stopper) gegen ein Überrollen des Unterkorbes
- Umklappbare Stachelreihen im Oberkorb (2x)
- Umklappbare Stachelreihen im Unterkorb (2x)
- Besteckablage im Oberkorb
- Vario-Besteckkorb im Unterkorb
- Tassenablagen im Oberkorb (2-teilig)

Anzeige und Bedienung

- Home Connect-fähig über WLAN
- Bedienung von oben
- Klartext-Beschriftung
- **Info Light rot**
- Elektronische Restzeit-Anzeige in Minuten
- Startzeitvorwahl: 1-24 Stunden

Technische Informationen (HxBxT) und Zubehör

- AquaStop: eine Bosch Garantie bei Wasserschäden – ein Geräteleben lang.⁵
- Kindersicherung (Öffnen durch zweimal drücken der Tür)
- Open Assist
- **Glasschutz-Technik**
- Salzeinfüllhilfe (Trichter)
- Inkl. Dampfschutz-Blech
- **Inkl. Verblendungs- und Befestigungssatz**
- Gerätemaße: 81,5 x 59,8 x 55,0 cm und 86,5 x 59,8 x 55,0 cm (SBD...)

Sonderzubehör

SGZ6DX03 Flex Schublade
SGZ6RB04 3. Korb

Weiteres Sonderzubehör inkl. Abbildungen und Preise finden Sie ab Seite 210.

¹ Auf einer Energieeffizienzklassen-Skala von A bis G. ² Energieverbrauch in kWh/100 Betriebszyklen (im Programm Eco 50 °C). ³ Wasserverbrauch in Liter/Betriebszyklus (im Programm Eco 50 °C). ⁴ Programmdauer im Programm Eco 50 °C. ⁵ Detaillierte Garantiebedingungen finden Sie unter www.bosch-home.at/aquastop

* Unverbindliche Preisempfehlung des Herstellers inkl. gesetzlicher MwSt.

Geschirrspüler, vollintegrierbar 60 cm



UPE:
1.333,- €*
Serie | 4
SMV4HB801E
81,5 cm hoch

UPE:
1.360,- €*
SBV4HB801E
86,5 cm hoch

UPE:
1.278,- €*
Serie | 4
SMH4HB800E Vario Scharnier
81,5 cm hoch

UPE:
1.305,- €*
SBH4HB800E Vario Scharnier
86,5 cm hoch



Leistung und Verbrauch

- Energieeffizienzklasse¹: D
- Energie²/Wasser³: 84 kWh/9,5 Liter
- Fassungsvermögen: 13 Maßgedecke
- Programmdauer⁴: 4h:55min
- Geräuscheffizienzklasse: B
- Geräusch-Wert: 44 dB(A) re 1 pW
- Geräusch-Wert: **41 dB(A) re 1 pW im Leise Programm**

Programme und Optionen

- 6 Programme: Eco 50°C, Auto 45-65°C, Intensiv 70°C, 1h 65°C, Silence 50°C, Favorit
- Vorspülen
- 4 Sonderfunktionen: Fernstart, Extra Trocknen, Halbe Beladung, Speed Perfect+
- Maschinenpflege-Programm
- Silence on demand (per App)

Spültechnologie und Sensorik

- Wärmetauscher
- Aqua- und Beladungssensor
- Dosier Assistent
- Eco Silence Drive
- Reiniger-Automatik
- Innenbehälter/Boden: Edelstahl/Edelstahl

Korbsystem

- **Max Flex Korbsystem mit farbigen Touchpoints**
- 3. Korb oder Vario Schublade nachrüstbar
- **Extra Clean Zone**
- Höhenverstellbarer Oberkorb mit Rackmatic (3-stufig)
- **Leichtlaufrollen auf allen Ebenen**
- farbige Anti-Rutsch-Beschichtung im Oberkorb
- Korbstopper (Rack Stopper) gegen ein Überrollen des Unterkorbes
- Umklappbare Stachelreihen im Oberkorb (2x)
- Umklappbare Stachelreihen im Unterkorb (6x)
- Besteckablage im Oberkorb
- Vario-Besteckkorb im Unterkorb
- Tassenablage im Oberkorb (2-teilig)
- zusätzliche Tassenablage im Unterkorb (2-teilig)

Anzeige und Bedienung

- Home Connect-fähig über WLAN
- Bedienung von oben
- Klartext-Beschriftung
- **Time Light**
- Elektronische Restzeit-Anzeige in Minuten
- Startzeitvorwahl: 1-24 Stunden

Technische Informationen (HxBxT) und Zubehör

- AquaStop: eine Bosch Garantie bei Wasserschäden – ein Geräteleben lang.⁵
- **Glasschutz-Technik**
- Salzeinfüllhilfe (Trichter)
- Inkl. Dampfschutz-Blech
- **Inkl. Verblendungs- und Befestigungssatz**
- Gerätemaße: 81,5 x 59,8 x 55,0 cm und 86,5 x 59,8 x 55,0 cm (SBV...)

Sonderzubehör

- SGZ6DX03 Flex Schublade
- SGZ6RB04 3. Korb
- SMZ5300 Stielglas Korb
- SMZ2014 Korbeinsatz f. Langstielgläser

Weiteres Sonderzubehör inkl. Abbildungen und Preise finden Sie ab Seite 210.

Leistung und Verbrauch

- Energieeffizienzklasse¹: D
- Energie²/Wasser³: 84 kWh/9,5 Liter
- Fassungsvermögen: 13 Maßgedecke
- Programmdauer⁴: 4h:55min
- Geräuscheffizienzklasse: C
- Geräusch-Wert: 46 dB(A) re 1 pW
- Geräusch-Wert: **43 dB(A) re 1 pW im Leise Programm**

Programme und Optionen

- 6 Programme: Eco 50°C, Auto 45-65°C, Intensiv 70°C, 1h 65°C, Silence 50°C, Favorit
- Vorspülen
- 4 Sonderfunktionen: Fernstart, Extra Trocknen, Halbe Beladung, Speed Perfect+
- Maschinenpflege-Programm
- Silence on demand (per App)

Spültechnologie und Sensorik

- Wärmetauscher
- Aqua- und Beladungssensor
- Dosier Assistent
- Eco Silence Drive
- Reiniger-Automatik
- Innenbehälter/Boden: Edelstahl/Edelstahl

Korbsystem

- Flex Korbsystem
- **Vario Schublade nachrüstbar**
- Höhenverstellbarer Oberkorb mit Rackmatic (3-stufig)
- Komfortrollen im Unterkorb
- Korbstopper (Rack Stopper) gegen ein Überrollen des Unterkorbes
- Umklappbare Stachelreihen im Oberkorb (2x)
- Umklappbare Stachelreihen im Unterkorb (2x)
- Besteckablage im Oberkorb
- Vario-Besteckkorb im Unterkorb
- Tassenablagen im Oberkorb (2-teilig)

Anzeige und Bedienung

- Home Connect-fähig über WLAN
- Bedienung von oben
- Klartext-Beschriftung
- **Status Light**
- Elektronische Restzeit-Anzeige in Minuten
- Startzeitvorwahl: 1-24 Stunden

Technische Informationen (HxBxT) und Zubehör

- AquaStop: eine Bosch Garantie bei Wasserschäden – ein Geräteleben lang.⁵
- **Vario Scharnier (bis 11 kg Türgewicht)**
- **Glasschutz-Technik**
- Salzeinfüllhilfe (Trichter)
- Inkl. Dampfschutz-Blech
- **Inkl. Verblendungs- und Befestigungssatz**
- Gerätemaße: 81,5 x 59,8 x 55,0 cm und 86,5 x 59,8 x 55,0 cm (SBH...)

Sonderzubehör

- SGZ6DX03 Flex Schublade
- SGZ6RB04 3. Korb
- SMZ5300 Stielglas Korb
- SMZ2014 Korbeinsatz f. Langstielgläser

Weiteres Sonderzubehör inkl. Abbildungen und Preise finden Sie ab Seite 210.

¹ Auf einer Energieeffizienzklassen-Skala von A bis G. ² Energieverbrauch in kWh/100 Betriebszyklen (im Programm Eco 50 °C). ³ Wasserverbrauch in Liter/Betriebszyklus (im Programm Eco 50 °C). ⁴ Programmdauer im Programm Eco 50 °C. ⁵ Detaillierte Garantiebedingungen finden Sie unter www.bosch-home.at/aquastop

* Unverbindliche Preisempfehlung des Herstellers inkl. gesetzlicher MwSt.

Geschirrspüler, vollintegrierbar 60 cm



UPE:
1.259,- €*

Serie | 4
SMV4HB800E
81,5 cm hoch

**Leistung und Verbrauch**

- Energieeffizienzklasse¹: D
- Energie²/Wasser³: 84 kWh/9,5 Liter
- Fassungsvermögen: 13 Maßgedecke
- Programmdauer⁴: 4h:55min
- Geräuscheffizienzklasse: C
- Geräusch-Wert: 46 dB(A) re 1 pW
- Geräusch-Wert: **43 dB(A) re 1 pW im Leise Programm**

Programme und Optionen

- 6 Programme: Eco 50°C, Auto 45-65°C, Intensiv 70°C, 1h 65°C, Silence 50°C, Favorit
- Vorspülen
- 4 Sonderfunktionen: Fernstart, Extra Trocknen, Halbe Beladung, Speed Perfect+
- Maschinenpflege-Programm
- Silence on demand (per App)

Spültechnologie und Sensorik

- Wärmetauscher
- Aqua- und Beladungssensor
- Dosier Assistent
- Eco Silence Drive
- Reiniger-Automatik
- Innenbehälter/Boden: Edelstahl/Edelstahl

Korbsystem

- Flex Korbsystem
- **Vario Schublade nachrüstbar**
- Höhenverstellbarer Oberkorb mit Rackmatic (3-stufig)
- Komfortrollen im Unterkorb
- Korbstopper (Rack Stopper) gegen ein Überrollen des Unterkorbes
- Umklappbare Stachelreihen im Oberkorb (2x)
- Umklappbare Stachelreihen im Unterkorb (2x)
- Besteckablage im Oberkorb
- Vario-Besteckkorb im Unterkorb
- Tassenablagen im Oberkorb (2-teilig)

Anzeige und Bedienung

- Home Connect-fähig über WLAN
- Bedienung von oben
- Klartext-Beschriftung
- **Time Light**
- Elektronische Restzeit-Anzeige in Minuten
- Startzeitvorwahl: 1-24 Stunden

Technische Informationen (H x B x T) und Zubehör

- AquaStop: eine Bosch Garantie bei Wasserschäden – ein Geräteleben lang.⁵
- **Glasschutz-Technik**
- Salzeinfüllhilfe (Trichter)
- Inkl. Dampfschutz-Blech
- **Inkl. Verblendungs- und Befestigungssatz**
- Gerätemaße: 81,5 x 59,8 x 55,0 cm und 86,5 x 59,8 x 55,0 cm (SBV...)

Sonderzubehör

- SGZ6DX03 Flex Schublade
- SGZ6RB04 3. Korb
- SMZ5300 Stielglas Korb
- SMZ2014 Korbeinsatz f. Langstielgläser

Weiteres Sonderzubehör inkl. Abbildungen und Preise finden Sie ab Seite 210.



UPE:
1.043,- €*

Serie | 4
SMV4HU800E
81,5 cm hoch

**Leistung und Verbrauch**

- Energieeffizienzklasse¹: E
- Energie²/Wasser³: 92 kWh/9,5 Liter
- Fassungsvermögen: 12 Maßgedecke
- Programmdauer⁴: 3h:45min
- Geräuscheffizienzklasse: C
- Geräusch-Wert: 46 dB(A) re 1 pW
- Geräusch-Wert: **44 dB(A) re 1 pW im Leise Programm**

Programme und Optionen

- 6 Programme: Eco 50°C, Auto 45-65°C, Intensiv 70°C, 1h 65°C, Silence 50°C, Favorit
- Vorspülen
- 4 Sonderfunktionen: Fernstart, Extra Trocknen, Halbe Beladung, Speed Perfect+
- Maschinenpflege-Programm
- Silence on demand (per App)

Spültechnologie und Sensorik

- Wärmetauscher
- Aqua- und Beladungssensor
- Dosier Assistent
- Eco Silence Drive
- Reiniger-Automatik
- Innenbehälter/Boden: Edelstahl/Polinox

Korbsystem

- Vario-Korbsystem
- **Vario Schublade nachrüstbar**
- Höhenverstellbarer Oberkorb mit Rackmatic (3-stufig)
- Umklappbare Stachelreihen im Unterkorb (2x)
- Vario-Besteckkorb im Unterkorb
- Tassenablagen im Oberkorb (2-teilig)

Anzeige und Bedienung

- Home Connect-fähig über WLAN
- Bedienung von oben
- Klartext-Beschriftung
- **Info Light rot**
- Elektronische Restzeit-Anzeige in Minuten
- Startzeitvorwahl: 1-24 Stunden

Technische Informationen (H x B x T) und Zubehör

- AquaStop: eine Bosch Garantie bei Wasserschäden – ein Geräteleben lang.⁵
- **Glasschutz-Technik**
- Inkl. Dampfschutz-Blech
- **Inkl. Verblendungs- und Befestigungssatz**
- Gerätemaße: 81,5 x 59,8 x 55,0 cm und 86,5 x 59,8 x 55,0 cm (SBV...)

Sonderzubehör

- SGZ6RB04 3. Korb
- SGZ6DX02 Flex Schublade
- SMZ5300 Stielglas Korb
- SMZ2014 Korbeinsatz f. Langstielgläser

Weiteres Sonderzubehör inkl. Abbildungen und Preise finden Sie ab Seite 210.

¹ Auf einer Energieeffizienzklassen-Skala von A bis G. ² Energieverbrauch in kWh/100 Betriebszyklen (im Programm Eco 50 °C). ³ Wasserverbrauch in Liter/Betriebszyklus (im Programm Eco 50 °C). ⁴ Programmdauer im Programm Eco 50 °C. ⁵ Detaillierte Garantiebedingungen finden Sie unter www.bosch-home.at/aquastop

* Unverbindliche Preisempfehlung des Herstellers inkl. gesetzlicher MwSt.

Geschirrspüler, vollintegrierbar 45 cm



UPE: 1.501,- €*

UPE: 1.180,- €*

Serie | 6
SPD6EM800E

Serie | 4
SPH4HL800E Vario Scharnier



Leistung und Verbrauch

- Energieeffizienzklasse¹: D
- Energie²/Wasser³: 67 kWh/9,5 Liter
- Fassungsvermögen: 10 Maßgedecke
- Programmdauer⁴: 3h:30min
- Geräuscheffizienzklasse: B
- Geräusch-Wert: 44 dB(A) re 1 pW
- Geräusch-Wert: **41 dB(A) re 1 pW im Leise Programm**

Programme und Optionen

- 6 Programme: Eco 50°C, Auto 45-65°C, Intensiv 70°C, 1h 65°C, Silence 50°C, Favorit
- Vorspülen
- 4 Sonderfunktionen: Fernstart, Efficient Dry (Trocknungsassistent), Intensiv Zone, Speed Perfect+
- Maschinenpflege-Programm
- Silence on demand (per App)

Spültechnologie und Sensorik

- Efficient Dry (Eco Trocknung) mit Wärmetauscher
- Aqua- und Beladungssensor
- Dosier Assistent
- Eco Silence Drive
- Duo Power Sprühdarm im Oberkorb
- Reiniger-Automatik
- Innenbehälter/Boden: Edelstahl/Edelstahl

Korbssystem

- Vario Flex Pro Korbssystem mit farbigen Touchpoints
- Vario Schublade Pro
- Höhenverstellbarer Oberkorb mit Rackmatic (3-stufig)
- Komfortrollen im Unterkorb und der 3. Beladungsebene
- Korbstopper (Rack Stopper) gegen ein Überrollen des Unterkorbes
- Umklappbare Stachelreihen im Oberkorb (3x)
- Umklappbare Stachelreihen im Unterkorb (4x)
- Tassenablage im Oberkorb
- Gläseranlagebügel im Unterkorb

Anzeige und Bedienung

- Home Connect-fähig über WLAN
- Touch Control
- **Emotion Light weiß**
- Bedienung von oben
- Klartext-Beschriftung
- **Time Light**
- Elektronische Restzeit-Anzeige in Minuten
- Startzeitvorwahl: 1-24 Stunden

Technische Informationen (HxBxT) und Zubehör

- AquaStop: eine Bosch Garantie bei Wasserschäden – ein Geräteleben lang.⁵
- Kindersicherung (Öffnen durch zweimal drücken der Tür)
- Open Assist
- **Glasschutz-Technik**
- Salzeinfüllhilfe (Trichter)
- Inkl. Dampfschutz-Blech
- **Inkl. Verblendungs- und Befestigungssatz**
- Gerätemaße: 81,5 x 44,8 x 55,0 cm

Sonderzubehör

- SGZ1010 Schlauchverlängerung Zu- und Ablauf
- SMZ1051EU Netzkabel mit EU-Stecker 5m
- SMZ5000 Spülhilfe-Set
- SMZ5003 Klappscharnier für hohe Korpusmaße
- SMZ5300 Stielglas Korb

Weiteres Sonderzubehör inkl. Abbildungen und Preise finden Sie ab Seite 210.

Leistung und Verbrauch

- Energieeffizienzklasse¹: E
- Energie²/Wasser³: 70 kWh/8,5 Liter
- Fassungsvermögen: 9 Maßgedecke
- Programmdauer⁴: 3h:40min
- Geräuscheffizienzklasse: C
- Geräusch-Wert: 46 dB(A) re 1 pW
- Geräusch-Wert: **43 dB(A) re 1 pW im Leise Programm**

Programme und Optionen

- 6 Programme: Eco 50°C, Auto 45-65°C, Intensiv 70°C, 1h 65°C, Silence 50°C, Favorit
- Vorspülen
- 4 Sonderfunktionen: Fernstart, Extra Trocknen, Intensiv Zone, Speed Perfect+
- Maschinenpflege-Programm
- Silence on demand (per App)

Spültechnologie und Sensorik

- Wärmetauscher
- Aqua- und Beladungssensor
- Dosier Assistent
- Eco Silence Drive
- Duo Power Sprühdarm im Oberkorb
- Reiniger-Automatik
- Selbstreinigendes Sieb mit 3-fach Wellen-Filterssystem
- Innenbehälter/Boden: Edelstahl/Edelstahl

Korbssystem

- Vario-Korbssystem
- **-3. Korb oder Vario Schublade nachrüstbar**
- Höhenverstellbarer Oberkorb mit Rackmatic (3-stufig)
- Komfortrollen im Unterkorb
- Korbstopper (Rack Stopper) gegen ein Überrollen des Unterkorbes
- Umklappbare Stachelreihen im Unterkorb (2x)
- Besteckablage im Oberkorb
- Vario-Besteckkorb im Unterkorb
- Tassenablage im Oberkorb (2-teilig)

Anzeige und Bedienung

- Home Connect-fähig über WLAN
- Bedienung von oben
- Klartext-Beschriftung
- **Info Light rot**
- Elektronische Restzeit-Anzeige in Minuten
- Akustisches Signal am Programmende
- Startzeitvorwahl: 1-24 Stunden

Technische Informationen (HxBxT) und Zubehör

- AquaStop: eine Bosch Garantie bei Wasserschäden – ein Geräteleben lang.⁵
- **Vario Scharnier (bis 11 kg Türgewicht)**
- **Glasschutz-Technik**
- Salzeinfüllhilfe (Trichter)
- Inkl. Dampfschutz-Blech
- Inkl. Einbauleisten (Edelstahl)
- **Inkl. Verblendungs- und Befestigungssatz**
- Gerätemaße: 81,5 x 44,8 x 55,0 cm

Sonderzubehör

- SGZ1010 Schlauchverlängerung Zu- und Ablauf
- SMZ1051EU Netzkabel mit EU-Stecker 5m
- SMZ5000 Spülhilfe-Set
- SPZ1013 Vario Schublade für Flex Körbe

Weiteres Sonderzubehör inkl. Abbildungen und Preise finden Sie ab Seite 210.

¹ Auf einer Energieeffizienzklassen-Skala von A bis G. ² Energieverbrauch in kWh/100 Betriebszyklen (im Programm Eco 50 °C). ³ Wasserverbrauch in Liter/Betriebszyklus (im Programm Eco 50 °C). ⁴ Programmdauer im Programm Eco 50 °C. ⁵ Detaillierte Garantiebedingungen finden Sie unter www.bosch-home.at/aquastop

* Unverbindliche Preisempfehlung des Herstellers inkl. gesetzlicher MwSt.

Typ-Struktur Geschirrspüler

Gerätetyp	Bauart	Korbsystem							
S Spülen	D Unterbau, vollintegrierbar mit Open Assist	A Max Flex Pro und Max Flex Korb ohne Besteckschublade, ohne 3. Ebene							
	H Unterbau, vollintegrierbar mit Vario Scharnier	B Max Flex Pro und Max Flex Korb mit Leichtlaufrollen, Max Flex Schublade oder 3. Korb nachrüstbar							
	I Unterbau, integrierbar	C Max Flex Pro und Max Flex Korb mit Besteckschublade							
	S Stand	D Max Flex Pro und Max Flex Korb mit 3. Korb							
	T Unterbau, vollintegrierbar mit Vario Scharnier und Open Assist	K Max Flex Pro und Max Flex Korb ohne Besteckschublade, ohne 3. Ebene							
	U Unterbau, nicht dekorfähig	L Vario Flex-Korb mit Komfortrollen, Vario Schublade nachrüstbar							
	V Unterbau, vollintegrierbar	M Vario Flex Pro Korb mit Komfortrollen, mit Vario Schublade							
	Z Sonderzubehör	T Vario Korb ohne Besteckschublade, ohne 3. Ebene							
		V Vario Korb mit Besteckschublade							
S	M	D	8	T	C	8	0	0	E
	M 60 cm breit (81,5/84,5 cm)			E Efficient Dry			0 Zähler	0 Zähler	
	B 60 cm breit (86,5/89,5 cm)			H Wärmetauscher			1 Zähler	1 Zähler	
	P 45 cm breit (81,5/84,5 cm)			I Eigenwärme			2 Zähler	2 Zähler	
	G Sonderzubehör			T Hocheffizienz-Energiespar-System (EEK A) Zeolith Trocknung und Efficient Dry			3 Zähler	3 Zähler	
Geräte-Familie (-Höhe)	Werteklasse	Trocknung		Z Zeolith Trocknung			4 Zähler	4 Zähler	
	2 Serie 2			Y Zeolith Trocknung und Efficient Dry			5 Zähler	5 Zähler	
	4 Serie 4						6 Zähler	6 Zähler	
	6 Serie 6						7 Zähler	7 Zähler	
	8 Serie 8						8 Zähler	8 Zähler	
							9 Zähler	9 Zähler	
						8 accentline			E Europa
						Farbe			Länder- kennung

Sonderzubehör Geschirrspüler¹



SMZ2044 – Edelstahltür- und Sockelblende integriert
Nur für 81,5 cm hohe, 60 cm breite integrierte Geräte mit Edelstahlboden
UPE: 238,- €*



SPZ2044 – Edelstahltür- und Sockelblende integriert
Nur für 81,5 cm hohe, 45 cm breite integrierte Geräte mit Edelstahlboden
UPE: 227,- €*



SMZ2056 – Vorsatztür Edelstahl
Nur für 60 cm breite vollintegrierte Geschirrspüler mit Edelstahlboden (Griff = Serie 6 Backöfen)
UPE: 163,- €*

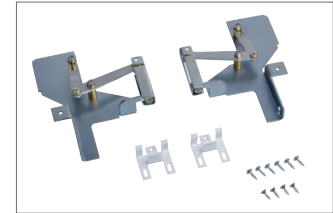

SMZ5003 – Klappscharnier für hohe Korpusmaße
Nur für integrierte und vollintegrierte Geschirrspüler mit Edelstahlboden
UPE: 159,- €*



SMZ5035 – Edelstahlverblendungssatz (81,5cm)
Verwendbar bei allen Bosch 60 cm breiten Geschirrspülern mit 81,5 cm Höhe (nicht Solo) mit Edelstahlboden
UPE: 110,- €*



SGZ8BI00 – Verbindungsschienen
Zweiteilige Metallschienen aus verzinktem Stahl, für die Montage von mehrteiligen Möbelfronten an vollintegrierte Geschirrspüler. Verwendbar für vollintegrierte Geschirrspüler 60 cm breit mit und ohne Vario Scharnier + 45 cm breit mit Vario Scharnier
UPE: 93,- €*



SGZ1010 – AquaStop-Verlängerung (Zu- und Ablauf)
Verwendbar bei allen Bosch Geschirrspülern
UPE: 58,- €*



SMZ2014 – Gläserkorb dunkelgrau mit Pendeletagern
Verwendbar bei Geschirrspülern mit Klappstacheln im Unterkorb
UPE: 47,- €*

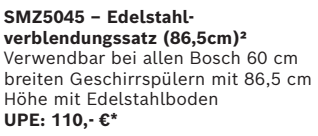

SMZ5045 – Edelstahlverblendungssatz (86,5cm)²
Verwendbar bei allen Bosch 60 cm breiten Geschirrspülern mit 86,5 cm Höhe mit Edelstahlboden
UPE: 110,- €*



SMZ5300 – Stielglas-Korb
Verwendbar bei Geschirrspülern mit Klappstacheln im Unterkorb
UPE: 32,- €*



SMZ5100 – Vario Besteckkorb (60 cm Geräte)
Verwendbar bei allen Bosch 60 cm breiten Geschirrspülern
UPE: 32,- €*



SPZ5100 – Vario Besteckkorb (45 cm Geräte)
Verwendbar bei allen Bosch 45 cm breiten, sowie bei Kompakt- und Active Water Smart-Geschirrspülern
UPE: 32,- €*



SMZ5002 – Silberglanzkassette²
Verwendbar bei allen Bosch 60 cm und 45 cm breiten Geschirrspülern
UPE: 32,- €*



SMZ5000 – Spülhilfe-Set
(vierteilig = Backblechsprüchkopf, Flaschenhalter, Zusatzbesteckkorb, 3 Kleinteilehalter)
Nur verwendbar bei allen Bosch 60 cm und 45 cm breiten Geschirrspülern
UPE: 32,- €*



SMZ1051EU – Verlängerungskabel für Elektroinstallation mit Schuko-Stecker, Länge 500 cm
Passend für alle Bosch Geschirrspüler mit 60 cm und 45 cm Breite
UPE: 26,- €*

¹ Diese Darstellung gilt lediglich der Übersicht. Das produktspezifische Zubehör finden Sie direkt unterhalb des jeweiligen Modells.

² Abbildung ähnlich

* Unverbindliche Preisempfehlung des Herstellers inkl. gesetzlicher MwSt.

Einbauzeichnungen Geschirrspülmaschinen

Geschirrspülmaschinen

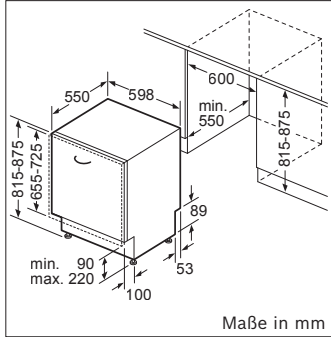

SMD ... | SMH ... | SMT ... | SMV ...
ohne Vario Scharnier

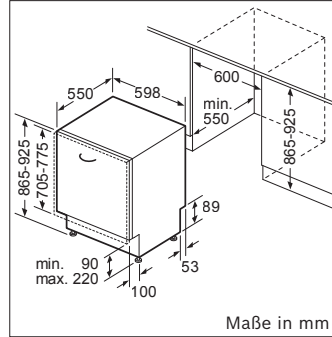

SBD ... | SBH ... | SBT ... | SBV ...
ohne Vario Scharnier

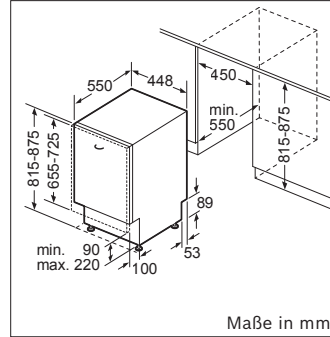

SPD 6EM800E | SPH 4HL800E

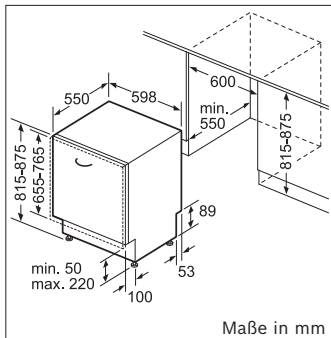

SMD ... | SMH ... | SMT ... | SMV ...
mit Vario Scharnier

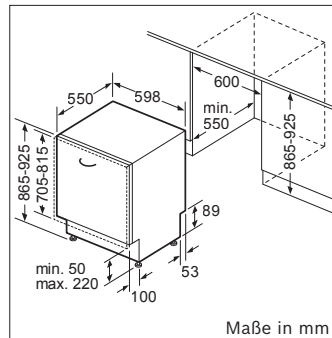

SBD ... | SBH ... | SBT ... | SBV ...
mit Vario Scharnier

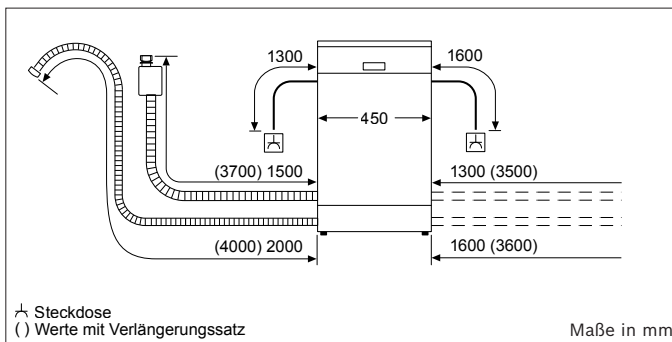

alle Geschirrspüler 45 cm

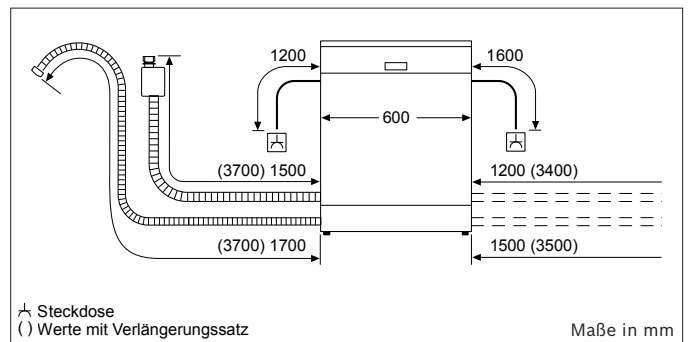

alle Geschirrspüler 60 cm

Geschirrspüler mit dem neuen Vario Scharnier

Funktionsweise

Die perfekte Einbaulösung für modernste Küchentrends.

Moderne Einbauküchen zeichnen sich durch maßgeschneiderte Lösungen, kleinste Spaltmaße zwischen den Möbelfronten und hohe Arbeitshöhen aus. Bisher konnte man mit klassischen Einbau-Geschirrspülern nicht jedem dieser Trends folgen. Dank dem Vario Scharnier müssen aber keine Kompromisse mehr eingegangen werden – die vollintegrierte Möbelfront schiebt sich beim Öffnen des Gerätes leicht nach oben.

Damit gehören unterschiedliche Spaltmaße beim Hocheinbau von Geschirrspülern endlich der Vergangenheit an. Auch überlange Möbelfronten, bedingt durch hohe Arbeitshöhen und niedrige Sockelmaße, behindern nun auch nicht mehr beim Öffnen des Geschirrspülers.

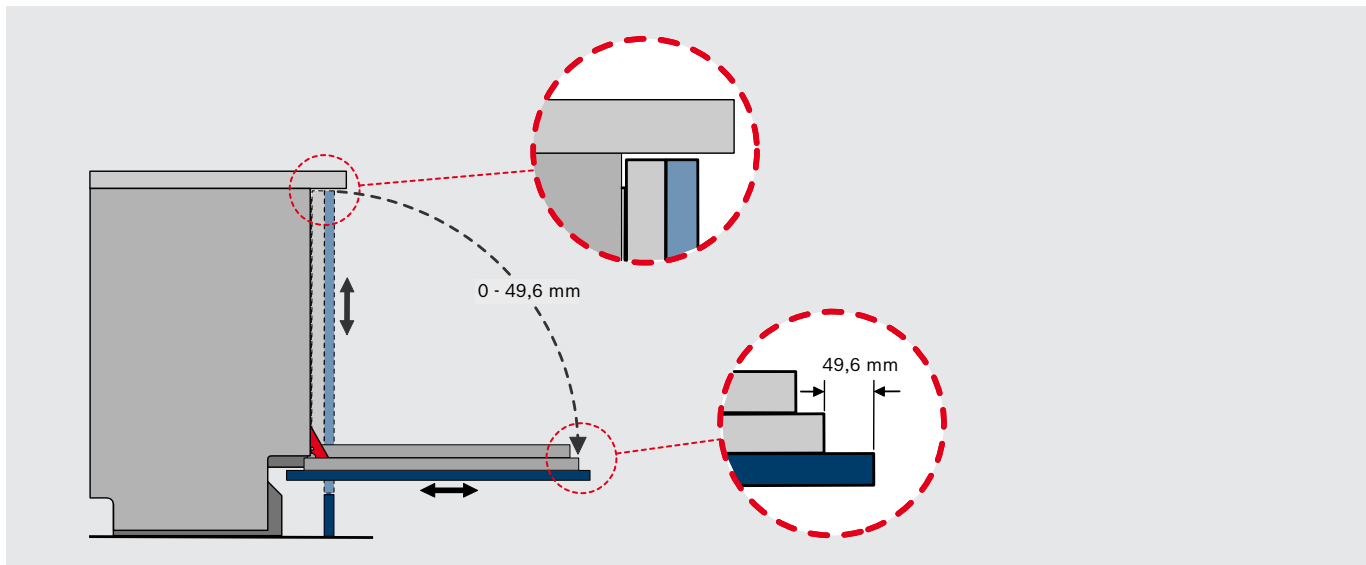

Ohne Vario Scharnier:
Der Hocheinbau von Geschirrspülern war nur mit großen Spaltmaßen möglich.

Mit Vario Scharnier:
Im gesamten Hochschrank kann mit einheitlichen, kleinen Spaltmaßen gearbeitet werden.

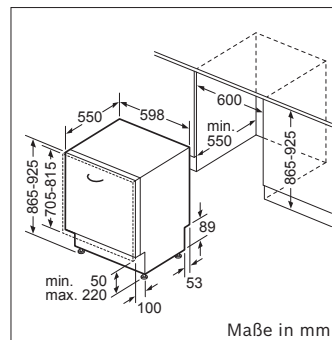

SMD... | SMT...
Möbelfrontgewicht: 4,5 – 11,0 kg

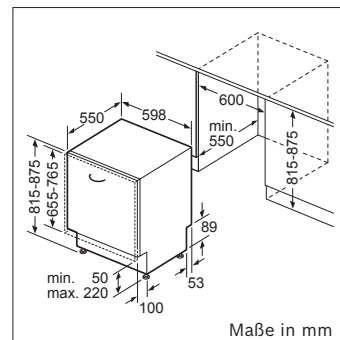

SBD... | SBT...
Möbelfrontgewicht: 4,5 – 11,0 kg

Durch das Vario Scharnier sind Frontgewichte zwischen 4,5 und 11,0 kg möglich, minimale Sockelhöhe 50 mm.

Geschirrspüler mit Vario Scharnier

Übersicht der Geschirrspüler mit und ohne Vario Scharnier

Fronthöhe für Geschirrspüler 655 - 765 mm		Fronthöhe für Geschirrspüler 705 - 815 mm																						
Sockelhöhe in mm	Nischenhöhe in mm																							
	815	820	825	830	835	840	845	850	855	860	865	870	875	880	885	890	895	900	905	910	915	920	925	
50	81,5	81,5	81,5	81,5	81,5	81,5	81,5	81,5	81,5	81,5	86,5	86,5	86,5	86,5	86,5	86,5	86,5	86,5	86,5	86,5	86,5	86,5	86,5	86,5
55	81,5	81,5	81,5	81,5	81,5	81,5	81,5	81,5	81,5	81,5	86,5	86,5	86,5	86,5	86,5	86,5	86,5	86,5	86,5	86,5	86,5	86,5	86,5	86,5
60	81,5	81,5	81,5	81,5	81,5	81,5	81,5	81,5	81,5	81,5	86,5	86,5	86,5	86,5	86,5	86,5	86,5	86,5	86,5	86,5	86,5	86,5	86,5	86,5
65	81,5	81,5	81,5	81,5	81,5	81,5	81,5	81,5	81,5	81,5	86,5	86,5	86,5	86,5	86,5	86,5	86,5	86,5	86,5	86,5	86,5	86,5	86,5	86,5
70	81,5	81,5	81,5	81,5	81,5	81,5	81,5	81,5	81,5	81,5	86,5	86,5	86,5	86,5	86,5	86,5	86,5	86,5	86,5	86,5	86,5	86,5	86,5	86,5
75	81,5	81,5	81,5	81,5	81,5	81,5	81,5	81,5	81,5	81,5	86,5	86,5	86,5	86,5	86,5	86,5	86,5	86,5	86,5	86,5	86,5	86,5	86,5	86,5
80	81,5	81,5	81,5	81,5	81,5	81,5	81,5	81,5	81,5	81,5	86,5	86,5	86,5	86,5	86,5	86,5	86,5	86,5	86,5	86,5	86,5	86,5	86,5	86,5
85	81,5	81,5	81,5	81,5	81,5	81,5	81,5	81,5	81,5	81,5	86,5	86,5	86,5	86,5	86,5	86,5	86,5	86,5	86,5	86,5	86,5	86,5	86,5	86,5
90	81,5	81,5	81,5	81,5	81,5	81,5	81,5	81,5	81,5	81,5	86,5	86,5	86,5	86,5	86,5	86,5	86,5	86,5	86,5	86,5	86,5	86,5	86,5	86,5
95	81,5	81,5	81,5	81,5	81,5	81,5	81,5	81,5	81,5	81,5	86,5	86,5	86,5	86,5	86,5	86,5	86,5	86,5	86,5	86,5	86,5	86,5	86,5	86,5
100	81,5	81,5	81,5	81,5	81,5	81,5	81,5	81,5	81,5	81,5	81,5	86,5	86,5	86,5	86,5	86,5	86,5	86,5	86,5	86,5	86,5	86,5	86,5	86,5
105	81,5	81,5	81,5	81,5	81,5	81,5	81,5	81,5	81,5	81,5	81,5	86,5	81,5	86,5	86,5	86,5	86,5	86,5	86,5	86,5	86,5	86,5	86,5	86,5
110	81,5	81,5	81,5	81,5	81,5	81,5	81,5	81,5	81,5	81,5	81,5	86,5	81,5	86,5	86,5	86,5	86,5	86,5	86,5	86,5	86,5	86,5	86,5	86,5
115	81,5	81,5	81,5	81,5	81,5	81,5	81,5	81,5	81,5	81,5	81,5	86,5	81,5	86,5	86,5	86,5	86,5	86,5	86,5	86,5	86,5	86,5	86,5	86,5
120	81,5	81,5	81,5	81,5	81,5	81,5	81,5	81,5	81,5	81,5	81,5	86,5	81,5	86,5	86,5	86,5	86,5	86,5	86,5	86,5	86,5	86,5	86,5	86,5
125	81,5	81,5	81,5	81,5	81,5	81,5	81,5	81,5	81,5	81,5	81,5	86,5	81,5	86,5	86,5	86,5	86,5	86,5	86,5	86,5	86,5	86,5	86,5	86,5
130	81,5	81,5	81,5	81,5	81,5	81,5	81,5	81,5	81,5	81,5	81,5	86,5	81,5	86,5	86,5	86,5	86,5	86,5	86,5	86,5	86,5	86,5	86,5	86,5
135	81,5	81,5	81,5	81,5	81,5	81,5	81,5	81,5	81,5	81,5	81,5	86,5	81,5	86,5	86,5	86,5	86,5	86,5	86,5	86,5	86,5	86,5	86,5	86,5
140	81,5	81,5	81,5	81,5	81,5	81,5	81,5	81,5	81,5	81,5	81,5	86,5	81,5	86,5	86,5	86,5	86,5	86,5	86,5	86,5	86,5	86,5	86,5	86,5
145	81,5	81,5	81,5	81,5	81,5	81,5	81,5	81,5	81,5	81,5	81,5	86,5	81,5	86,5	86,5	86,5	86,5	86,5	86,5	86,5	86,5	86,5	86,5	86,5
150	81,5	81,5	81,5	81,5	81,5	81,5	81,5	81,5	81,5	81,5	81,5	86,5	81,5	86,5	86,5	86,5	86,5	86,5	86,5	86,5	86,5	86,5	86,5	86,5
155	81,5	81,5	81,5	81,5	81,5	81,5	81,5	81,5	81,5	81,5	81,5	86,5	81,5	86,5	86,5	86,5	86,5	86,5	86,5	86,5	86,5	86,5	86,5	86,5
160	81,5	81,5	81,5	81,5	81,5	81,5	81,5	81,5	81,5	81,5	81,5	86,5	81,5	86,5	86,5	86,5	86,5	86,5	86,5	86,5	86,5	86,5	86,5	86,5
165	81,5	81,5	81,5	81,5	81,5	81,5	81,5	81,5	81,5	81,5	81,5	86,5	81,5	86,5	86,5	86,5	86,5	86,5	86,5	86,5	86,5	86,5	86,5	86,5
170																								
175																								
180																								
185																								
190																								
195																								
200																								
205																								
210																								
215																								
220																								

- 81,5 Einbau 81,5 cm-Geschirrspüler mit „normalem“ Scharnier
- 81,5 Einbau 81,5 cm-Geschirrspüler mit Vario Scharnier50
- 81,5 Einbau 81,5cm-Geschirrspüler mit geteilter Möbelfront und Sonderzubehör Klappscharnier
- 86,5 Einbau 86,5 cm-Geschirrspüler mit „normalem“ Scharnier
- 86,5 Einbau 86,5cm-Geschirrspüler mit Vario Scharnier50
- 86,5 Einbau 86,5cm-Geschirrspüler mit geteilter Möbelfront und Sonderzubehör Klappscharnier

Einbausituation unterhalb Markierung ist für Geräte mit Time Light Feature nicht sinnvoll, da Time Light nicht sichtbar

Fronthöhe für Geschirrspüler = vertikaler Abstand der Oberkante des Gerätes zur unteren Kante der Dekorplatte

Einbauzeichnungen Geschirrspülmaschinen

Geschirrspülmaschinen

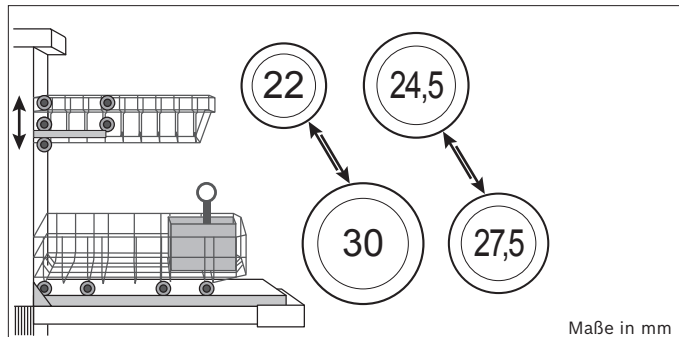

Korbsystem ohne Vario Schublade – Gerätehöhe **81,5 cm**

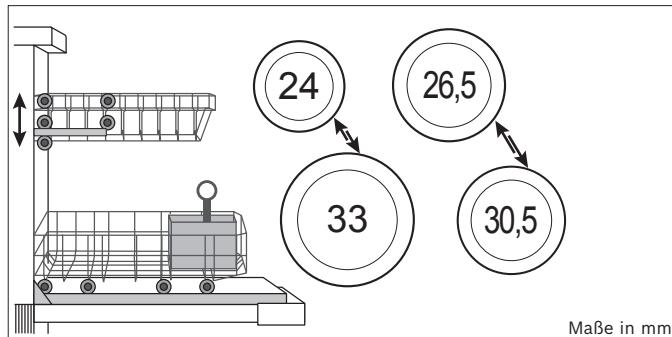

Korbsystem ohne Vario Schublade – Gerätehöhe **86,5 cm**
(Der 5 cm höhere Geschirrspüler schafft Raum für hohe Geschirrteile im Unterkorb.)

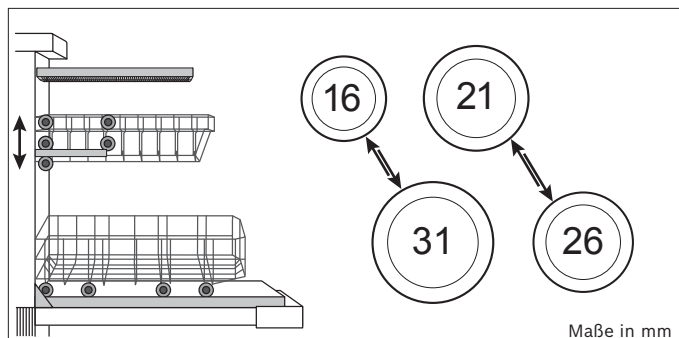

Korbsystem mit Vario Schublade – Gerätehöhe **81,5 cm**

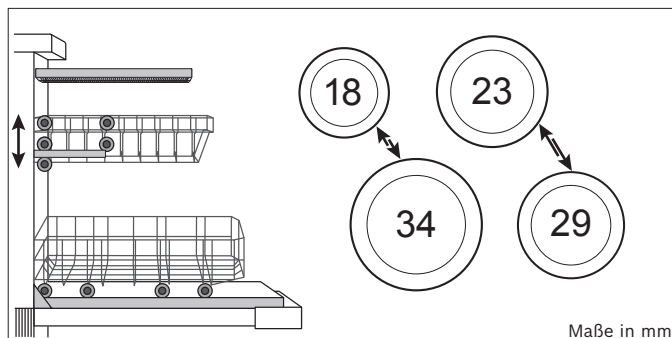

Korbsystem mit Vario Schublade – Gerätehöhe **86,5 cm**
(Der 5 cm höhere Geschirrspüler schafft Raum für hohe Geschirrteile im Unterkorb.)

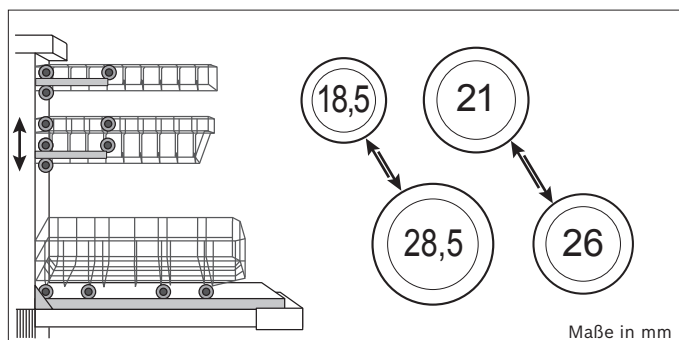

Korbsystem mit **3. Korb** – Gerätehöhe **81,5 cm**

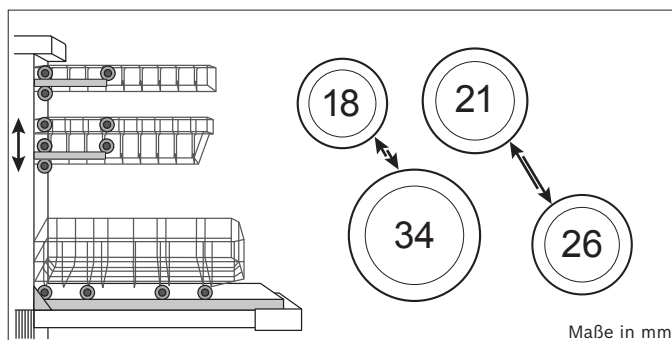

Korbsystem mit **3. Korb** – Gerätehöhe **86,5 cm**
(Der 5 cm höhere Geschirrspüler schafft Raum für hohe Geschirrteile im Unterkorb.)

Gerätekombinationen	zweitem Active Water Smart	Einbau-Backofen 45/60 cm	Mikrowelle	Kaffeevollautomat	Induktions Kochfeld	Glaskeramik Kochfeld	Gas Kochfeld	Dampfbackofen
Active Water Smart (neben)	●	●	●	●	●	●	●	–
Active Water Smart (über)	●	–	●	●	–	–	–	–
Active Water Smart (unter)	●	●	–	●	● ¹	● ²	–	●

¹ Mindestabstand zwischen Oberkante Arbeitsplatte und Oberkante der vorderen Geräteblende = 60 mm. Vlies mit Aluminium muss verwendet werden.

² Mindestabstand zwischen Oberkante Arbeitsplatte und Oberkante der vorderen Geräteblende = 65 mm. Vlies mit Aluminium muss verwendet werden.

„●“ möglich

„–“ nicht möglich

Einbauhinweise

Türfedern

45cm schmale Geschirrspüler

Alle **vollintegrierten Spüler** können im Auslieferungszustand Türfronten von 2,5 kg bis 7,5 kg tragen. Ersatzfedern sind über den Kundendienst bis 11,5 kg erhältlich.

Alle **integrierten Spüler** können im Auslieferungszustand Türfronten von 2,5 kg bis 6,5 kg tragen. Ersatzfedern sind über den Kundendienst bis 11,5 kg erhältlich.

60cm breite Geschirrspüler

Alle **Vario Scharnier 60 cm Geschirrspüler** können 4,5-11,0 kg tragen. Alle **86,5 cm hohen vollintegrierten Spüler** können im Auslieferungszustand Türfronten von 3,0 kg bis 10,0 kg tragen. Ersatzfedern für Geräte $\geq 40\text{dB}$ sind bis zu 11,5kg über den Kundendienst erhältlich. Für Geräte $\leq 39\text{dB}$ sind keine Ersatzfedern über den Kundendienst erhältlich.

Alle **anderen Spüler** können im Auslieferungszustand Türfronten von 2,5 kg bis 8,5 kg tragen. Ersatzfedern sind über den Kundendienst bis 11,5 kg erhältlich.

Allgemeiner Hinweis:

Der Federtausch darf nur durch einen Kundendiensttechniker durchgeführt werden.

Das Gewicht der Türfront muss annähernd gleich verteilt sein.

Einbaurestriktionen für das Time Light-Modul

Maximale Größe der Möbelfront beim Standard Scharnier
81er Geräte: 725 mm
86er Geräte: 775 mm

Siehe bitte Grafik rechts:
Sockelblendenvorsprung (Maß **a**) darf maximal 60 mm betragen (bei 130 mm Sockelhöhe).

Daraus ergibt sich ein minimaler Sockelblendenrücksprung (Maß **b**) von 40 mm plus Möbelfront.

Maximale Sockelblendenhöhe (Maß **c**) siehe Einbautabelle auf Seite 213:

(maximale Sockelhöhe für Situation mit Time Light abzüglich 30 mm; entspricht Einbausituation oberhalb der roten Linie in Einbautabelle auf Seite 213)

Kein Einsatz im Hocheinbau!

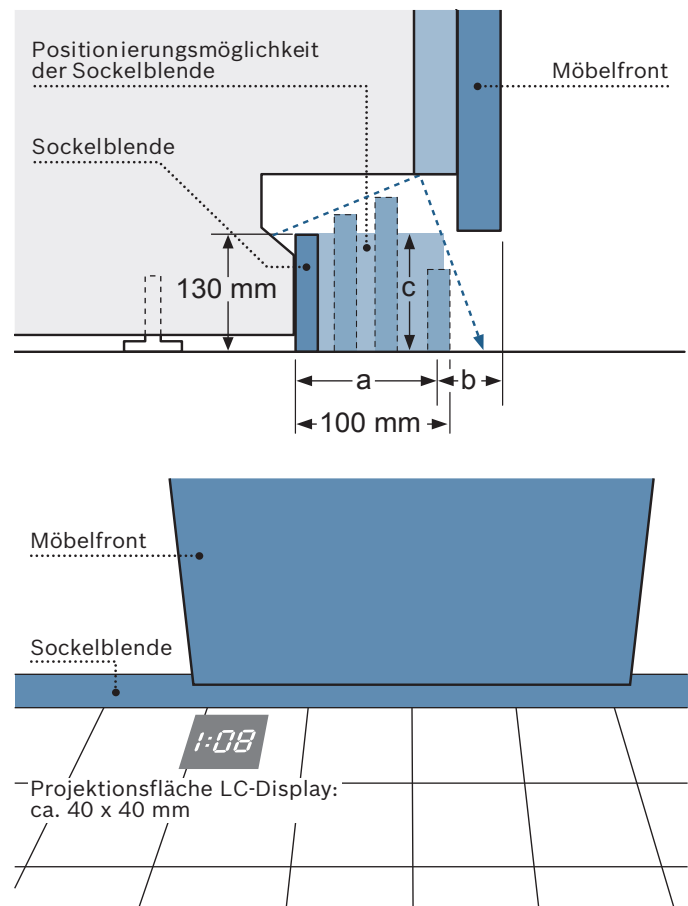

Kundendienst Hausgeräte

Kundendienst und Service Shop:

Ersatzteilverkauf, Zubehörsversand und Kleingeräteannahme
Quellenstraße 2a, Postfach 122, 1100 Wien

Öffnungszeiten:

Montag – Donnerstag 8.00 – 17.00 Uhr

Freitag 8.00 – 13.00 Uhr

Reparaturservice: vie-stoerungsannahme@bshg.com

Ersatzteilbestellung: vie-ersatzteilbestellung@bshg.com



**7 Tage die Woche, Montag bis Freitag 7.00 – 20.00 Uhr;
Samstag und Sonntag von 8.00 – 18.00 Uhr erreichbar.
Tel.: 0810 550 511**

Vertrieb Hausgeräte

BSH Hausgeräte Gesellschaft mbH
Vertrieb BOSCH Innendienst
Quellenstraße 2a, 1100 Wien

Wir sind für Sie erreichbar:

Montag – Donnerstag 8.00 – 17.00 Uhr

Freitag 8.00 – 12.30 Uhr

Tel.: (01) 60575 - 0

www.bosch-home.at



SIMPLY YUMMY

Über 300 leckere Back- und Kochrezepte,
inkl. Schritt für Schritt Video- bzw. Fototutorial
in einer App oder unter www.Simple-Yummy.de



Jetzt kostenlos herunterladen:



Perfect Cooking

Wie Ihnen mit Bosch einfach ein perfektes Ergebnis
gelingt, erleben Sie bei unseren Vorführungen oder
Kochevents.

Termine der Bosch Perfect Cooking Veranstaltungen,
Teilnahmegebühren bzw. Online-Anmeldung finden
Sie auf: www.bosch-home.at/perfectcooking



Welt der Hausgeräte

Maßgeschneiderte Beratung und jede Menge Inspiration
ist das Konzept der Stilarena. Der Schauraum auf 1200 m²
begrüßt Sie in der Quellenstraße 2a, 1100 Wien.

Für Ihre persönliche Beratung bitten wir Sie um online
Terminvereinbarung auf www.stilarena.at

BSH Hausgeräte Gesellschaft mbH

Quellenstraße 2a
1100 Wien
Österreich

Impressum: Q8ABP00360 – 10/2022 – Technische Änderungen, Druckfehler und Liefermöglichkeiten vorbehalten.

Medieninhaber: BSH Hausgeräte Gesellschaft mbH Wien, Bosch und die Bildmarke sind registrierte Marken der Robert Bosch GmbH, Germany.
Nachdruck, auch auszugsweise nur mit Genehmigung des Herausgebers.

Hersteller: GZD Media GmbH, Dornierstraße 6, D-71272 Renningen; Johann Sandler GesmbH & Co KG, Druckereiweg 1, 3671 Marbach an der Donau.
Evtl. Farbdifferenzen sind drucktechnisch bedingt.